



**Schnellste Lieferung
innert 24 Stunden**
Livraison ultra-rapide
dans les 24 heures



**Kompetente Beratung durch
unsere Fachspezialisten**
Conseils spécialisés compétents
par nos propres spécialistes



**Zahlreiche patentierte
Eigenentwicklungen**
De nombreux concepts
brevetés

Preiserhöhung 2023

4.5%

Augmentation du prix

PROFLOOR



ab
dès
2022

Wir sind gerne für sie da / Nous sommes à votre entière disposition

Ihr Aussendienst-Team

Votre équipe du service externe



Jürg Frei

Region Süd-Ostschweiz
Région de la Suisse du sud-est

☎ 079 847 98 40

✉ juerg.frei@sharkgroup.swiss



Sabrina Schoch

Region Nord-Ostschweiz
Région de la Suisse du nord-est

☎ 079 781 32 63

✉ sabrina.schoch@sharkgroup.swiss



Thomas Gut

Leiter Kundenbetreuung
Responsable du service clientèle

☎ 044 994 40 70

✉ thomas.gut@sharkgroup.swiss



Alberto Guerra

Kundenbetreuung Innendienst
Suivi de la clientèle service interne

☎ 044 994 40 70

✉ info@profloor.swiss



Salvador Ortiz

Region Zürich bis Tessin
Région de Zurich au Tessin

☎ 079 767 53 78

✉ salvador.ortiz@sharkgroup.swiss



Serdar Ertekin

Region Basel, Mittelland
Région de Bâle, plateau central

☎ 079 412 88 23

✉ serdar.ertekin@sharkgroup.swiss



Juro Puskaric

Kundenbetreuung Innendienst
Suivi de la clientèle service interne

☎ 044 994 40 70

✉ info@profloor.swiss



Tim Stettbacher

Kundenbetreuung Innendienst
Suivi de la clientèle service interne

☎ 044 994 40 70

✉ info@profloor.swiss



Marc Maeder

Region Westschweiz
Région de la Suisse romande

☎ 078 897 88 00

✉ marc.maeder@sharkgroup.swiss



Luca Freiburghaus

Region Bern, Wallis D
Région de Berne, Valais allemand

☎ 079 913 30 76

✉ luca.freiburghaus@sharkgroup.swiss



Danny Tomasulo

Kundenbetreuung Innendienst
Suivi de la clientèle service interne

☎ 044 994 40 70

✉ info@profloor.swiss



Marina Delli Colli

Kundenbetreuung Innendienst
Suivi de la clientèle service interne

☎ 044 994 40 70

✉ info@profloor.swiss



Daniel Zürcher

Region Genf, Lausanne, Wallis F
Région de Genève, Lausanne, Valais français

☎ 079 861 27 08

✉ daniel.zuercher@sharkgroup.swiss



Stefan Truttmann

Geschäftsführer
Directeur exécutif

☎ 079 903 84 11

✉ stefan.truttmann@sharkgroup.swiss





**Ihre innovative Unternehmensgruppe rund um den Boden
Votre groupe d'entreprises innovantes en matière de sol**

In der **SHARKGROUP** vereint sich die geballte Kraft und das gebündelte Bodenbelags-Know-How von neun Unternehmen. Jedes Member der Gruppe ist dabei führend in seinem Bereich und macht die **SHARKGROUP** zum herausragend starken Partner für sämtliche Themen rund um den Boden, denn wir bieten alles aus einer Hand: von professionellem, preisgekröntem Werkzeug über innovative Profile und Sockelleisten bis hin zu unvergleichbar schönen Bodenbelägen.

Weitere Informationen erhalten Sie unter **SHARKGROUP.swiss**

Le **SHARKGROUP** combine la force cumulée et l'expertise commune de neuf entreprises dans le domaine des revêtements de sol. Chaque membre du groupe est un leader dans son domaine et fait du **SHARKGROUP** un partenaire de poids pour toutes les questions liées aux revêtements de sol, car nous offrons tout d'une seule source: des outils professionnels primés aux revêtements de sol d'une beauté incomparable, en passant par des profils et plinthes innovants.

Pour plus d'informations, voir **SHARKGROUP.swiss**



PROFLOOR – bei uns ist der Bodenleger zu Hause!

Ideen sind keine Schmetterlinge sondern das Produkt fleissiger Ameisen

Profloor AG, ein Schweizer Unternehmen, das seit 1995 durch Innovation und stetiger Optimierung der Produktpalette zum zuverlässigen Partner für das Maler- und bodenlegende Fachhandwerk geworden ist.

Nichts auf der Welt ist so mächtig wie eine Idee, deren Zeit gekommen ist

Von der ersten Idee zum zuverlässigen Partner des Fachhandels mit zahlreichen patentierten Eigenentwicklungen realisiert von qualifizierten Mitarbeitern des Unternehmens. Unser Angebot reicht von jeder Art von Werkzeugen über Pinsel und Roller, Maschinen und Profile und nicht zuletzt der modischen Arbeitskleidung. Unsere Unternehmensgruppe agiert weltweit und unsere Produkte erfüllen allerhöchste Qualitätsstandards.

Das Unmögliche ist das, was man nicht versucht hat

Im stetigen Dialog mit unseren Kunden entstehen neue Erfindungen die sich zu erfolgreichen Problemlösern entwickeln. Damit reagieren wir auf Veränderungen des Marktes und lassen Unmögliches nicht unversucht.

Erfolglos ist nur, wer niemals anders handelt

Unkompliziert, schnell und zuverlässig ist unser Lieferservice: Sie bestellen Online, per Mail, per WhatsApp, per Telefon und unsere moderne Logistik garantiert eine optimale Auftragsabwicklung. Ob per Post, Camion, Nachtservice oder Abholauftrag in unserem Shop, unsere Fachberatung gehört immer dazu. Unser Lagersortiment umfasst über 4'000 Artikel.

Man wird alt, wenn man spürt, dass die Neugierde nachlässt

Arbeitsweisen, Materialien und Technik- alles ist im Wandel begriffen. Damit Sie Ihre Arbeitsprozesse optimieren können, erneuern wir ständig unsere Produktpalette. Da wir für die Praxis produzieren und liefern, orientieren wir uns an Bedürfnissen unserer Kunden. Unser Anspruch an die Qualität ist hoch und kompetente Fachberatung durch eigene Fachspezialisten vor Ort wird von uns gross geschrieben.

Chez PROFLOOR, les pros du sol sont comme chez eux!

Les idées ne sont pas des papillons, mais le produit de fourmis assidues

Profloor AG, une entreprise suisse, est devenue depuis 1995 un partenaire fiable dans le domaine de la peinture et du revêtement de sol grâce à l'innovation et à l'optimisation constante de la gamme de produits.

Rien au monde n'est aussi puissant qu'une idée dont l'heure est venue

De la première idée à un partenaire fiable du commerce spécialisé avec de nombreux développements brevetés réalisés par des employés qualifiés de la société. Notre offre s'étend de tous les types d'outils jusqu'aux brosses et rouleaux, machines et profilés, sans oublier les vêtements de travail à la mode. Notre groupe de sociétés opère dans le monde entier et nos produits répondent aux normes de qualité les plus élevées.

L'impossible est ce que l'on a pas essayé de réaliser

Dans un dialogue constant avec nos clients, de nouvelles inventions émergent qui aboutissent avec succès à la résolution des problèmes. C'est ainsi que nous réagissons aux changements du marché et tentons l'impossible.

L'échec est voué à ceux qui n'agissent jamais autrement

Notre service de livraison est simple, rapide et fiable: Vous commandez en ligne, par courrier électronique, par WhatsApp, par téléphone et notre logistique moderne garantit un traitement optimal des commandes. Que ce soit par la poste, par camion, par service de nuit ou par ordre de ramassage dans notre magasin, nos conseils d'experts en font toujours partie. Notre assortiment en stock comprend plus de 4'000 articles.

On vieillit quand on remarque que la curiosité diminue

Méthodes de travail, matériaux et technique – tout est en pleine mutation. Nous mettons constamment à jour notre gamme de produits afin que vous puissiez optimiser vos processus de travail. Du fait que nous produisons et livrons pour la pratique, nous nous orientons aux besoins de nos clients. Nos exigences de qualité sont élevées et nous attachons une grande importance aux conseils compétents de nos propres spécialistes sur place.

Ihr Nutzen und Mehrwert / Vos avantages et valeur ajoutée



kompetent und persönlich
compétents et personnels



über 4'000 Lagerprodukte
plus de 4'000 produits en stock



zahlreiche Mietmaschinen
nombreuses machines de location



schnelle Lieferzeit
délai de livraison rapide



exklusive Eigenentwicklungen
développements propres exclusifs



Reparaturservice
service de réparation

Register / Registre



Maschinenpark und Mietflotte
Parc de machines et flotte de location

Unterboden
Sous-plancher

Teppich, PVC und Linol
Tapis, PVC et linoléum

Parkett und Laminat
Parquet et laminé

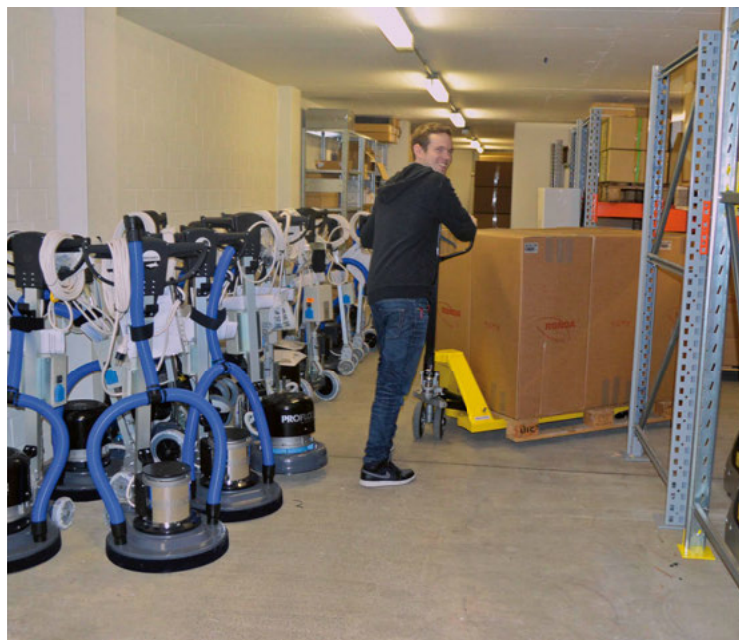

Malerbedarf
Articles pour peintre

Arbeitskleidung
Vêtement de travail

Profile und Sockel
Profils et plinthes

Silikon und Zubehör
Silicone et accessoires



Klebebänder und Klebstoffe
Bandes adhésives et colles

Teppich- und Parkettunterlagen
Supports de tapis et parquet

Pflegeprodukte und Zubehör
Produits et accessoires de soins

Inhaltsverzeichnis und AGB
Sommaire et CGV

Stützpunkte / Points de vente



1 ELKO Werkzeuge
Gewerbezone Ey 11, 3063 Ittigen
T 031 971 05 33
F 031 971 69 25
info@elko-bern.ch
www.elko-bern.ch



2 Götschi AG
Werkzeuge und Maschinen
Dornacherstrasse 380, 4053 Basel
T 061 337 45 11
F 061 337 45 12
info@goetschi.ch
www.goetschi.ch



3 Herzog Elmiger AG
Amstutzweg 8, 6010 Kriens
T 041 317 50 50
F 041 317 50 59
mail@herzog-elmiger.ch
www.herzog-elmiger.ch



4 Holz Park AG
Im alten Riet 102, 9494 Schaan Liechtenstein
T +423 232 06 66
F +423 232 06 68
contact@holzpark.li
www.holzpark.com



5 Holzplatten AG
Weberrütistrasse 10, 8833 Samstagern
T 044 786 90 60
info@holzplatten.ch
www.holzplatten.ch



6 Josias Gasser Baumaterialien AG
Haldensteinstrasse 44, 7000 Chur
T 081 354 11 11
F 081 354 11 10
info@gasser.ch
www.gasserbaumaterialien.ch

7 Via da Puntraschna 55, 7503 Punt Muragl
T 081 839 35 00
F 081 839 35 01
info@gasser.ch
www.gasserbaumaterialien.ch

8 Dischmastrasse 65, 7260 Davos Dorf
T 081 416 44 96
F 081 416 24 30
info@gasser.ch
www.gasserbaumaterialien.ch



9 MR Service
Via Garcia 8, 6916 Grancia
T 079 444 27 74
mrservices18@gmail.com



10 Veratex AG
Uetlibergstrasse 23, 8045 Zürich
T 044 450 81 81
F 044 450 81 82
veratex@sunrise.ch



11 Color-Centre R. Meuwly SA
Route du Coteau 2, 1763 Granges-Paccot
T 041 26 466 47 47
F 041 26 466 70 13
parquet@colorcentre.ch
www.colorcentre.ch



12 IMMER AG
Glütschbachstrasse 71, 3661 Uetendorf
T 033 346 61 61
info@immerag.ch
www.immerag.ch

13 Hasenmoosstrasse 17, 6023 Rothenburg
T 041 319 23 33
info@immerag.ch
www.immerag.ch

14 Route de Fribourg 150, 1726 Farvagny
T 033 346 61 61
F 026 341 01 70
romandie@immerag.ch
www.immerag.ch

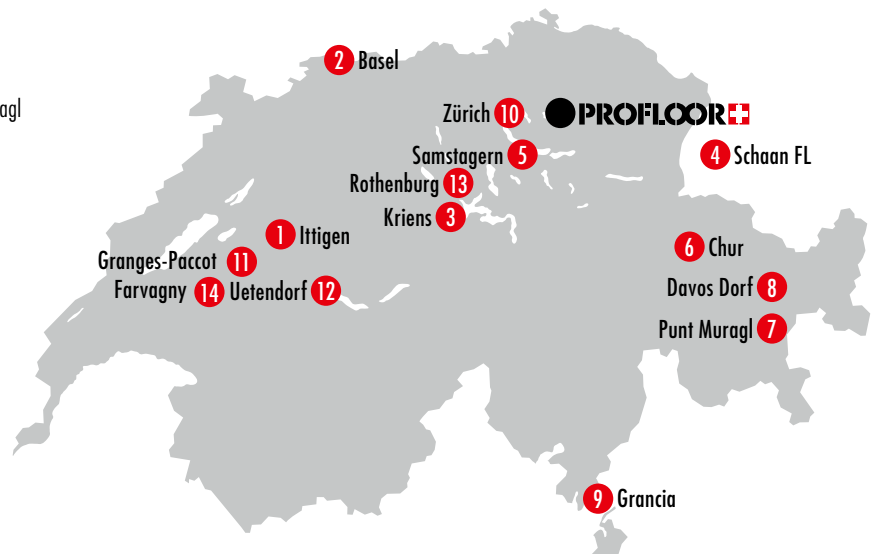

Versand / Expédition



Postversand bis 30 kg / 2.50 m – heute bis 16:30 Uhr bestellt, morgen geliefert

Für sämtliche in unserem eigenen Lager vorrätigen Produkte gilt: Alle bis 16:30 Uhr eingehenden Bestellungen (Wochentags), werden am gleichen Tag versendet und treffen in der Regel am Morgen des nächsten Arbeitstages an der gewünschten Lieferadresse ein.

Envois postaux jusqu'à 30 kg / 2.50 m – commande aujourd'hui jusqu'à 16 h 30, livrée le lendemain

Ce qui suit s'applique à tous les produits en stock dans notre propre entrepôt: Toutes les commandes reçues avant 16 h 30 (jours ouvrables) sont expédiées le même jour et elles sont généralement livrées à l'adresse de livraison souhaitée le matin du jour ouvrable suivant.

Versandoptionen	Bestellungen	Portokosten	Options de livraison	Commandes	Frais de port
Post Priority	bis CHF 150	CHF 19.00	Courrier prioritaire	jusqu'à CHF 150	CHF 19.00
	bis CHF 500	CHF 14.00		jusqu'à CHF 500	CHF 14.00
	ab CHF 500	frei Haus		dès CHF 500	franco domicile
Post Express	bis 09:00 Uhr geliefert	CHF 25.00	Post Express	livraison jusqu'à 09 h 00	CHF 25.00
Sperrgutzuschlag		CHF 10.00	Marchandises encombrantes		CHF 10.00
Overnight Service	Bestellt bis 16:30 Uhr, geliefert am nächsten Morgen bis 07:00 Uhr für maximal 40 kg	CHF 35.00	Service de nuit	Commande jusqu'à 16 h 30, livrée le lendemain Matin jusqu'à 07 h 00 pour un maximum de 40 kg	CHF 35.00



Camionversand – heute bis 15:00 Uhr bestellt, morgen geliefert

Expédition par camion – commande aujourd'hui jusqu'à 15 h 00, livrée le lendemain

Versandoptionen	Bestellungen	Portokosten	Options de livraison	Commandes	Frais de port
Camion	bis CHF 999.95	CHF 68.00	Camion	jusqu'à CHF 999.95	CHF 68.00
Camion	ab CHF 1'000	frei Haus	Camion	à partir de CHF 1'000	franco domicile
Terminlieferung	Fixtermine	CHF 80.00	Livraison à terme	Dates fixes	CHF 80.00
Reparatur Hin- und zurück		CHF 90.00	Réparation aller et retour		CHF 90.00
LSVA		CHF 0.09/kg	RPLP		CHF 0.09/kg
Gefahrengutzuschlag		CHF 20.00	Supplément pour marchandises dangereuses		CHF 20.00
Avisierung		CHF 7.00	Notification		CHF 7.00

Erklärungen

✓ Preise im Katalog sind grundsätzlich pro Stück, Meter oder Kilogramm angegeben. Ausser es wird explizit darauf hingewiesen, dass bei einem Produkt andere Einheiten gelten.

Einheiten	Abkürzungen	Einheiten	Abkürzungen
Kilogramm	kg	Pack	Pack
Millimeter	mm	Palette	Pal.
Meter	m	Rolle	Rolle
Quadratmeter	m ²	Stück	Stk.
Paar	Paar	Verkaufseinheit	VE
Liter	l	Gebinde	Geb.

Explications

✓ Les prix figurant dans le catalogue sont toujours indiqués par pièce, mètre ou kilogramme. Sauf s'il est explicitement indiqué que d'autres unités s'appliquent à un produit.

Unités	Abréviations	Unités	Abréviations
Kilogramme	kg	Paquet	Paquet
Millimètre	mm	Palette	Pal.
Mètre	m	Rouleau	Rouleau
Mètre carré	m ²	Pièce	Pc.
Paire	Paire	Unité de vente	UV
Litre	l	Bidon	Bidon

Mietflotte und Service

Ob Sie einen Boden entfernen, einen Unterlagsboden schleifen, einen Boden ölen oder eine Terrasse reinigen möchten – bei uns finden Sie die passende Maschine. Die Mietpreisliste verschafft Ihnen einen Überblick über unseren grossen Maschinenpark. Unsere Mietbedingungen finden Sie unter www.profloor.swiss/de/service

Flotte de location et service

Que vous souhaitez retirer un sol, poncer une chape, huiler un sol ou nettoyer une terrasse, nous avons la machine qui convient. La liste des prix de location vous fournit une vue d'ensemble de notre vaste parc de machines. Vous trouverez nos conditions de location sur www.profloor.swiss/fr/service



Mietflotte und Service / Flotte de location et service



Wir halten Ihre Maschinen in Schwung!

Sie haben ein technisches Problem mit Ihrer Maschine oder möchten an dieser einen Service ausführen? Gerne organisieren wir für Sie die Abholung und die entsprechenden Service- und Reparaturarbeiten. Senden Sie uns Ihren Abholauftrag und alles andere erledigen wir für Sie.

Bei Bedarf und wenn im Mietlager vorhanden, stellen wir Ihnen ein Ersatzgerät zu Sonderkonditionen zur Verfügung.

Sofortreparatur bis zu einem von Ihnen festgelegten Betrag.

Bei Überschreitung des angegebenen Betrags wird ein Kostenvorschlag erstellt. Der Kostenvorschlag kostet pauschal CHF 80.– exkl. Transportkosten. Bei einer ausgeführten Reparatur oder dem Kauf einer Neumaschine entfallen diese Kosten.

Servicecheck – aller Maschinen und Marken pauschal CHF 160.–
exkl. Transportkosten

Abhol- und Reparaturauftrag bitte per Fax an 044 994 40 78 oder E-Mail info@profloor.swiss
(Abholung durch Speditionspartner. Maschine muss auf einer Palette gesichert bereitgestellt werden.)

Das Formular finden Sie unter: www.profloor.swiss



Nous entretenons vos machines !

Vous avez un problème technique avec votre machine ou vous souhaitez un service/entretien ? Nous sommes heureux d'organiser le ramassage et les travaux d'entretien comme les réparations correspondants. Envoyez-nous votre ordre de ramassage et nous nous occupons du reste pour vous.

Au besoin et si disponible dans l'entrepôt de location nous vous fournissons un appareil de remplacement à des conditions spéciales.

Réparation immédiate jusqu'à un montant déterminé par vous.

En cas de dépassement du montant indiqué, un devis sera établi.
Le devis coûte CHF 80.– hors frais de transport.
En cas de réparation ou d'achat d'une nouvelle machine, les frais du devis sont supprimés.

Contrôle de service – toutes les machines et marques au forfait de CHF 160.–
hors frais de transport

Veillez envoyer l'ordre de ramassage et de réparation par fax 044 994 40 78 ou e-mail à info@profloor.swiss
(Enlèvement par partenaire d'expédition. La machine doit être fixée sur une palette.)

Vous trouverez le formulaire sous: www.profloor.swiss



Maschinenpark und Mietflotte / Parc de machines et flotte de location



	FEIN MultiMaster FMM 250Q FEIN MultiMaster FMM 250Q	FLEX Teppichstripper mit Fahrgestell SMR 2106 Décolleuse de moquette avec châssis FLEX SMR 2106	VOGT Hammer VH-60 Marteau VOGT VH-60	KAESER Kompressor 450/30 W Compresseur KAESER 450/30 W	Parkettsäge RO-4 Scie à parquet RO-4
					
Artikel-Nr. N° article	–	11370 10	11050 00	31860 00	11913 00
Katalog Seite Page du catalogue	–	40	–	–	43
Spannung Tension	230 V	230 V	–	230 V	230 V
Aufnahmeleistung Puissance absorbée	250 W	2'000 W	–	2'200 W	2'200 W
Arbeitsbreite Largeur de travail	diverse	210 mm	bis 200 mm	–	–
Drehzahl U/min Vitesse de rotation tr/mn	11'000 – 20'000	6'800	–	–	4'000
Zwangs Antrieb Entraînement positif	–	–	–	–	–
Gewicht Poids	1.4 kg	16.5 kg	5.2 kg	73 kg	31 kg
Vibration m/S2 Vibration m/S2	5 m/S2	16 m/S2	12.7 - 17.8 m/S2	–	–
Entfernen von Bodenbelägen Enlever les revêtements de sol	–	*	*	–	–
Weichbeläge Revêtements mous	–	*	–	–	–
Hartbeläge Revêtements durs	–	–	*	–	*
Katalogpreis CHF exkl. MwSt. Prix du catalogue CHF hors TVA	–	1'502.00	–	–	3'246.35
Artikel-Nr. Mietflotte N° article flotte de location	91600 01	91300 02	91050 01	91090 02	91913 00
Verbrauchsmaterial Consommables	inkl. zwei Sägeblätter deux lames de scie incl.	inkl. Klinge lame incl.	inkl. Klinge und Meissel lame et burin incl.	–	inkl. Sägeblatt lame de scie incl.
Einzelner Tag Par jour	41.00	92.00	204.00	153.00	184.00
Ab 3 Tagen dès trois jours	36.00	82.00	184.00	133.00	164.00
Ab 5 Tagen dès cinq jours	31.00	72.00	164.00	113.00	144.00
Transportkosten (beide Wege) Frais de transport (aller et retour)	38.00	38.00	136.00	136.00	136.00



Maschinenpark und Mietflotte / Parc de machines et flotte de location

Turbo Stripper Décolleuse Turbo Stripper	BiTurbo Stripper Décolleuse BiTurbo Stripper	Raupenstripper R0-2 Décolleuse R0-2	Parkettfräse Biber 200 Défonceuse de parquet Biber 200	Verladerampe 2 m x 40 cm, faltbar Rampe de chargement de 2 m x 40 cm, repliable
				
11481 00	11482 00	11484 00	11520 00	—
40	41	—	43	—
230 V	230 V	230 V	230 V	—
2'300 W	1'500/1'500 W	1'500/1'100 W	2'600 W	—
bis 365 mm	bis 365 mm	bis 350 mm	200 mm	—
5'000	3'000	2'500	6'000	—
vorwärts marche avant	vorwärts/rückwärts marche avant/marche arrière	vorwärts/rückwärts marche avant/marche arrière	—	—
157 kg (zerlegbar) 157 kg (démontable)	260 kg (zerlegbar) 260 kg (démontable)	195 kg (zerlegbar) 195 kg (démontable)	85 kg	20 kg
10 m/S2	6.6 m/S2	4.5 m/S2	—	—
*	*	*	—	—
*	*	*	—	—
*	*	*	—	—
10'447.50	15'078.00	—	9'975.00	—
91310 01	91330 03	91330 01	91340 00	91331 00
inkl. Parkett- und Lino Klinge lame en parquet et lino incl.	inkl. Parkett- und Lino Klinge lame en parquet et lino incl.	inkl. Parkett- und Lino Klinge lame en parquet et lino incl.	inkl. einer Schneidekante un bord du tranchant incl.	—
255.00	350.00	350.00	320.00	41.00
225.00	330.00	330.00	300.00	31.00
205.00	310.00	310.00	280.00	21.00
136.00	auf Anfrage sur demande	auf Anfrage sur demande	auf Anfrage sur demande	auf Anfrage sur demande

Maschinenpark und Mietflotte / Parc de machines et flotte de location





	DeWalt Betonschleifer 125 mm Ponceuse à béton DeWalt 125 mm	Metabo Betonschleifer 125 mm Ponceuse à béton Metabo 125 mm	BOSCH Betonschleifer 180 mm Ponceuse à béton BOSCH 180 mm	PROFLOOR Betonschleifmaschine PF240 Ponceuse pour béton PROFLOOR PF240
				
Artikel-Nr. N° article	11970 00	–	11969 00	11560 01
Katalog Seite Page du catalogue	45	–	44	48
Spannung Tension	230 V	230 V	230 V	230 V
Aufnahmeleistung Puissance absorbée	1'500 W	1'700 W	2'400 W	2'400 W
Arbeitsbreite Largeur de travail	125 mm	125 mm	180 mm	240 mm
Drehzahl U/min Vitesse de rotation tr/mn	2'800 – 10'000	8'500	6'500	1'400
Gewicht Poids	2.6 kg	3.2 kg	5.4 kg	53 kg
Anhydritestrich anschleifen alt Poncer la chape anhydrite ancienne	*	*	*	*
Anschleifen von Beschichtungen Poncer les revêtements	*	*	*	*
Entfernen von Beschichtungen Enlever les revêtements	*	*	*	*
Entfernen von Klebstoffresten hart Enlever les résidus de colle durs	*	*	*	*
Entfernen von Klebstoffresten weich Enlever les résidus de colle molles	*	*	*	*
Entfernen von Spachtelmassen Enlever les mastics	*	*	*	*
Entfernen von Belagsrückständen Enlever les résidus de revêtement	*	*	*	*
Katalogpreis CHF exkl. MwSt. Prix du catalogue CHF hors TVA	455.20	–	728.30	2'741.00
Artikel-Nr. Mietflotte N° article flotte de location	91980 01	91980 02	91981 02	91800 00
Verbrauchsmaterial Consommables	inkl. Diamantschleiftopf meule boisseau diamantée incl.	inkl. Diamantschleiftopf meule boisseau diamantée incl.	inkl. Diamantschleiftopf meule boisseau diamantée incl.	inkl. Segmente segments incl.
Einzelner Tag Par jour	82.00	82.00	102.00	255.00
Ab 3 Tagen dès trois jours	72.00	72.00	92.00	225.00
Ab 5 Tagen dès cinq jours	62.00	62.00	82.00	195.00
Transportkosten (beide Wege) Frais de transport (aller et retour)	38.00	38.00	38.00	136.00



Maschinenpark und Mietflotte / Parc de machines et flotte de location







PROFLOOR Betonschleifmaschine PF300 - Apollon Ponceuse à béton PROFLOOR PF300 - Apollon	Nestag Betonschleifmaschine 330 Ponceuse à béton Nestag 330	Betonschleifmaschine Hercules Ponceuse à béton Hercules	Husqvarna Betonschleifmaschine PG 400 Ponceuse à béton Husqvarna PG 400
			
11580 00	11570 02	–	11570 01
50	52	–	–
230 V	230 V	230 V	400 V
2'200 W	3'000 W	3'000 W	4'000 W
300 mm	330 mm	450 mm	400 mm
2'600	0–700	600–1'000	1'445
35 kg	80 kg	135 kg	115 kg
*	*	*	*
*	*	*	*
*	*	*	*
*	*	*	*
*	*	*	*
*	–	*	–
*	*	*	*
3'097.00	4'278.00	–	–
91800 07	91800 02	91800 05	91800 03
inkl. Diamantschleiftopf meule boisseau diamantée incl.	inkl. Segmente segments incl.	inkl. Segmente segments incl.	inkl. Segmente segments incl.
255.00	408.00	450.00	450.00
235.00	378.00	420.00	420.00
215.00	348.00	390.00	390.00
136.00	136.00	136.00	136.00

Maschinenpark und Mietflotte / Parc de machines et flotte de location





	PROFLOOR Einscheibenschleifmaschine PF1450 Ponceuse monodisque PROFLOOR PF1450	PROFLOOR Einscheibenschleifmaschine PF2300 Ponceuse monodisque PROFLOOR PF2300	PROFLOOR Einscheibenschleifmaschine PF3000 VS Ponceuse monodisque PROFLOOR PF3000 VS	PROFLOOR Parkettschleifmaschine PF2200 VS - Toro Ponceuse à parquet PRO-FLOOR PF2200 VS - Toro	PROFLOOR Parkettschleifmaschine PF450 Ponceuse à parquet PROFLOOR PF450
					
Artikel-Nr. N° article	11518 11	11521 01	11521 02	11530 00	11525 01
Katalog Seite Page du catalogue	62	63	—	66	67
Spannung Tension	230 V	230 V	230 V	230 V	230 V
Aufnahmeleistung Puissance absorbée	1'450 W	2'300 W	3'000 W	2'200 W	2'900 W
Arbeitsbreite Largeur de travail	400 mm	400 mm	400 mm	400/450 mm	400/450 mm
Drehzahl U/min Vitesse de rotation tr/mn	155	250	150 - 350	50 – 450/130 – 1'170	155/660
Gewicht Poids	41 kg	53 kg	63 kg	43 kg	64 kg
Schleifen von Estrich (Reinigungsschliff) Poncer la chape (polissage de nettoyage)	*	*	*	*	—
Parkett schleifen Ponçage du parquet	*	*	*	*	*
Ölen von Parkettböden Huiler les parquets	*	*	*	*	*
Lackzwischen-schliff Parkett Ponçage intermédiaire de laque parquet	*	*	*	*	*
Anschleifen von Beschichtungen Poncer les revêtements	*	*	*	*	*
Strukturieren von Oberflächen Structuration des surfaces	—	*	*	*	*
Reinigen strukturierter Oberflächen Nettoyage des surfaces structurées	*	*	*	*	*
Grundreinigung von Hartbelägen Nettoyage de base des revêtements durs	*	*	*	*	*
Polieren/Einpfelegen von Hartbelägen Polir/entretenir les revêtements durs	*	*	*	*	*
Katalogpreis CHF exkl. MwSt. Prix du catalogue CHF hors TVA	2'099.00	2'945.00	—	7'298.00	7'300.00
Artikel-Nr. Mietflotte N° article flotte de location	91500 01	91500 03	91500 04	91500 05	91985 00
Zubehör Accessoires	inkl. Absaugsystem système d'extraction incl.	inkl. Absaugsystem système d'extraction incl.	inkl. Absaugsystem système d'extraction incl.	inkl. Absaugsystem système d'extraction incl.	inkl. Absaugsystem système d'extraction incl.
Einzelner Tag Par jour	102.00	120.00	170.00	200.00	255.00
Ab 3 Tagen dès trois jours	92.00	110.00	150.00	180.00	225.00
Ab 5 Tagen dès cinq jours	82.00	100.00	130.00	160.00	195.00
Transportkosten (beide Wege) Frais de transport (aller et retour)	136.00	136.00	136.00	136.00	136.00



Maschinenpark und Mietflotte / Parc de machines et flotte de location





Parkettschleifmaschine BORA II Ponceuse à parquet BORA II	Randschleifmaschine TAIFUN Ponceuse bordures TAIFUN	PROFLOOR Randschleifmaschine PF125 Ponceuse bordures PROFLOOR PF125	Scheibbürstmaschine TERRASSEN BLITZ Ponceuse à brosse TERRASSEN BLITZ	Randbürstmaschine TERRASSEN RANDY Bordureuse à brosse TERRASSEN RANDY	Eckbürstmaschine TERRASSEN MINI Nettoyeur de recoins TERRASSEN MINI
					
71160 00	71360 00	71380 00	11650 00	11660 00	11670 00
125	121	122	150	151	151
230 V	230 V	230 V	230 V	230 V	230 V
2'500 W	2'100 W	1'500 W	2'200 W	1'750 W	600 W
200 mm	180 mm	125 mm	200 mm	100 mm	100 mm
866/1'238	1'800 – 4'000	2'800 – 10'000	2'400	900 – 3'600	3'000 – 7'000
80 kg	14 kg	3.7 kg	61 + 19 kg	3.6 kg	1.6 kg
–	–	–	–	–	–
*	*	*	–	–	–
–	–	–	–	–	–
–	–	–	–	–	–
*	*	*	*	*	*
*	–	–	*	*	*
–	–	–	*	*	*
–	–	–	–	–	–
–	–	–	–	–	–
5'980.00	2'034.90	735.00	4'272.00	1'279.00	558.45
91982 02	91983 01	91983 03	91150 00	91151 00	91152 00
inkl. Traghilfe und Staubsack aide au transport et sac à poussière incl.	inkl. Verlängerungsarm und Staubsack bras d'extension et sac à poussière incl.	–	inkl. Bürste brosse incl.	inkl. Bürste brosse incl.	inkl. Bürste brosse incl.
225.00	82.00	72.00	204.00	62.00	41.00
205.00	72.00	62.00	184.00	52.00	36.00
185.00	62.00	52.00	164.00	42.00	31.00
136.00	38.00	38.00	136.00	38.00	38.00

Maschinenpark und Mietflotte / Parc de machines et flotte de location

	DuoPower Staubsauger lanus Aspirateur DuoPower lanus	RONDA 200H Power Staubsauger Aspirateur RONDA 200H Power	RONDA 2800H Staubsauger Aspirateur RONDA 2800H	Zyklon Vorabscheider Pré-séparateur cyclone	Dustcontrol Vorabscheider F 60 Pré-séparateur cyclone Dustcontrol F 60
Filterklassen L: Erhöhte Anforderungen M: Hohe Anforderungen H: Höchste Anforderungen Classes de filtration L: Exigences accrues M: Exigences élevées H: Exigences maximales					
Artikel-Nr. N° article	11858 00	11850 01	11857 00	12855 3807	12855 60
Katalog Seite Page du catalogue	–	74	76	78	78
Spannung Tension	230 V	230 V	230 V	–	–
Aufnahmeleistung Puissance absorbée	2 x 1'300 W	1'450 W	3 x 1'100 W	–	–
Arbeitsbreite Largeur de travail	–	–	–	–	–
Saugleistung Puissance d'aspiration	430 m3/h	194 m3/h	580 m3/h	–	–
Gewicht Poids	15 kg	15 kg	65 kg	10.5 kg	9.5 kg
Filterklasse Classe de filtration	H	H	H	–	–
Trocken Sec	*	*	*	*	*
Nass Humide	*	–	–	–	–
Trocken & Nass Sec & Humide	*	–	–	–	–
Zusatzsteckdose mit Einschaltautomatik Prise supplémentaire avec allumage automatique	*	*	–	–	–
mit Staubbeutel avec sac à poussière	–	–	*	–	–
ohne Staubbeutel sans sac à poussière	*	*	–	*	*
Katalogpreis CHF exkl. MwSt. Prix du catalogue CHF hors TVA	–	998.00	4'431.90	534.00	825.00
Artikel-Nr. Mietflotte N° article flotte de location	91190 03	91190 00	91190 02	91200 00	91200 01
Verbrauchsmaterial Consommables	–	–	inkl. Longopac Longopac incl.	–	–
Einzelner Tag Par jour	72.00	82.00	164.00	36.00	40.00
Ab 3 Tagen dès trois jours	62.00	72.00	144.00	31.00	35.00
Ab 5 Tagen dès cinq jours	52.00	62.00	124.00	26.00	30.00
Transportkosten (beide Wege) Frais de transport (aller et retour)	136.00	136.00	136.00	136.00	136.00



Maschinenpark und Mietflotte / Parc de machines et flotte de location

	CM Messgerät ECO Appareil d'humidité CM ECO	FESTOOL Leistsäge SYMMETRIC Scie à onglets FESTOOL SYMMETRIC	Fugenfräse RotOn Rainreuse RotOn	PROFLOOR Schweissset Set soudeuse PROFLOOR	Rotowash Reinigungsmaschine R45B Machine de nettoyage Rotowash R45B
					
Artikel-Nr. N° article	10101 00	71740 00	61211 00	61900 00	11600 R45B
Katalog Seite Page du catalogue	24	152	114	115	149
Spannung Tension	230 V	230 V	230 V	230 V	230 V
Aufnahmeleistung Puissance absorbée	–	1'150 W	350/700 W	1'600 W	950 W
Arbeitsbreite Largeur de travail	–	–	–	–	440 mm
Drehzahl U/min Vitesse de rotation tr/mn	–	2'700 – 5'200	14'800/18'500	–	650
Gewicht Poids	9.5 kg	9.6 kg	4.8 kg	3.5 kg	32 kg
Temperatur, stufenlos Température, réglable	–	–	–	20 - 650 °	–
Thermoplastische Anwendung Application thermoplastique	–	–	–	*	–
Weichbeläge PVC/Lino Revêtements souples PVC/Lino	–	–	*	*	–
Reinigung von Terrassen Nettoyage des terrasses	–	–	–	–	*
Reinigung von Teppich Nettoyage de tapis	–	–	–	–	*
max. Schnitthöhe Hauteur de coupe maximale	–	70 mm	–	–	–
Untergrundmessungen Mesures du sous-sol	*	–	–	–	–
Katalogpreis CHF exkl. MwSt. Prix du catalogue CHF hors TVA	605.00	977.00	1'713.60	712.20	5'037.80
Artikel-Nr. Mietflotte N° article flotte de location	91100 00	91320 01	91900 01	91120 00	91851 01
Verbrauchsmaterial Consommables	inkl. Ampullen ampoules incl.	inkl. Sägeblatt lame de scie incl.	inkl. Fräsblatt lame de fraisage incl.	–	inkl. Bürsten brosses incl.
Einzelner Tag Par jour	51.00	51.00	123.00	62.00	225.00
Ab 3 Tagen dès trois jours	46.00	41.00	113.00	52.00	205.00
Ab 5 Tagen dès cinq jours	41.00	31.00	103.00	42.00	185.00
Transportkosten (beide Wege) Frais de transport (aller et retour)	136.00	38.00	38.00	38.00	136.00

Unterboden

Der einwandfreie Unterboden ist Grundvoraussetzung für das fachgerechte Verarbeiten aller Bodenbeläge. Im Kapitel 1 finden Sie sämtliche Werkzeuge, Maschinen und Hilfsmittel, welche Sie zur optimalen Unterbodenbearbeitung benötigen.

Sous-plancher

La qualité irréprochable du sous-plancher conditionne le traitement professionnel de tous les revêtements. Vous trouverez au chapitre 1 l'ensemble des outils, machines et aides qui vous seront nécessaires pour un traitement optimal du sous-plancher.



Unterbodenprüfung / Contrôle du sous-plancher

Oberflächen Härteprüfer Mesure dureté de la surface

10250 00

277.-



Bei der Gitterritz-Methode wird die Untergrundoberfläche mit einer definierten Kraft mechanisch angeritzt. Das Erscheinungsbild gibt Aufschluss über die Oberflächenfestigkeit des Untergrundes.

Avec la methode Gitterritz, la surface du sous-plancher est testee mecanique ment avec une force definie. L'aspect donne une information sur la fermete de la surface du sous-plancher.

- ✓ 3 Härtestufen einstellbar
3 niveaux de dureté réglables
- ✓ zur Oberflächenfestigkeitsbestimmung
pour déterminer la fermeté de la surface



PROFLOOR Messkeil Cale-mesure PROFLOOR

10260 00

31.10

- ✓ aus Aluminium
en aluminium
- ✓ zum Messen von Unebenheiten
pour mesurer les irrégularités
- ✓ Skala von 1–20 mm
graduation 1–20 mm

Richtlatte Règle à niveler

ab / dès **58.40**

- ✓ Profil 100 × 18 mm
profilé 100 × 18 mm
- ✓ mit Mittelsteg
avec barre centrale
- ✓ Kunststoffendkappen
embouts en plastique

Art. Nr. No. d'art.	Breite Largeur	ab 1 Stk. dès 1 pc.
30394 03	3 m	58.40
30394 04	4 m	69.40

Setzlatte mit Libelle 200 cm Règle à niveler avec niveau à bulle 200 cm

30390 20

71.35

- ✓ Profil 100 × 18 mm
profilé 100 × 18 mm
- ✓ je 1 stofffeste Horizontal-/Vertikal-Libelle
avec deux fioles à bloc résistantes aux chocs, horizontale/verticale



Stahldrahtbürste Brosse en acier

74670 04

6.25

- ✓ 4-reihig
4 rangs



Einleitung

Eine grundlegende Voraussetzung für das fachgerechte Verarbeiten von Bodenbelägen ist ein einwandfreier Unterboden. Der Auftragnehmer (Boden-/Plattenverleger, Innendekorateur oder Schreiner) hat den Untergrund auf seine Eignung im Hinblick auf die Aufnahme der Oberbeläge zu prüfen. Stellt der Fachverleger Mängel fest, sind diese dem Auftraggeber schriftlich mitzuteilen. In Bezug auf mögliche Materialeigenschaften empfehlen wir dies als Hinweispflicht dem Auftraggeber schriftlich zu zustellen.

Diese Vorschriften sind in den SIA-Normen 251, 253, 118/253 festgehalten. Der Stand der Technik wird von den Verbänden (ISP/Boden Schweiz) in Form von Merkblätter dokumentiert. In den Tipps und Tricks von FLOORIGHT verweisen wir zitweise auf die jeweiligen Merkblätter.

Die in den Tipps und Tricks erwähnten Werkzeuge sind in Klammern mit den PROFLOOR Artikelnummern versehen.

Introduction

Le travail professionnel des poseurs de sol, des carreleurs, des décorateurs d'intérieur ou des menuisiers exige le contrôle de l'adéquation du sous-plancher en vue du revêtement de la surface. Si le poseur détecte des défauts, ceux-ci doivent être communiqués par écrit au client. En ce qui concerne les propriétés des matériaux, nous recommandons de remettre cette demande au client par écrit, en tant qu'obligation d'information.

Ces conditions générales sont définies par les normes SIA 251, 253 et 118/253. L'état actuel du progrès technique sera documenté par les associations (ISP/Boden Schweiz/Sol de Suisse) dans les fiches techniques officielles. Dans Conseils et Astuces de FLOORIGHT, nous renvoyons et faisons référence aux fiches techniques officielles respectives.

Les outils mentionnés dans les Conseils et Astuces figurent entre parenthèses et ont le numéro d'article de PROFLOOR.



PRÜFERBERICHT UNTERGRUND

Auftraggeber: _____ Objekt: _____

Bauhering: _____

HEIZPROTOKOLL GEMÄSS SIA 753 3.1.2.4:
 Wie haben das Heizprotokoll? erhalten nicht erhalten

ERGEBNIS DER PRÜFERPFLICHT:

- Unvollständigkeit / Anfechtung im Untergrundboden.
- Spannungen und / oder Störungen.
- Unregelmässige Schwachstellen (Selbstbruchstellen) die nicht kraftschlüssig verschlossen sind.
- Risse, rauh oder milchige Stellen.
- Ergebnis der Oberflächenfestigkeits Prüfung (R-R): _____
- Die nichtzulässige Befeuchtbarkeit im mineralischen UB von _____ CM % ist um _____ CM % überschritten.
- Die nichtzulässige Befeuchtbarkeit im organischen UB von _____ Gew. % ist um _____ Gew. % überschritten.
- Die Raumtemperatur beträgt _____ °C und ist um _____ °C zu niedrig / zu hoch.
- Die Bodentemperatur beträgt _____ °C und ist um _____ °C zu niedrig / zu hoch.
- Die Luftfeuchtigkeit beträgt _____ % und ist um _____ % zu niedrig / zu hoch.

ERGEBNIS DER HINWEISPFLICHT:

- Die Höhenlage zu anderen Bauwerkteilen ist _____ mm zu niedrig / zu hoch.
- Nachfolgende zu belegende Flächen sind nicht unterkalfen.
- Die Festigkeit des Untergrundes ist ungenügend.
- Verunreinigung des Untergrundes durch _____.
- Die Wände/Decken sind bruch gestrichen oder noch nicht fertig.
- Die Fertigstellung wird aus folgenden Grund verzögert: _____

30/10/2004 Version 1.7 Verwenden Sie bitte immer die neusten Prüfbericht-Formulare. Diese Prüfbericht-Formulare werden regelmäßig dem neuesten Stand der Technik angepasst. www.boden-kompetenz.ch www.floortips.ch



PRÜFERBERICHT UB-FEUCHTIGKEITSMESSUNG

Auftraggeber: _____ Objekt: _____

Bauhering: _____

DOKUMENTATION:

Messung Nummer	1	2	3	4
Blau				
Bodenfeuchtigkeit	<input type="checkbox"/> ja <input type="checkbox"/> nein	<input type="checkbox"/> ja <input type="checkbox"/> nein	<input type="checkbox"/> ja <input type="checkbox"/> nein	<input type="checkbox"/> ja <input type="checkbox"/> nein
Auflage / Zement	<input type="checkbox"/> AE <input type="checkbox"/> ZE	<input type="checkbox"/> AE <input type="checkbox"/> ZE	<input type="checkbox"/> AE <input type="checkbox"/> ZE	<input type="checkbox"/> AE <input type="checkbox"/> ZE
Aufbauweise / Diemse	<input type="checkbox"/> AE <input type="checkbox"/> ZE	<input type="checkbox"/> AE <input type="checkbox"/> ZE	<input type="checkbox"/> AE <input type="checkbox"/> ZE	<input type="checkbox"/> AE <input type="checkbox"/> ZE
Einheit / Messmethode / Messgerät	<input type="checkbox"/> GA <input type="checkbox"/> MA	<input type="checkbox"/> GA <input type="checkbox"/> MA	<input type="checkbox"/> GA <input type="checkbox"/> MA	<input type="checkbox"/> GA <input type="checkbox"/> MA
Schallbänder / Schallkornmet	<input type="checkbox"/> Wir verweisen auf den Prüfbericht des Herstellers			
Prüfer				
Datum				

PRÜFERERGEBNIS:

Einmessung	gr
Messstelle bis	cm
Messzeit	min
Manometer-Anzeige	Bar
Befeuchtbarkeit	CM - %

Mögliche Folgeschäden am Bodenbelag durch die in diesem Bericht (2 Seiten) genannten Gründe:

Schwell-/Wällebildung Ablösungen Hohlräume

BESTÄTIGUNG FÜR BEIDE SEITEN:

Ort / Datum: _____ Unterschrift Prüfer: _____

Unterschrift Bauhering/Architekt: _____ Unterschrift Auftraggeber / Bauherr: _____

Die unterzeichneten Personen bestätigen, dass die CM-Messung in ihrer Gegenwart nach SIA-Norm 118/253 durchgeführt wurde und der Prüfbericht der Messung entsprechend ausgefüllt ist. www.boden-kompetenz.ch

10109 97 Prüfbericht-Formular Schweiz

Das doppelseitige Prüfbericht-Formular ist sehr hilfreich, um CM-Messungen und Unterbodenprüfungen zu rapportieren und gegenzeichnen zu lassen. Im Schadensfall ein wertvolles Dokument.

10109 97 Formulaire de rapport Suisse

Ce formulaire recto-verso est d'une grande aide pour les contrôles du sol sous le plancher avec les mesures CM. Indispensable en cas de litige.

✓ gratis/gratuit



Unterbodenprüfung / Contrôle du sous-plancher

SIA251

Unebenheiten

Unebenheiten sind Unregelmässigkeiten im Untergrund, die sich später durch den Endbelag abzeichnen würden. Es kann sich hier um kurze Wellenschläge oder langgezogene Wellen im Untergrund handeln. Bei elastischen Bodenbelägen können sich bereits kleine Unebenheiten oder Aufwölbungen durch den fertig verlegten Belag durchzeichnen und einen optischen Mangel oder eine frühzeitige Abnutzung hervorrufen. Bei vollflächig verklebtem Parkett führen Unebenheiten im Estrich oft zu Hohlstellen.

Irrégularités

Les irrégularités du plan de pose seraient visibles sur le revêtement de sol fini. Il peut s'agir de courtes déformations ou de déformations qui se prolongent sur le sous-plancher. Dans les revêtements de sol élastiques, de petites irrégularités ou soulèvements peuvent déjà se dessiner à travers le revêtement de sol fini, donnant l'aspect d'un défaut ou d'usure prématurée. Dans le parquet collé en plein, les irrégularités provoquent souvent des creux sur le plancher.

Messdistanz in m bis Distance de mesure en m	0.4	1.0	2.0	4.0	10.0	
Zulässige Abweichung in mm +/- Ecart admissible en mm +/-	1	2	3	4	5	6

Tips und Tricks

Die Überprüfung der Ebenheit kann mit Hilfe einer Setzlatte, welche auf zwei überhöhten Punkten aufgelegt wird, gemessen werden. Der Abstand der Auflagepunkte der Richtlatte ergibt die Messdistanz. Die Position der Richtlatte kann in der Fläche beliebig gewählt werden. Die Auflagepunkte müssen bei Estrichen aus Zement einen Abstand von 1 Meter von den Ecken und 0.5 Meter von den Rändern und den Feldbegrenzungsfugen aufweisen. Die Öffnung zwischen **Richtlatte** (30390 20) und Untergrundoberfläche ergibt die negative Abweichung von der Ebenheit in mm.

Die Messung mit dem **Messkeil** (1026000) wird mit einer Genauigkeit von 0.5 mm vorgenommen.

Trucs et astuces

Le contrôle du niveau peut être effectué au moyen d'un niveau à bulle, placé sur deux points surélevés. La distance des points de contact du niveau à bulle constitue la distance de mesure. L'emplacement peut être choisi librement sur la surface. Les points d'appui doivent se trouver à une distance de 1 m des coins et de 0.5 m des bordures et des joints de délimitation du champ sur les chapes et le ciment. L'ouverture entre la **règle à niveler** (30394 04) et la surface du support indique l'écart négatif par rapport à la planéité, en mm.

La cale-mesure (10260 00) offre une précision de 0.5 mm.

SIA251

Aufwölbungen/Rückverformungen

Aufwölbungen/Schüsselungen entstehen bei feucht oder nass eingebauten Unterlagsböden (Estriche). Je nach Produkt werden unterschiedliche Mengen Wasser beigemischt, die nach dem Einbau teilweise wieder freigesetzt werden, austrocknen und verdunsten. Neue Estriche können nur von der Oberseite her austrocknen. Durch die Austrocknung entstehen Schwunde, d.h. die Estrichplatten ziehen sich zusammen. Da anfänglich die Estriche oberseitig trockener vorliegen als unten, entstehen Aufwölbungen.

Die Rückverformungen treten in den ersten 1 – 2 Jahren ein und sind abgeschlossen, wenn durch die ganze Bodenkonstruktion die Haushaltsfeuchte erreicht ist.

Déformations/Rebondissements

La pose sur chape humide peut faire bomber ou « tuiler » le revêtement. Différentes quantités d'eau sont mélangées en fonction du produit, et cette eau s'évapore partiellement après la construction. Les nouvelles chapes peuvent uniquement sécher par leur côté supérieur. Mais ce séchage provoque des retraits, autrement dit : les plaques de la chape se contractent. Au début, les chapes sont plus sèches sur leur partie supérieure qu'inférieure, ce qui cause des déformations.

Des déformations inverses apparaissent dans un laps de temps d'un à deux ans, et elles se stabilisent lorsque l'ensemble de la construction a atteint son humidité d'équilibre.

Toleranz Aufwölbungen/Rückbildungen

Tolérance déformations/régressions

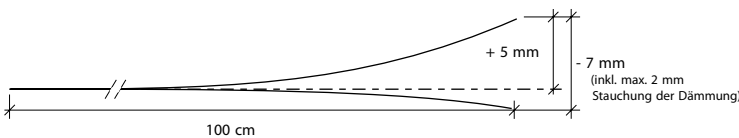

Versatz bei höhengleichen Anschlüssen/Durchgängen

Décalage en cas de raccords/passages de même hauteur

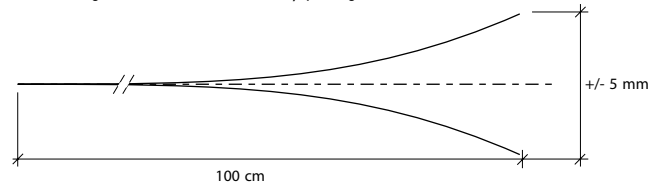

Tips and Tricks

Mit Hilfe der **Setzlatte** (30390 20) im rechten Winkel zur Wand und dem **Messkeil** (10260 00) kann auf der Distanz von einem Meter die Aufwölbung ermittelt werden. Die Rückverformung wird bestimmt, indem die minimale Fugenöffnung zwischen Fussleiste und Bodenbelag gemessen wird. Im Austrocknungsprozess entstehen Fugen zwischen Bodenbelag und Sockel, die maximal 7 mm betragen dürfen und keinen Ausführungsmangel seitens der Verleger darstellen. Es wird mit einer Messgenauigkeit von 1.0 mm gemessen.

✓ Wichtig: Eine Korrektur nach frühestens 2 Jahren, z. B. durch Ersetzen der geschraubten Fussleisten, da ein Tiefersetzen in der Regel nicht möglich ist (die Bohrlöcher liegen zu nah beieinander) oder dem Neuerstellen von elastischen, silikonfreien Kittfugen, stellt somit eine bezahlte Leistung dar und ist nicht garantie pflichtig. (ISP-Merkblatt Nr. 24, dort weitere Hinweise.)

Trucs et astuces

A l'aide du règle à niveler (30390 20) à angle droit du mur et de la **cale-mesure** (10260 00), la déformation peut être mesurée sur une distance d'un mètre. La déformation inverse est mesurée par l'ouverture du joint entre la plinthe et le revêtement de sol. Au cours du processus de séchage, des joints d'au maximum 7 mm apparaissent entre les plinthes et le revêtement de sol; ils ne révèlent pas un défaut d'exécution de la part du poseur. Ils sont mesurés avec une précision de 1 mm.

✓ Important: Une correction après 2 ans au plus tôt, par ex. en remplaçant les plinthes vissées puisqu'il n'est généralement pas possible de les abaisser les plinthes (étant donné que les trous de perçage sont trop proches les uns des autres) ou en appliquant de nouveaux joints élastiques, en mastic sans silicone — représente donc une prestation payante hors garantie. (Autres indications sur la feuille d'information ISP n° 24.)



Unterbodenprüfung / Contrôle du sous-plancher

SIA253 6.4

Oberflächenfestigkeit

Die Oberflächenfestigkeit des Untergrundes soll nach SIA mit der Gitterritz-Methode und zusätzlich durch eine Schlagprüfung mit einem Metallhammer durchgeführt und überprüft werden. Bei der Gitterritz-Methode wird die Untergrundoberfläche mit einer definierten Kraft mechanisch angeritzt. Das Erscheinungsbild gibt Aufschluss über die Oberflächenfestigkeit des Untergrundes. Bei der Schlagprüfung mit dem Metallhammer dürfen keine Abplatzungen und keine mürben oder hohlklingende Stellen vorliegen.

Résistance de la surface

La résistance de la surface du sous-plancher doit être effectuée et testée au moyen de la méthode Gitterritz selon SIA, en frappant avec un marteau en métal. Avec la méthode Gitterritz, la surface du sous-plancher est testée mécaniquement avec une force définie. L'aspect donne une information sur la fermeté de la surface du sous-plancher. L'examen par coups de marteau permet de s'assurer qu'il n'y a ni écaille, ni zone friable ou sonnante creux.

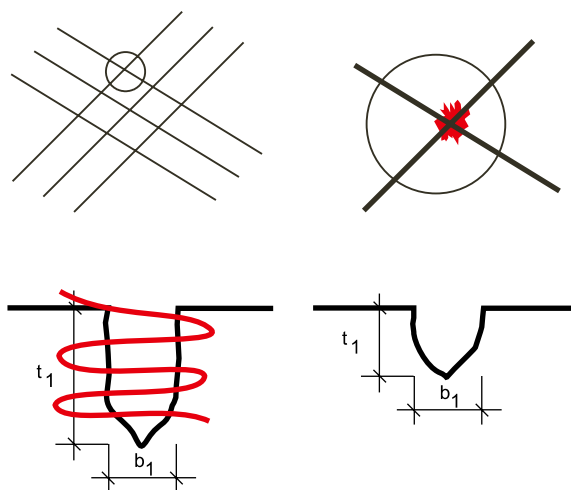

Tipps und Tricks

Die Stahldrahtbürste (74670 04) ist eines der aussagekräftigsten Hilfsmittel bei der Ermittlung von mürben (sandende) Stellen in Estrichen. Die Gitterritzprüfung **Oberflächen-Härteprüfer** (10250 00) muss unter Berücksichtigung der gesamten Fläche erfolgen. Scherfestigkeitsprüfungen müssen mit schubfesten Klebern ausgeführt werden, um ein relevantes Ergebnis zu erhalten. Weist der Untergrund eine mangelhafte Oberfläche auf, empfiehlt sich eine weitere Prüfung des Untergrundes auf Oberflächenzug- oder Oberflächenscherfestigkeit. Für eine Haftzugprüfung sollte ein Experte mit den entsprechenden Prüfgeräten zugezogen werden. **Wir verweisen auf das FLOORIGHT Merkblatt Nr. 004.**

Trucs et astuces

La brosse en acier (74670 04) est l'un des outils les plus efficaces pour le repérage de zones friables (sableuses). L'examen Gitterritz avec la mesure de **dureté de la surface** (10250 00) doit être effectué sur toute la surface. Pour obtenir un bon résultat, les examens de résistance au cisaillement doivent être réalisés avec des colles résistant à la poussée. Si le sous-plancher présente une surface défectueuse, il est conseillé de procéder à un autre examen afin de vérifier sa résistance à la traction ou au cisaillement. Pour un essai d'adhérence par traction, un expert devrait être mandaté avec les appareils de contrôle adéquats. **Nous vous renvoyons à la feuille d'information de FLOORIGHT n° 004.**



CM Messgerät ECO Appareil d'humidité CM ECO

10101 00

605.-



- ✓ präzises Feuchtigkeitsmessgerät basierend auf der Carbid-Methode
humidimètre précis basé sur la méthode au carbure
- ✓ zur Schnellbestimmung der Restfeuchtigkeit im Unterlagsböden
permettant de déterminer rapidement l'humidité résiduelle des chapes
- ✓ Direktablesung der Feuchtigkeit für die Einwaagen 20, 50 und 100 g
lecture directe du taux d'humidité pour les poids initiaux de 20, 50 et 100 g



CM Ampullen Calcium Carbide Ampoules de carbure de calcium CM

ab / dès **48.-**

Art. Nr. No. d'art.	Stk./Pack pc./paq.	ab 1 Pack dès 1 paquet
10109 02	25	48.00
10109 10	100	111.20

- ✓ passt zu allen
CM Geräten
s'adapte à tous
les appareils CM



CM Kalibrierampullen Ampoules de calibrage CM

10109 99

39.-

- ✓ 10 Stk. pro Pack
10 pcs. par paquet
- ✓ zur Überprüfung Ihres CM Messgerätes
pour contrôler votre appareil de mesure CM

Für genaue Ergebnisse CM Gerät alle 3 bis 6 Monate prüfen.
Pour des résultats plus précis vérifiez l'appareil CM tous les 3 à 6 mois.

Ersatzteile / Ersatzteile

CM Ersatzmanometer Classic Manomètre de rechange Classic CM

10109 90

112.45



CM Federwaage Balance en plastique CM

10109 93

135.65



- ✓ inkl. 2 Becher und 50 g Gewicht
2 tasses et 50 g poids incl.

CM Probenbecher mit Deckel Gobelet gradué CM avec couvercle

10109 96

13.50



Kugelsatz für CM-Gerät Assortiment de billes de rechange pour appareil CM

10109 92

44.45



Messgeräte und Zubehör / Appareils de mesure et accessoires

CPM Wärme-Monitor Moniteur de chaleur CPM

10108 00

265.-

- ✓ zerstörungsfreie Leitungsortung
emplacement des conduites non destructif
- ✓ die Folie auf den Boden legen – Heizungsleitung erkennen
poser le film au sol – Détecter le câble chauffant
- ✓ 3 Monitore für unterschiedliche Temperaturbereiche
3 moniteurs pour différentes plages de température
- ✓ Foliengröße 50 x 35 cm
dimensions du film 50 x 35 cm

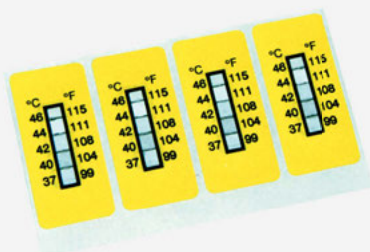
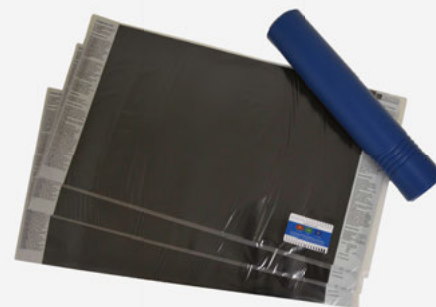

Temperaturplomben unter Parkett Plomb de température sous le parquet

10280 00

26.45

- ✓ 4-er Set, 37 bis 46 °C für Heizstriche
kit de 4, 37 à 46 °C pour chapes chauffantes
- ✓ speichert die max. Unterbodentemperatur
stocke la température maximale du dessous de caisse
- ✓ unterstützt im Falle einer Beanstandung
soutiens en cas de plainte

Wichtig: Lagerung im Kühlschrank, Anwendung und Dokumentation vor Zeugen.
Important: Entreposage au réfrigérateur, demande et documentation devant témoins.

TROTEC TP7 Oberflächentemperaturmessgerät Appareil de mesure de la température ambiante de surface TROTEC TP7

10119 00

147.-



Temperatursensor infrarot
-20 °C bis +1000 °C
Capteur de température infrarouge
-20 °C à +1000 °C

Genauigkeit -50 °C bis
20 °C +/- 2.5 %
Genauigkeit 21 °C bis 300 °C +/- 1 %
Précision de -50 °C à 20 °C +/- 2.5 %
Précision de 21 °C à 300 °C +/- 1 %

inkl. Blockbatterie und Schutzetui
Avec batterie et étui de protection

- ✓ präzise Messergebnisse auch bei kleinen Objekten
résultats de mesure précis même avec de petits objets
- ✓ praktische Alarmanzeige durch Displayfarbwechsel
indication pratique de l'alarme par changement de couleur de l'affichage
- ✓ materialspezifische Einstellung des Emissionsgrades
réglage de l'émissivité en fonction du matériau

TROTEC T260 Infrarot-Thermohygrometer Thermohygromètre infrarouge TROTEC T260

10118 00

420.-

Lufttemperatur/-feuchte
-20 °C bis +50 °C/max. 100 %
Température ambiante/humidité ambiante
-20 °C à +50 °C/max. 100 %

Oberflächentemperatur -20 °C bis 380 °C
Température de surface -20 °C à 380 °C

Genauigkeit +/- 2 % vom Messwert
Précision de +/- 2 % de la valeur de mesure

inkl. Blockbatterie und Schutzetui
Avec les batteries et étui de protection

- ✓ Messung von Luft- und Taupunkttemperatur
mesure de la température de l'air et du point de rosée
- ✓ Ermittlung der relativen, absoluten und spezifischen Luftfeuchte
détermination de l'humidité relative, absolue et spécifique de l'air
- ✓ Infrarot-Messung der Oberflächentemperatur
mesure infrarouge de la température de surface

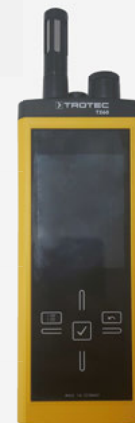



- ✓ Auswahl hunderter Holzarten
sélection de centaines d'essences de bois
- ✓ auch zur Messung von Gips und Putz geeignet
convient également pour mesurer le plâtre et le plâtre
- ✓ Funktion zur Temperaturkompensation des Messgutes
fonction de compensation de température du matériau à mesurer

TROTEC T510
Holz-, Baufeuchtemessgerät
Indicateur d'humidité pour le bois et les bâtiments
TROTEC T510

10120 00

248.-

Holzfeuchte 0 – 100%
Materialfeuchte 0 – 100 Digits
Lampe à bois 0 – 100%
Humidité du matériau 0 – 100 digits

Genauigkeit +/-1 % vom Messwert
Précision de +/-1 % de la valeur de mesure

Eindringtiefe max. 10 mm
Profondeur de pénétration max. 10 mm

inkl. Batterien und Schutzetui
Avec les batteries et étui de protection



- ✓ zerstörungsfreie Feuchtemessung
mesure d'humidité non destructive
- ✓ integrierte Materialvorwahlfunktion
fonction intégrée de présélection des matériaux
- ✓ schnelle Prüfung der Belegreife
vérification rapide de l'état de préparation à la couverture

TROTEC T660
Oberflächenfeuchtemessgerät
Indicateur d'humidité de surface
TROTEC T660

10117 00

244.-

Messbereich 1 – 200 Digits
Plage de mesure 1 – 200 digits

Genauigkeit +/-0.1 digit vom Messwert
Précision de +/-0.1 digits de la valeur de mesure

Eindringtiefe max. 40 mm
Profondeur de pénétration max. 40 mm

inkl. Batterien und Schutzetui
Avec les batteries et étui de protection



TRAMEX CME 4
Feuchteprüfgerät
Testeur d'humidité
TRAMEX CME 4

10114 00

710.-

- ✓ für Beton (0 bis 6 %), Bodenestriche (0 bis 4 %) und Anhydridestriche (0 bis 1.9 %) für le béton (0 à 6 %), les chapes (0 à 4%) et les chapes anhydrides (0 à 1.9 %)
- ✓ zerstörungsfrei und sekundenschnelle Anzeige vom Feuchtegehalt
non destructif et affichage du taux d'humidité en quelques secondes
- ✓ präzise Werte bis zu einer Tiefe von 20 mm
des valeurs précises jusqu'à un Profondeur 20 mm



Kalibrierplatte für TRAMEX Messgeräte
Plaque d'étalonnage pour testeur d'humidité TRAMEX

12114 00

115.-

- ✓ zum Prüfen von TRAMEX-Messgeräten
pour tester les instruments de mesure TRAMEX
- ✓ auflegen und Anzeigewert mit dem Sollwert vergleichen
raccrochez et comparez la valeur d'affichage
- ✓ Sollwert liegt bei 4,0 M-% +/-0,2 M-% auf der Betonskala
la valeur nominale est de 4,0 M-% +/-0,2 M-% sur l'échelle du béton



TRAMEX CME 5
Feuchteprüfgerät
Testeur d'humidité
TRAMEX CME 5

10114 05

720.-

- ✓ für Beton (0 bis 6 %), Bodenestriche (0 bis 4 %) und Anhydridestriche (0 bis 1.9 %) für le béton (0 à 6 %), les chapes (0 à 4%) et les chapes anhydrides (0 à 1.9 %)
- ✓ zerstörungsfreie Anzeige vom Feuchtegehalt
affichage non destructif de l'humidité
- ✓ präzise Werte bis zu einer Tiefe von 20 mm
des valeurs précises jusqu'à un Profondeur 20 mm
- ✓ Bluetooth® Verbindung ermöglicht die Datenübertragung auf ein Smartphone
la connexion Bluetooth® permet de transférer des données vers un smartphone



Messgeräte und Zubehör / Appareils de mesure et accessoires

TROTEC Messkoffer-Set Kit de valises de mesure TROTEC

10163 00

1'725.-

Lieferumfang:

- Transportkoffer
- Multifunktionsgerät T3000
- TS 210 SDI Sonde für Luft- und Baufeuchte
- TS660 SDI Sonde für Materialfeuchte
- Elektrode TS060 für Holzfeuchtemessung
- Einstekennägel für TS060 Elektrode
- Verbindungskabel TC30 für SDI Sensoren
- Verbindungskabel für TS060 Elektrode
- TP7 Oberflächentemperaturmessgerät

Contenu de la livraison :

- Malette de transport
- Appareil de mesure multifonction T3000
- TS210 SDI pour humidité de l'air et du bâtiment
- TS660 SDI pour la mesure de l'humidité du bois
- Électrode TS060 pour la mesure de l'humidité du bois
- Clous mortaises pour électrode TS060
- Câble de liaison TC30 pour SDI capteur
- Câble de liaison pour TS060 électrode
- Appareil de mesure de la température TP7



- ✓ misst Raum- und Oberflächentemperatur, Holz-, Bau- und Raumfeuchte
mesure la température ambiante et de surface, l'humidité du bois, du bâtiment et de la chambre

TROTEC T3000 Multifunktionsgerät Appareil de mesure multifonction TROTEC T3000

10160 00

524.90



TC30 Verbindungskabel für SDI Sensoren zu T3000 Câble de liaison TC30 pour SDI T3000

10165 00

58.60



Messkabel MK8 zu T3000 Câble de mesure MK8 pour T3000

10145 00

65.80



TROTEC TS210 Klimasensor SDI Capteur climatique SDI TROTEC TS210

10180 01

262.-

- ✓ Lufttemperatur/-feuchte
–20 °C bis +50 °C/max. 95 %
temperature ambiante/humidité ambiante
–20 °C à +50 °C/max. 95 %

- ✓ in Echtzeit auf dem Display des T3000
en temps réel sur la base de l'écran du T3000



TROTEC TS660 Materialfeuchtesensor SDI Capteur d'humidité des matériaux SDI TROTEC TS660

10186 01

264.-

- ✓ Messbereich 1 – 200 Digits
plage de mesure 1 – 200 digits
- ✓ Genauigkeit + / – 0.1 Digit vom Messwert
précision de + / – 0.1 digits de la valeur de mesure
- ✓ zerstörungsfreie Feuchtemessung
mesure d'humidité non destructive
- ✓ für oberflächennahe Bereiche bis 4 cm
pour zones proches de la surface jusqu'à 4 cm

Hand Elektrode TS060 Électrode manuelle TS060

10173 00

69.10

- ✓ für die Holzfeuchtemessung
pour la mesure de l'humidité du bois

Messkabel MK 8 und Elektrodennägel
nicht im Lieferumfang enthalten.
Le câble MK 8 et les clous d'électrode ne
sont pas inclus dans la livraison.



Elektrodennägel Cous d'électrode

- ✓ für TS060
pour TS060



Art. Nr. No. d'art.	Breite Largeur	100 Stk. 100 pc.
10147 16	10 mm	38.55
10147 23	17 mm	38.55
10147 40	40 mm	38.55
10147 60	54 mm	38.55

Einleitung

Feuchtigkeit in der Fussbodentechnik ist nicht selten der Grund für Beanstandungen. Aus diesem Beweggrund ist auf die Feuchtigkeitsprüfung ein besonderes Augenmerk zu werfen. Der Auftragnehmer für Bodenbelagsarbeiten hat die Prüfungs-, Sorgfalts- und Hinweispflicht, Untergründe auf Feuchtigkeit zu überprüfen. Im Zusammenhang von Unterlagsboden mit Bodenheizung verlangen Sie das Heizprotokoll (SIA 253 5.2.2) vor der Feuchtigkeitsprüfung! Ein weiterer Anhaltspunkt ist die Zeitspanne seit der Einbringung. Je nach Art des Unterlagsbodens wird eine unterschiedlich lange Zeit zur Trocknung benötigt, um die geforderte Restfeuchtigkeit zu erreichen (bei Trocknungszusätzen muss die Freigabe durch den Hersteller schriftlich erfolgen). Für die effektive Feuchtigkeitsmessung im mineralischen Estrich ist das CM-Gerät zu verwenden (Gips- und Zementestriche).

Für Holz, Holzwerkstoffe und Fertigteilestriche kann eine Feuchtigkeitsprüfung mit elektronischen Messgeräten durchgeführt werden.

Elektronische Messmethoden

Zur Feuchtigkeitsmessung in Fertigteilestrichen sind, der einfachen Bedienung wegen, elektronische Messgeräte in der Branche weit verbreitet und beliebt. Die Aussagefähigkeit von elektronischen Messgeräten, die nach verschiedenen Messprinzipien funktionieren, ist jedoch begrenzt.

Die kapazitive Messmethode (Hochfrequenzmessung) ergibt durch einfaches Auflegen der Sonde auf die Oberfläche eines Untergrundes Feuchtigkeitswerte an.

Bei der Widerstands-Messmethode wird der Widerstand zwischen zwei Elektroden gemessen und daraus der errechnete Feuchtigkeitswert angezeigt. Bei beiden elektronischen Messmethoden kann man nicht ausschliessen, dass weitere Faktoren (ausser Feuchtigkeit) das Ergebnis beeinflussen.

Für Fertigteilestriche (Holzwerkstoff-, Gips- und Zementplatten) kann die Widerstandsmessung mit Einsteckelektroden angewendet werden.

Introduction

L'humidité, au niveau de la technique de pose des planchers, est très souvent à l'origine des réclamations. C'est pourquoi il faut accorder une attention particulière au test d'humidité. Le fournisseur du travail de pose de revêtements de sol, est tenu de vérifier l'humidité des couches de fond, devant contrôler, prendre toutes les diligences et donner les informations nécessaires. En ce qui concerne les sous-couches avec chauffage au sol, demandez le protocole de mise en chauffe (SIA 253 5.2.2) avant de réaliser le test d'humidité ! Un autre indicateur supplémentaire est la durée écoulée depuis la mise en place. Selon la nature du revêtement de sol, le temps de séchage nécessaire sera plus ou moins long pour atteindre l'humidité résiduelle requise (pour les additifs de séchage, l'autorisation doit être agréée par écrit par le fabricant).

Pour que la mesure de l'humidité des planchers en minéraux soit efficace, l'appareil CM doit être utilisé (panneaux en matériaux dérivés du bois, plaques de plâtre et plaques de ciment).

Moyens électroniques de mesure

Pour la mesure de l'humidité des chapes minérales et en raison de leur simplicité d'utilisation, les appareils de mesure électroniques sont largement répandus et appréciés dans la branche. Leur capacité d'indication – fonctionnant selon différents principes d'analyse – est toutefois limitée.

La méthode d'analyse capacitive (mesure à haute fréquence) indique le taux d'humidité par simple contact avec la surface d'une chape.

Avec la méthode de mesure par résistance, cette dernière est mesurée entre deux électrodes et le taux d'humidité constaté est indiqué. Pour ces deux moyens électroniques de mesure, on ne peut pas exclure que d'autres facteurs que l'humidité influencent le résultat.

Pour les chapes minérales (plaques en bois, en placoplâtre et en ciment), la mesure de la résistance peut être appliquée avec des électrodes enfichables.



Temperaturmessung / Mesure de température

SIA253 5.4.2

Raumtemperatur

Für die Ausführung der Bodenbelagsarbeiten ist die Raumtemperatur ein wichtiger Faktor.

Température ambiante

La température ambiante est un élément important pour l'exécution des travaux de revêtement de sol.

Raumtemperatur SIA 253 5.4.2

Température ambiante SIA 253 5.4.2

	min. 16 °C	min. 18 °C
Textilien textiles Gummibeläge revêtements en caoutchouc Kork liège	<ul style="list-style-type: none"> • • • 	
Kunststoffbeläge revêtements synthétiques Linoleum linoléum		<ul style="list-style-type: none"> • •
Parkett parquet Schichtwerkstoffe matériau stratifié Oberflächenbehandlung traitements ultérieurs des surfaces	<ul style="list-style-type: none"> • • • 	

Tipps und Tricks

Die Akklimatisierung von Bodenbelägen ist entscheidend für eine fachgerechte Verlegung. Es erleichtert zusätzlich die Verarbeitung von elastischen Materialien und hat einen entscheidenden Einfluss auf die Dimension. Parkett und Holzbeläge dürfen während der Akklimatisierung nicht aus der Verpackung genommen werden. Die Akklimatisierung umfasst nur die Anpassung an die Raumtemperatur. Holzfeuchtigkeitsveränderungen aus der Umgebungsluft dürfen nicht eintreten. Damit Sie die Raumtemperatur verlässlich messen können, verwenden Sie z.B. den **Infrarot-Thermohygrometer** (10118 00).

Trucs et astuces

L'acclimatation des revêtements de sol est décisive pour une pose professionnelle. Elle facilite le travail des matières élastiques et a une influence décisive sur les dimensions. Le parquet et les revêtements en bois ne doivent pas être retirés de l'emballage pendant l'acclimatation. L'acclimatation ne comprend que l'ajustement de la température ambiante. Des modifications de l'humidité du bois dans l'air ambiant ne doivent pas survenir. Afin de pouvoir mesurer la température ambiante avec fiabilité, utilisez par exemple le **thermohygromètre infrarouge** (10118 00).

SIA253 5.1.6

Oberflächentemperatur

Die fachgerechte Verlegung setzt eine geeignete Oberflächentemperatur des Untergrundes für die Verlegung von Bodenbelägen voraus und muss mindestens 16 °C betragen.

Température de la surface

La pose professionnelle requiert une température adéquate de la surface de la chape, pour les revêtements de sol collés sur la totalité de leur surface; cette température doit être d'au moins 16 °C.

Bodentemperatur SIA 253 5.1.6

Température du sol SIA 253 5.1.6

	min. 16 °C	max. 20 °C
Textilien textiles	•	•
Gummibeläge revêtements en caoutchouc	•	•
Kork liège	•	•
Kunststoffbeläge revêtements synthétiques	•	•
Linoleum linoléum	•	•
Parkett parquet	•	•
Schichtwerkstoffe matériau stratifié	•	•
Oberflächenbehandlung traitements ultérieurs des surfaces	•	•

Tips und Tricks

Die Temperatur von Untergründen mit Bodenheizung muss rechtzeitig vor der Verlegung auf die vorgeschriebene Oberflächentemperatur von 16 °C bzw. 18 °C abgesenkt werden. Somit ist die Voraussetzung für die korrekte Einlegezeit des Klebstoffes gewährleistet. Damit eine erhöhte Oberflächentemperatur des Endbelages von über 27 °C nachgewiesen werden kann, empfiehlt sich das Einlegen der **Temperaturblombe** (10280 00) in das frische Klebstoffbett. Bei Beanstandungen von Fugenbildern, Schüsselungen usw. ist die Temperaturblombe ein wertvolles und aussagekräftiges Hilfsmittel. Die maximale Oberflächentemperatur des fertigen Parkettbodens darf schon aus physiologischen Überlegungen den genannten Wert nicht überschreiten. (ISP-Merkblatt Nr. 5, dort weitere Hinweise.)

Trucs et astuces

La température des chapes avec chauffage au sol doit être réduite avant la pose, à la température de surface prescrite de 16 ° à 18 °C. Ainsi peuvent être garanties les bonnes conditions pour l'application de la colle. Afin de prouver une élévation de température du revêtement final supérieure à 27 °C, il est conseillé de placer un **indicateur de température** (10280 00) dans le lit de colle fraîchement appliqué. En cas de réclamation pour cause de formation de joints, de « tuiles », etc., l'indicateur de température est une aide précieuse et précise. La température maximale de la surface du parquet fini ne doit pas dépasser les valeurs indiquées, ne serait-ce que pour des raisons physiologiques. (Autres indications sur la feuille d'information ISP n° 5.)



Feuchtigkeitsmessung / Mesure d'humidité

SIA253 5.4.1/2.2.4

Luftfeuchtigkeit

Die relative Raum- Luftfeuchtigkeit muss für eine fachgerechte Verlegung bis über 800 m. ü. M. zwischen den nachfolgenden Werten liegen:

Humidité de l'air

Pour une installation correcte, l'humidité de l'air ambiant relative doit se situer jusqu'à 800 m. au-dessus de la mer entre les valeurs suivantes:

30 – 70 %

Darüber reduziert sich die relative Raumluftfeuchte um 1 % je 100 Meter Höhenzunahme (z.B. auf 1800 über Meer = 20 – 60 %)

L'humidité relative de l'air ambiant se réduit de 1 % par tranche de 100 mètres (p. ex. à 1800 m au-dessus de la mer = 20 – 60 %)

Bedingungen nach dem Einbau

Als übliches Raumklima im Gebrauch wird bis 800 m. ü. M., gemäss SIA Normen 180 «Wärme und Feuchteschutz im Hochbau»/253 «Bodenbeläge»/382/1 «Lüftungs- und Klimaanlage – Allgemeine Grundlagen und Anforderungen», eine Raumtemperatur zwischen 15 °C und 30 °C eine relative Raumfeuchte zwischen 30 % und 70 % angenommen. Geographisch höher gelegene Orte weisen entsprechend tiefe Raumluftfeuchtigkeit auf.

Conditions après installation

Comme conditions climatiques ambiantes dans l'usage jusqu'à 800 m. au-dessus de la mer, il convient de respecter les normes SIA 180 «Protection thermique, protection contre l'humidité et climat intérieur dans les bâtiments»/253 «Revêtements de sols»/382/1 «Installations de ventilation et de climatisation – Bases générales et performances requises», soit une température ambiante située entre 15 °C et 30 °C, une humidité ambiante relative entre 30 % et 70 %. Des lieux géographiquement plus en altitude présentent en conséquence une humidité d'air ambiant basse.

Auch das BAG (Bundesamt für Gesundheit) fordert in der Broschüre «Luftbefeuchtung» eine minimale Raumluftfeuchte von 30 %.

Même l'OFSP (Office Fédéral de la Santé Publique), dans la brochure intitulée «Humidificateurs», recommande une humidité d'air ambiant minimale de 30 %.

Tipps und Tricks

Das Raumklima ist ein entscheidender Faktor in Bezug auf die Dimension des Belags. Da die richtige relative Raumluftfeuchte auf das menschliche Wohlbefinden einen positiven Einfluss hat, empfehlen wir einen Luftbefeuchter einzusetzen speziell in den Winter monaten. Zugleich hat eine ausgeglichene relative Raumluftfeuchte einen positiven Effekt auf die Optik Ihres Parkettbodens. **(ISP-Merkblatt Nr. 27 / BAG Broschüre «Luftfeuchte» dort weitere Hinweise.)**

Man unterscheidet zwischen der absoluten und der relativen Luftfeuchtigkeit. Unter der absoluten Luftfeuchtigkeit versteht man die Wasserdampfmenge in Gramm, welche sich in einem Kubikmeter Luft befindet. Die grösstmögliche Dampfmenge, die Luft aufnehmen kann, ist von ihrer Temperatur abhängig. Unter der relativen Luftfeuchtigkeit versteht man den Grad der Sättigung der Luft mit Wasserdampf. Vollständig gesättigte Luft hat eine relative Luftfeuchtigkeit von 100 %. Diese vollständige Sättigung wird auch Taupunkt genannt.

Trucs et astuces

Le climat de la pièce est un facteur décisif pour les dimensions du revêtement. Comme l'humidité relative de l'air a une influence positive sur le bien-être des gens, nous recommandons l'utilisation d'un humidificateur, en particulier pendant l'hiver. D'autre part, une humidité relative de l'air équilibrée a un effet positif sur l'aspect de votre parquet. **(Autres indications sur la feuille d'information ISP n° 27 / brochure «Humidité de l'air».)**

On établit une distinction entre l'humidité d'air absolue et relative. Par «humidité absolue de l'air», on entend la quantité de vapeur (en grammes) se trouvant dans un mètre cube d'air. La plus grande part de la vapeur que l'air peut contenir dépend de sa température. Par «humidité relative de l'air», on entend le taux de la saturation de l'air par la vapeur. L'air totalement saturé a une humidité relative de 100 %. Cette saturation complète est également appelée «point de rosée».

SIA253 5.1.5

Feuchtigkeit im organischen Fertigteilstrich (organischer Untergrund/Trockenbausystem)

Der Untergrund muss während und nach der Verlegung des Bodenbelages nachfolgende Feuchtigkeitswerte einhalten:

Humidité dans les chapes minérales organiques (support organique/système de construction sous mortier)

Le sous-sol doit être conforme aux taux d'humidité suivants, pendant et après la pose du revêtement de sol :

Bodenfeuchtigkeit organische Untergründe SIA 253 5.1.5

Humidité du sol des chapes organiques SIA 253 5.1.5

	Holzunterböden sous-planchers en bois	Spanplatten panneaux de particules	Faserplatten panneaux de fibres
Linoleum linoléum	7 – 12 %	6 – 9 %	4 – 7 %
Gummibeläge revêtements en caoutchouc			
Kork liège			
Kunststoffbeläge revêtements synthétiques			
Textilien textiles			
Parkett parquet			
Schichtwerkstoffe matériau stratifié			

Tips und Tricks

Organische Untergründe wie Holz, Spanplatten, Faserplatten etc. reagieren empfindlicher auf Feuchtigkeit als mineralische Untergründe. Eine Messung ist unbedingt vorzunehmen und wird primär mit elektronischen Messgeräten durchgeführt. (ISP-Merkblatt Nr. 22, dort weitere Hinweise.)

Trucs et astuces

Les chapes organiques comme le bois, les panneaux de particules, les plaques de fibre, etc. sont plus sensibles à l'humidité que les chapes minérales. Une mesure doit absolument être effectuée, en priorité avec des appareils de mesure électroniques. (Autres indications sur la feuille d'information ISP n° 22.)



Profitieren Sie von FLOORIGHT / Bénéficiez de FLOORIGHT

FLOORIGHT, die verbandsübergreifende Informationsplattform für die Bodenbelagsindustrie, engagiert sich für die breite Wissensvermittlung im bodenlegenden Fachhandwerk des deutschsprachigen Raumes (Schweiz, Deutschland, Österreich).

Ihr Wettbewerbsvorteil durch Information

FLOORIGHT recherchiert für Sie in der Branche und präsentiert Aktuelles im kostenlosen Newsletter und der detaillierten Datenbank. So erhalten Sie die neuesten Informationen über Stand der Technik, Normen verschiedener Verbände und Merkblätter, Informationen von Herstellern, Gutachtern und Anwendungstechnikern sowie SIA Normen mit Tipps und Tricks professionell aufbereitet und präsentiert.

Schnell zum Such-Ergebnis

Die besonders anwenderfreundliche Nutzung stand bei der Gestaltung der Website im Vordergrund. Dank optimierter Suche finden Sie rasch die gewünschte Information, die als PDF zum download bereitsteht.

Von Experten lernen

FLOORIGHT hat für Sie ein internationales Netzwerk mit Spezialisten der Bodenbelagsindustrie etabliert und bündelt dieses wertvolle Detailwissen aus verschiedensten Bereichen in der einzigartigen Fach-Datenbank. Ein aussergewöhnlicher Service, von dem Sie kostenlos profitieren.

Gönner fördern Innovation

Wichtige Player der Branche/Etablierte Branchenleader/Führende Branchenunternehmen haben den Wert dieses Konzeptes erkannt und unterstützen als Gönner die Fortführung und Weiterentwicklung. Förderbeiträge von Herstellern, Grosshandel, Verbänden oder auch Einkaufsgruppen und Sachverständigen machen die Realisation dieses anspruchsvollen Projektes möglich.

FLOORIGHT, la plate-forme d'information inter-associations pour l'industrie des revêtements de sol, s'engage pour la transmission des connaissances en matière d'artisanat des revêtements de sol de l'espace germanophone (Suisse, Allemagne, Autriche).

Votre avantage concurrentiel grâce à l'information

FLOORIGHT recherche pour vous dans la branche et présente l'actualité dans une newsletter gratuite et la banque de données détaillée. Ainsi, vous recevez les dernières informations concernant l'état de la technique, les normes des différentes associations et les fiches techniques, les informations des fabricants, des référents et des techniciens ainsi que les normes SIA avec astuces et conseils. L'ensemble est présenté et classé de manière professionnelle.

Accès rapide aux résultats de recherche

L'utilisation particulièrement simple pour l'utilisateur a été la priorité lors de la conception du site internet. Grâce à une recherche optimisée, vous trouvez rapidement les informations souhaitées qui sont alors disponibles pour le téléchargement sous forme de fichiers PDF.

Apprendre des experts

FLOORIGHT a établi pour vous un réseau international de spécialistes de l'industrie des revêtements de sol et rassemble les précieuses connaissances des différents domaines dans une banque de données spécialisée unique. Un service hors du commun dont vous pouvez bénéficier gratuitement.

Des protecteurs de l'innovation

Les membres importants de la branche/les leaders établis dans la branche/les entreprises dirigeantes ont reconnu la valeur du concept et soutiennent, en tant que protecteur, sa continuation et son développement. Les contributions financières des fabricants, le commerce de gros, les associations ou groupes d'acheteurs et les experts permettent la réalisation de ce projet d'envergure.

Schnell, einfach und kostenlos informiert!

Auf www.flooright.ch, die umfangreichste Informationsplattform!

Informez-vous rapidement, simplement et gratuitement!

La grande plate-forme d'information sur www.flooright.ch.

✓ Normen
Normes

✓ Checklisten
Checklists

✓ Holzarten
Types de bois

✓ Merkblätter
Documentation technique

✓ Fachwissen
Connaissances techniques

✓ Newsletter-Service
Newsletter

✓ Prüfformulare
Formulaires de contrôle

✓ Piktogramme
Pictogrammes

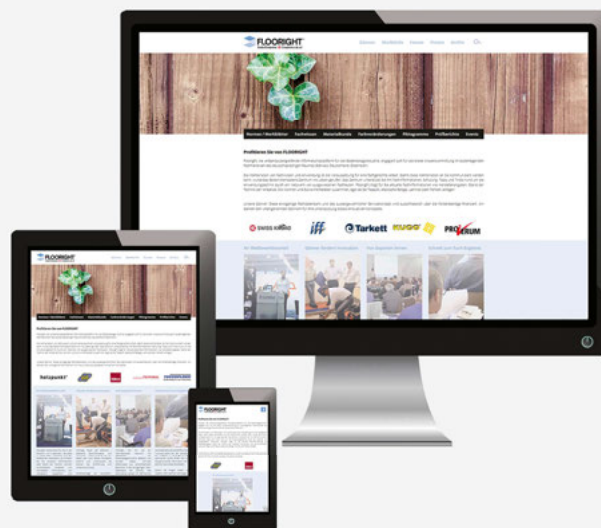

SIA253 5.1.5

CM Messung

Die meistbekannte Messmethode – die auch im gewerbeüblichen Sinne die nachvollziehbarsten Feuchtigkeitsmesswerte ergibt – ist die cm-Messmethode. Diese Methode der Restfeuchtigkeitsbestimmung mittels Calciumcarbit ist die genaueste Methode, die der Fachverleger vor Ort ausführen kann. Durch Zugabe von Calciumcarbit zum pulverisierten Messgut in einem gasdichten Gefäss, bildet sich in einer Reaktion – mit dem im Messgut vorhandenen freien Wasser – Acetylgas. Dadurch entsteht ein messbarer Druck, aus dem der Wassergehalt berechnet werden kann.

✓ Geräte/Hilfsmittel:

- CM-Druckflasche mit Manometer
- Waage, Genauigkeit 0.1 g
- Becher und Löffel
- Stahlplatte bzw. Mörserschale
- Hammer und Meissel
- CM-Gerät, Zubehör und Koffer
- Stahlkugeln
- Calciumcarbit-Ampullen
- Kalibrierampullen
- sonstiges Zubehör

Vorgehen

- Aufbauen der Gerätekombination.
- Vier Stahlkugeln in die Druckflasche geben (die Druckflasche muss Umgebungstemperatur aufweisen).
- PP-Becher und Stahlsteller bereitstellen.
- Prüfgut mit Hammer und Meissel aus dem Estrich kreisförmig (Durchmesser 5–10 cm) über die ganze Estrichdicke herauslösen.
- Grössere Probematerialstücke auf Stahlsteller legen und mit dem Hammer zerkleinern.
- Probematerial sofort in PP-Becher geben.
- PP-Becher an die vorbereitete Federwaage hängen.
- Richtige Menge bestimmen und in die Druckflasche geben.
Die Messmenge richtet sich nach der zu erwartenden Restfeuchtigkeit:
 - Feuchtigkeit > 3 % Einwaage 20 g
 - Feuchtigkeit < 3 % Einwaage 50 g
 - Feuchtigkeit < 1.5 % Einwaage 100 g
- Eine Calciumcarbit – Glasampulle vorsichtig in die Stahlflasche gleiten lassen (Druckflasche schräg halten).
- Deckel mit Manometer aufsetzen und gasdicht verschliessen. Zur Vermeidung von Feuchteveränderungen sind diese Vorgänge zügig durchzuführen.
- Ampulle durch kräftiges Schütteln der Druckflasche zertrümmern.
- Druckflasche 5 min kräftig kreisend und schlagend bewegen.
- Anschliessend die Druckflasche an beschatteter Stelle ruhen lassen.
- Druck am Druckmanometer nach gleich bleibendem Druck ablesen, jedoch spätestens nach 20 min.
- Nach erfolgter Messung die Druckflasche vorsichtig öffnen (entflammables Gas), Inhalt ausschütten und Druckflasche mit trockener Bürste reinigen.

Mesure CM

Le moyen de mesure le plus répandu est la méthode cm; elle indique le taux d'humidité de la manière la plus fiable. Cette méthode de détermination du taux d'humidité résiduelle au moyen de carbure de calcium est fondamentalement la plus précise que le poseur professionnel puisse effectuer sur place. Par l'adjonction de carbure de calcium à un échantillon de mesure pulvérisé dans un récipient étanche au gaz, la réaction avec l'eau contenue dans l'échantillon produit du gaz acétylène. Il en résulte une pression mesurable, dont la teneur en eau peut être calculée.

✓ Appareils/instruments de travail:

- Bouteille à pression cm avec manomètre
- Balance, précision 0.1 g
- Gobelet et cuillère
- Plaque d'acier ou plateau en mortier
- Marteau et ciseau
- Appareil cm, accessoires et valise
- Billes d'acier
- Ampoules de carbure de calcium, ampoules
- Ampoules de calibrage
- Autres accessoires

Procédure

- Assembler l'appareil.
- Placer les quatre billes d'acier dans la bouteille à pression (elle doit être à température ambiante).
- Préparer le gobelet et le plateau en acier.
- Détacher un échantillon circulaire avec un marteau et un ciseau dans la chape de ciment (diamètre: 5 à 10 cm) sur toute l'épaisseur de la chape.
- Placer les morceaux de l'échantillon sur le plateau en acier et les pulvériser à l'aide du marteau.
- Verser immédiatement l'échantillon dans le gobelet en PP.
- Peser le gobelet en PP au moyen de la balance préparée à l'avance.
- Déterminer la quantité exacte et la verser dans la bouteille à pression.
La quantité à mesurer dépend de l'humidité résiduelle escomptée:
 - humidité > 3 % poids net de 20 g
 - humidité < 3 % poids net de 50 g
 - humidité < 1.5 % poids net de 100 g
- Glisser prudemment une ampoule de carbure de calcium dans la bouteille en acier (la tenir penchée).
- Placer le manomètre sur le couvercle et fermer de manière étanche au gaz. Ces étapes doivent être effectuées rapidement, afin d'éviter tout changement du taux d'humidité.
- Casser l'ampoule en secouant fortement la bouteille à pression.
- Agiter fortement la bouteille à pression pendant 5 min, également en la tournant.
- Ensuite, déposer la bouteille à pression dans un endroit situé à l'ombre.
- Noter l'indication du manomètre à pression sitôt qu'elle stabilise, mais au plus tard après 20 min.
- Après avoir effectué la mesure avec succès, ouvrir prudemment la bouteille à pression (gaz inflammable), en vider le contenu et la nettoyer au moyen d'une brosse sèche.



Feuchtigkeitssmessung / Mesure d'humidité

SIA253 5.1.5/ISP-Merkblatt Nr. 5

Bodenfeuchtigkeit mineralische Untergründe SIA253 5.1.5/ISP-Merkblatt Nr. 5

Humidité du sol des chapes minérales SIA253 5.1.5/feuille d'information ISP n° 5

	Zement (CT) Ciment (CT)		Calziumsulfatmörtel (CA) Mortier à base de sulfat de calcium (CA)		Calziumsulfat Fließmörtel (CAF) Mortier fluidifié à base de sulfate de calcium (CAF)	
	ohne FbH sans CdS	mit FbH avec CdS	ohne FbH sans CdS	mit FbH avec CdS	ohne FbH sans CdS	mit FbH avec CdS
Linoleum linoléum Textilien textiles	2.5 %	1.5 %	0.5 %	0.3 %	0.5 %	0.3 %
Kunststoffbeläge revêtements synthétiques Parkett parquet Schichtwerkstoffe Matériau stratifié	2.3 %	1.5 %	0.5 %	0.3 %	0.5 %	0.3 %
Gummibeläge revêtements en caoutchouc Kork liège	2.0 %	1.5 %	0.5 %	0.3 %	0.5 %	0.3 %

Tipps und Tricks

Die elektronischen Messgeräte eignen sich hervorragend für die zerstörungsfreie Ermittlung der feuchtesten Stelle im Untergrund. Mit Hilfe eines **Wärme-Monitors** (10108 00) können die Wasserleitungen der Bodenheizung angezeigt werden, um eine mögliche Prüfstelle zu definieren. Zur sauberen Dokumentation einer CM-Messung empfiehlt sich das **FLOORIGHT-Prüfprotokoll** (10109 98), das gratis erhältlich ist. Zusätzlich wird eine fotografische Dokumentation der Messabläufe den professionellen Auftritt unterstreichen. Es empfiehlt sich eine regelmässige Überprüfung der CM-Druckfläche um Fehlmessungen zu vermeiden. Die Prüfung kann einfach und schnell mit einer **Kalibrierampullen** (10109 99) durchgeführt werden. (**ISP-Merkblatt Nr. 17, dort weitere Hinweise.**) Schnelltrocknende Estrichsysteme können andere Grenzfeuchteitswerte für die Endbelagsverlegung aufweisen. Auch die Messmethoden können zur traditionellen CM-Messung abweichen. Hierzu sind immer und zwingend die Herstellervorgaben zu berücksichtigen und die technischen Datenblätter zu den jeweiligen Produkten können jeweils im Internet abgerufen werden.

SIA 118/253 2.2

Erstmaliges Messen des Feuchtigkeitsgehalts des Untergrundes mit dem CM-Gerät ist eine inbegriffene Leistung.

SIA 118/253 2.3

Zusätzliche Messungen mit dem CM-Gerät, die der Bauherr verlangt oder die wegen des Austrocknungsprozesses nötig sind, stellen keine inbegriffene Leistung dar.

Trucs et astuces

Les appareils de mesure électroniques conviennent parfaitement à la détermination du taux d'humidité de la chape sans causer de dommage. Au moyen du **détecteur de chaleur CPM** (10108 00), les conduites de chauffage au sol peuvent être repérées afin de délimiter une zone de contrôle. Pour le bon regroupement des informations d'une mesure CM, il est conseillé d'utiliser le **formulaire de rapport de FLOORIGHT** (10109 98), disponible gratuitement chez PROFLOOR. D'autre part, un rapport photographique des opérations de mesure témoignera de votre professionnalisme. Il est recommandé d'effectuer un contrôle régulier de la bouteille à pression cm, afin d'éviter des erreurs de mesure. Le contrôle peut être facilement et rapidement au moyen d'une **Ampoules de calibrage** (10109 99). (**Autres indications sur la feuille d'information ISP N° 17.**)

Des systèmes de chape aqueux peuvent présenter d'autres valeurs d'humidité limites pour la pose de revêtements finaux. Même les méthodes de mesure peuvent être différentes de la mesure CM traditionnelle. C'est pourquoi il convient toujours de tenir compte automatiquement des indications du fabricant et les fiches techniques relatives à chaque produit peuvent être consultées sur internet.

SIA 118/253 2.2

La première mesure du taux d'humidité de la chape avec l'appareil cm est une prestation incluse.

SIA 118/253 2.3

Les mesures supplémentaires avec l'appareil CM, demandées par le maître de l'ouvrage ou nécessaires en raison du processus de séchage, ne sont pas une prestation incluse.

BLUE MARLIN
BLADE KNIFE SCRAPER

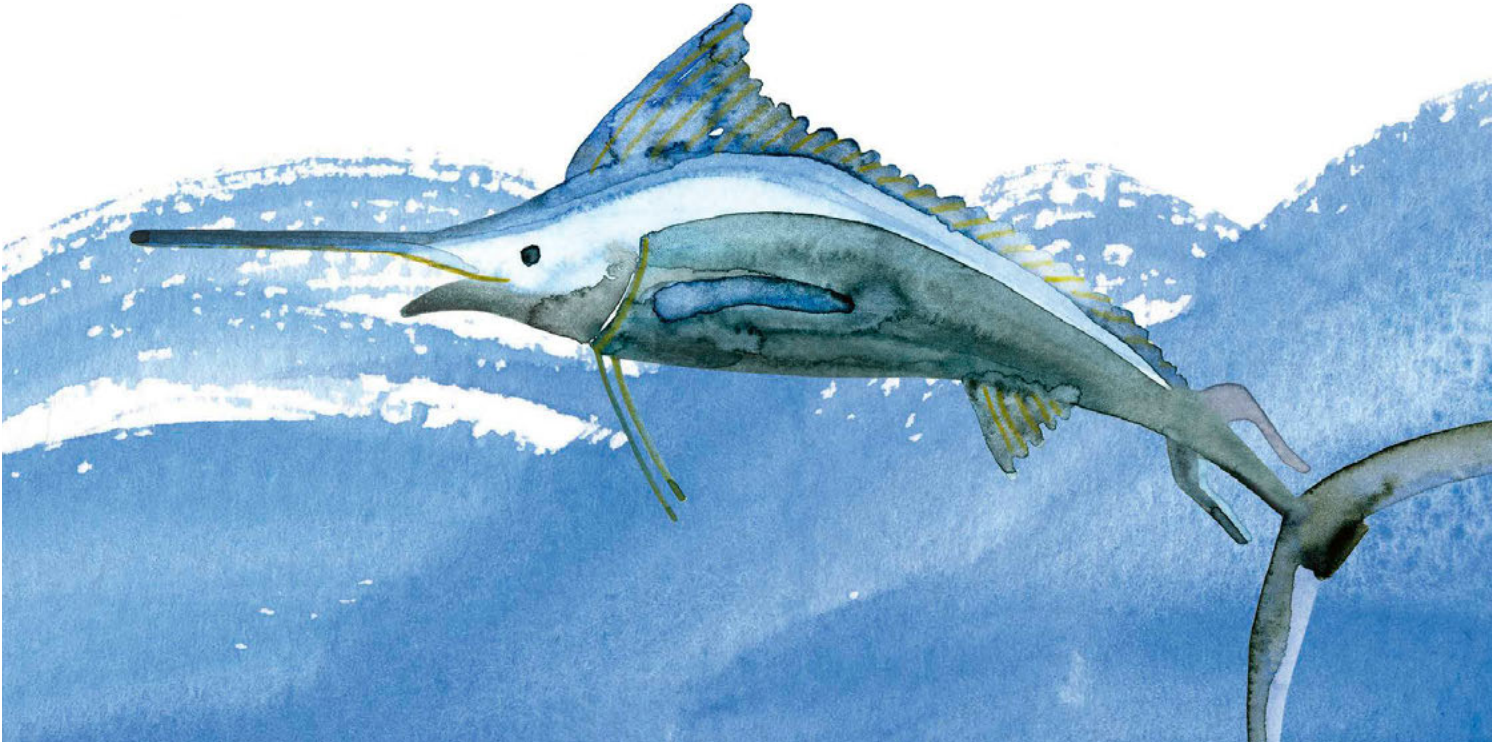

BLUE MARLIN Schaber-Ersatzklingen mit Abweiser 0.7 mm

Lames de rechange pour grattoir avec ailes 0.7 mm BLUE MARLIN

ab / dès **21.67**

- ✓ patentierte Flügel fungieren als Abweiser –
Material gleitet ohne Widerstand über den Halter
lame brevetée avec deflecteurs –
le matériau glisse sur le support sans résistance
- ✓ hochwertiger Stahl und aufwändige Verarbeitung
acier de haute qualité et exécution sophistiquée
- ✓ lange Standzeit, kein splintern der Klinge
longue durée de vie, aucune lame ne casse
- ✓ Bläuung der Klinge schützt vor Korrosion
le bleuissement de la lame protège contre la corrosion
- ✓ nummerierte Klingen in Aluminium Box
lames numérotées dans une boîte en aluminium

Art. Nr. No. d'art.	Breite Largeur	Material Matériau	Stk./Dose pcs./boîte	Preise pro Dose/Prix par boîte		
				ab 1 Dose dès 1 boîte	ab 5 Dosen dès 5 boîtes	ab 10 Dosen dès 10 boîtes
36100 4195	10 cm	gebläuter Stahl/acier bleui	20	44.25	39.82	37.61
36100 4197	12.5 cm	gebläuter Stahl/acier bleui	10	25.50	22.95	21.67



Handscher / Grattoirs manuels

BLUE MARLIN Handscher BM-9500 Grattoir à main BLUE MARLIN BM-9500

14157 00

ab/dès **30.43**

1 Stk./pc.	35.80
5 Stk./pcs.	32.22
10 Stk./pcs.	30.43

- ✓ ergonomischer und handlicher Griff
poignée ergonomique et maniable
- ✓ einfaches Wechseln der Klinge
remplacement facile de la lame
- ✓ hochwertige Kreuzschrauben
vis cruciformes de haute qualité
- ✓ Gesamtlänge 30 cm
Longueur totale 30 cm
- ✓ integrierter Schraubenschlüssel
clé à vis intégrée
- ✓ Qualitätsprüfung mit Produktionsdatum
contrôle qualité avec date de fabrication



Art. Nr. No. d'art.	Bezeichnung Description	ab 1 Set dès 1 kit
15157 00	Ersatzschrauben (3 Stk.) und Schlüssel zu Schaber BM-9500/BM-9800 Vis de rechange (3 pcs.) et clé pour grattoir à main BM-9500/BM-9800	6.50

BLUE MARLIN Drehgriffscher BM-9000 / BM-9000L Grattoir manuel BLUE MARLIN BM-9000 / BM-9000L

ab/dès **23.25**

Art. Nr. No. d'art.	Gesamtlänge Longueur totale	Preise pro Stück/Prix par pièce		
		ab 1 Stk. dès 1 pc.	ab 5 Stk. dès 5 pcs.	ab 10 Stk. dès 10 pcs.
14161 00	35 cm	27.35	24.61	23.25
14162 00	55 cm	34.15	30.73	29.03



- ✓ bequemer und handlicher
2-Komponenten Griff
poignée à 2 composants
pratique et maniable
- ✓ Drehverschluss
bouchon rotatif
- ✓ einfaches wechseln der Klinge
remplacement facile de la lame

BLUE MARLIN Handscher mit Knauf BM-9800 Grattoir avec pommeau BLUE MARLIN BM-9800

14165 00

ab/dès **51.85**

1 Stk./pc.	61.00
5 Stk./pcs.	54.90
10 Stk./pcs.	51.85

- ✓ Qualitätsprüfung anhand
von Produktionsdatum
contrôle de la qualité avec
la date de production
- ✓ grosser 2-Komponenten Knauf
grande poignée à 2 composants
- ✓ für kraftvolles Arbeiten
pour un travail puissant
- ✓ Schluss mit Blasen an der Hand
plis de bulles aux mains
- ✓ hochwertige Kreuzschrauben
vis cruciformes de haute qualité
- ✓ Gesamtlänge 49 cm
Longueur totale 49 cm
- ✓ Klingbreite 12.5 cm
largeur de lame 12.5 cm

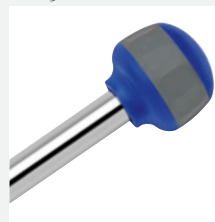

grosser 2-Komponenten
Knauf
grande poignée à
2 composants

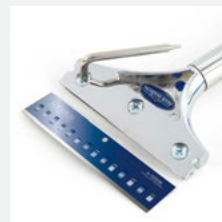

einfaches Wechseln
der Klinge
lame facile à changer

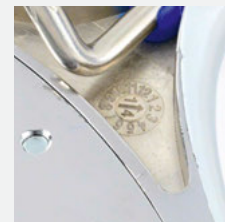

integrierter
Schraubenschlüssel
clé à vis intégrée

Schaber und Reissklaue / Grattoirs et pince arracheuse



Ersatz-Schaberklingen 0.9 mm Lames de rechange pour grattoir 0.9 mm

ab/dès **15.50**

- ✓ für diverse Hand- und Fussbodenschaber
pour différents grattoirs à main et à plancher
- ✓ rostgeschützt
protégé contre la rouille

Art. Nr. No. d'art.	Breite Largeur	Stk./Pack Pcs./paquet	ab 1 Pack dès 1 paquet
16170 00	12.5 cm	5	15.50
16110 00	20 cm	10	32.80



SHARK Ersatz-Schaberklingen 0.5 mm Lames de rechange pour grattoir SHARK 0.5 mm

ab/dès **52.19**



- ✓ einfacher und sicherer Dispenser
chargeur simple et sûr
- ✓ 10 Stk. pro Dispenser
chargeur de 10 pcs.
- ✓ eisgehärtet
durci par la glace
- ✓ 100 Stück pro Aluminiumbox
100 pièces en boîte aluminium
- ✓ aus Schwedenstahl
en acier suédois
- ✓ chromlegiert
chrome-allié

Art. Nr. No. d'art.	Breite Largeur	Preise pro Dose/Prix par boîte		
		ab 1 Dose dès 1 boîte	ab 5 Dosen dès 5 boîtes	ab 10 Dosen dès 10 boîtes
36100 195	10 cm	61.40	55.26	52.19



Fussbodenschaber Racloir pour plancher

14110 00

71.70

- ✓ Breite 20 cm
largeur 20 cm
- ✓ inkl. einer scharfen Klinge
une lame aiguisée incl.
- ✓ verstellbar von
98 bis 180 cm
avec manche extensible de
98 à 180 cm
- ✓ mit Klingenschutz
avec protection de la lame



PROFLOOR Reissklaue Profi Pince arracheuse Profi PROFLOOR

14200 00

ab/dès **49.85**

1 Stk./pc.	58.65
3 Stk./pcs.	52.78
5 Stk./pcs.	49.85

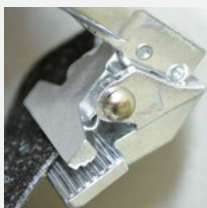

- ✓ grosse Hilfe beim Entfernen von verklebten Bodenbelägen
grande aide pour le retrait des revêtements de sol collés
- ✓ perfekter Halt des Materials durch gerippte Klemmfläche
parfait maintien des matériaux grâce à une surface de serrage nervurée
- ✓ guter Griff dank Antirutschbelag
bonne prise grâce au revêtement antidérapant
- ✓ Konstruktion aus hochwertigem Aluminium
construction en aluminium de grande qualité



Bohrhammer und Meissel / Perforateur-burineur et burin bêche

DeWalt Akku-Kombihammer DCH273NT Perforateur-burineur DeWalt DCH273NT

31510 10

389.-



Spannung 18 V
Tension 18 V

Abgabeleistung 400 W
Puissance utile 400 W

Schlagenergie 2.1 J
Énergie d'impact 2.1 J

Aufnahme SDS-Plus
Support SDS-Plus

Gewicht 2.5 kg
Poids 2.5 kg

✓ zum Bohren mit Schlag, ohne Schlag
und für Meisselarbeiten
pour le perçage avec impact, sans impact
et pour le travail au burin

Lieferung ohne Akku und Ladegerät.
Livraison sans batterie et chargeur.

Art. Nr. No. d'art.	Bezeichnung Description	ab 1 Set des 1 kit
72901 21	DeWalt Ladegerät und zwei Akkupack, 5 Ah Chargeur DeWalt et deux packs de batteries, 5 Ah	279.00

DeWalt Meisselhammer D25810K Perforateur-burineur DeWalt D25810K



31510 40

619.-

Spannung 230 V
Tension 230 V

Leistung 1'050 W
Puissance absorbée 1'050 W

Schlagenergie 7.1 J
Énergie d'impact 7.1 J

Aufnahme SDS-Max
Support SDS-Max

Gewicht 5.6 kg
Poids 5.6 kg

✓ sehr hohe Schlagkraft
énergie d'impact élevée

✓ hohe Lebensdauer
durch robuste Bauweise
longue durée de vie
grâce à une construction
robuste

✓ mit Zusatzhandgriff
und Transportkoffer
avec poignée supplémen-
taire et mallette

Meissel und Zubehör Burins et accessoires

✓ für Bohrhammer mit SDS-Plus oder SDS-Max Aufnahme wie DeWalt oder BOSCH Maschinen
pour perforateur-burineur avec support SDS-Plus ou SDS-Max comme les machines DeWalt ou BOSCH

Art. Nr. No. d'art.	Bezeichnung Description		Masse Dimension	Aufnahme Support	ab 1 Stk. des 1 pc.
12061 01	Spachtelmeissel SOLIDA Burin à spatule SOLIDA		250 × 100 mm	SDS-Plus	174.55
12061 11	Ersatzklinge und Schrauben zu SOLIDA Spachtelmeissel Kit de pièces détachées pour le ciseau à spatule SOLIDA		110 × 100 mm	–	33.65
12061 02	Spatmeissel BOSCH BOSCH burin bêche		250 × 40 mm	SDS-Plus	25.15
12061 03	Spatmeissel BOSCH BOSCH burin bêche		250 × 60 mm	SDS-Plus	43.15
12061 07	PROFLOOR Spachtelmeissel, komplett mit Klinge und Abweisern Burin à spatule PROFLOOR, complet avec lame et déflecteurs		630 × 140 mm	SDS-Max	558.00
13061 02	Ersatzklinge 2mm für Spachtelmeissel PROFLOOR Lame de rechange 2mm pour burin à spatule PROFLOOR		175 × 140 mm	–	60.60
13061 03	Ersatzklinge 3mm für Spachtelmeissel PROFLOOR Lame de rechange 3mm pour burin à spatule PROFLOOR		175 × 140 mm	–	68.10
12061 21	Abweiskeil A (schwarz) für Spachtelmeissel PROFLOOR Cale déflectrice A (noire) pour spatule ciseau PROFLOOR		–	–	122.45
12061 22	Abweiskeil B (verzinkt) für Spachtelmeissel PROFLOOR Cale déflectrice B (galvanisée) pour spatule ciseau PROFLOOR		–	–	125.80
12061 23	Ersatzschrauben für Spachtelmeissel PROFLOOR Vis de rechange pour spatule ciseau PROFLOOR		–	–	16.90
12061 04	Spatmeissel BOSCH BOSCH burin bêche		350 × 50 mm	SDS-Max	52.05
12061 05	Spatmeissel BOSCH BOSCH burin bêche		400 × 90 mm	SDS-Max	122.00
12061 06	Spatmeissel BOSCH BOSCH burin bêche		350 × 115 mm	SDS-Max	85.25



FLEX Teppichstripper mit Fahrgestell SMR 2106 Décolleuse de moquette avec châssis FLEX SMR 2106

11370 10

1'502.-

- ✓ speziell zum Entfernen von Teppich- /PVC-Belägen
spécialement pour enlever les moquettes / revêtements de sols en PVC
- ✓ als Handstripper oder mittels Führungstange bedienbar
utilisable comme décolleuse à main ou avec une tige de guidage
- ✓ hohe Lebensdauer für harte Beanspruchung
longue durée de vie pour sollicitations intenses
- ✓ inkl. drei Klingen
trois lames incl.

Spannung 230 V
Tension 230 V

Leistung 2'000 W
Puissance absorbée 2'000 W

Arbeitsbreite 210 mm
Largeur de travail 210 mm

Drehzahl 6'800 U/min
Vitesse de rotation 6'800 tr/mn

Gewicht 16.5 kg
Poids 16.5 kg



Ersatzklingen Lames de rechange

ab / dès **13.-**

- ✓ 5 Stück/Box
5 pièces/boîte

Preise pro Stück/Prix par pièce

Art. Nr. No. d'art.	Masse Dimension	ab 1 Stk. dès 1 pc.	ab 5 Stk. dès 5 pcs.	ab 10 Stk. dès 10 pcs.
13300 21	210 × 60 × 1.0 mm	15.30	13.77	13.00
13301 21	210 × 60 × 1.5 mm	21.50	19.35	18.27



Ersatzklinge mit Wellenschliff Lame de rechange dentelées

13310 00

ab / dès **36.72**

- ✓ 210 × 60 × 1.5 mm
210 × 60 × 1.5 mm

- ✓ tefflonbeschichtet
revêtu de téflon

- ✓ weniger verkleben der Klinge
moins de collage de la lame

1 Stk./pc.	43.20
5 Stk./pcs.	38.88
10 Stk./pcs.	36.72



Turbo Stripper Décolleuse Turbo Stripper

11481 00

10'447.50

- ✓ starker Motor mit Anlaufstrombegrenzung
moteur puissant avec limitation du courant de démarrage
- ✓ professionelles Entfernen von verklebten Bodenbelägen
retrait professionnel des revêtements de sols collés
- ✓ grosser Bedienungskomfort durch Fahrbetrieb mit Handkupplung
grand confort d'utilisation duch grâce au mode de conduite avec l'embrayage à main

Passende Klinden finden Sie auf der Seite 42.
Vous trouverez des lames adaptées à la page 42.

Spannung 230 V
Tension 230 V

Leistung 2'300 W
Puissance absorbée 2'300 W

Drehzahl 5'000 U/min
Vitesse de rotation 5'000 tr/mn

Arbeitsbreite 350 mm
Largeur de travail 350 mm

Gewicht 157 kg (zerlegbar)
Poids 157 kg (démontable)

Lieferumfang:
– Turbo Stripper
– Zwei Gewichten
– Sieben Klinden
– Werkzeugtasche
– Gehörschutz
– Schutzhandschuhe
– Verlängerungskabel

Contenu de la livraison:
– Turbo Stripper
– Deux poids
– Sept lames
– Poche à outils
– Protection auditive
– Gants de protection
– Câble de rallonge



Stripper / Décolleuses

Zusatzgewicht 30 kg zu Turbo Stripper

Poids supplémentaire 30 kg pour décolleuse Turbo Stripper

12415 30

467.–



Parkett Set zu Turbo Stripper

Kit de grattage de parquet pour décolleuse Turbo Stripper

12416 00

569.–

✓ inkl. Parkettklinge
lame de parquet incl.



Koffer für Ersatzklingen zu Turbo und BiTurbo Stripper

Mallette pour les lames de rechange pour décolleuse Turbo et BiTurbo Stripper

12417 00

108.20

✓ im praktischen
FESTOOL Systainer
dans le Systainer
FESTOOL pratique

Lieferung erfolgt ohne Klingen.
Livraison sans lames.



BiTurbo Stripper Décolleuse BiTurbo Stripper

11482 00

15'078.–

- ✓ Entfernung von Bodenbelägen aus PVC, Linoleum, Gummi und Parkett
élimination des revêtements de sol en PVC, linoléum, caoutchouc et parquet
- ✓ hoher Bedienkomfort durch Selbstantrieb (vorwärts und rückwärts)
équipée d'une autopropulsion en avant et en arrière
- ✓ Geschwindigkeit stufenlos regelbar zwischen 0 und 27 m/min
équipée d'un variateur de vitesse entre 0 et 27 m/min



Lieferumfang:

- BiTurbo Stripper
- abnehmbare Gewichte
- sechs Ersatzklingen
- Schutzausrüstung
- Werkzeug
- Verlängerungskabel

Contenu de la livraison :

- Décolleuse BiTurbo
- Poids démontables
- Six lames de rechange
- Équipement de protection
- Outillage
- Câble d'extension

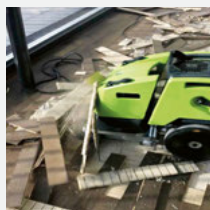

Spannung 230 V
Tension 230 V

Leistung Antrieb 1'500 W
Puissance d'entraînemen 1'500 W

Leistung Schlagwerk 1'500 W
Mécanisme de transmission de puissance 1'500 W

Drehzahl 3'000 U/min
Vitesse de rotation 3'000 tr/mn

Arbeitsbreite 350 mm
Largeur de travail 350 mm

Gesamtgewicht 260 kg (zerlegbar)
Poids brut 260 kg (démontable)

Fahrgestell für Turbo und BiTurbo Stripper

Châssis pour décolleuse Turbo et BiTurbo













12400 10

157.50



Ersatzklingen zu Stripper / Lames de rechange pour décolleuse

Ersatzklingen zu Turbo und BiTurbo Stripper Lames de rechange pour décolleuse Turbo et BiTurbo Stripper

Art. Nr. No. d'art.	Bezeichnung/Masse Description/Dimension		Teppichbeläge Moquette	Linoleum/Hartbeläge Linoléum/revêtements durs	Mehrschichtparkett (mit vorschnitten) Parquet multicouche avec des coupes	Klebe- und Lammparkett, Laminat-verklebt Parquet et stratifié collé	Keramik-Platten/Fiesen Dalles/carreaux en céramique	Preise pro Stück/Prix par pièce		
								ab 1 Stk. dès 1 pc.	ab 5 Stk. dès 5 pcs.	ab 10 Stk. dès 10 pcs.
13482 35	350 x 120 x 1.5 mm Universalklinge, gerade Lame universelle, droite							37.70	35.81	33.93
13485 35	365 x 65 x 1.5 mm U-Klinge, Schneide oben Lame en U, tranchant en haut		×	×				42.20	40.09	37.98
13484 35	365 x 60 x 1.5 mm U-Klinge, Schneide unten Lame en U, tranchant en bas		×	×				44.25	42.04	39.82
13481 35	350 x 65 x 1.5 mm Universalklinge, gerade Lame universelle, droite		×	×				17.40	16.53	15.66
13481 36	350 x 60 x 1.5 mm Klinge mit Wellenschliff Lame à bord dentelé		×	×	×			65.00	61.75	58.50
13483 35	350 x 60 x 1.5 mm Klinge mit Sägezahnung Lame avec dent de scie		×	×	×			93.00	88.35	83.70
13482 36	350 x 100 x 3.0 mm Klinge gezackt Lame à bord dentelé				×	×		282.00	267.90	253.80
13481 15	115 mm Meissel für Keramikplatten Ciseau pour carreaux de céramique				×	×	×	321.30	305.23	289.17
13482 37	350 x 115 x 5.0 mm Parkettklinge, abgewinkelt Lame de parquet, coudée				×	×		344.75	327.51	310.27
13482 38	350/200 x 120 x 3.0 mm Parkettklinge, verjüngt Lame de parquet, conique				×	×		75.00	71.25	67.50
13481 00	Neigungswinkel-Adapter inkl. Abweiser Adaptateur pour l'inclinaison avec déflecteur							310.80	295.26	279.72



Parkettfräse und Verladerampe / Défonceuse de parquet et rampe de chargement

Parkettfräse Biber 200 Défonceuse de parquet Biber 200

11520 00

9'975.-

Spannung 230 V
Tension 230 V

Leistung 2'600 W
Puissance absorbée 2'600 W

Drehzahl 6'000 U/min
Vitesse de rotation 6'800 tr/mn

Arbeitsbreite 200 mm
Largeur de travail 200 mm

Gewicht 85 kg
Poids 85 kg

Lieferumfang: **Contenu de la livraison :**
– Biber 200 Parkettfräse – Défonceuse de parquet Biber 200
– 14 Wendemesser – 14 lames tranchants
– Werkzeug – Outillage
– Verlängerungskabel – Câble d'extension

Art. Nr. No. d'art.	Bezeichnung Description	ab 1 Set dès 1 kit
13520 00	Wendeschneiden Set, 14 Stück Kit de lames tranchants, 14 pièces	220.00

- ✓ zum Entfernen von stark verklebten HDF/MDF Parkettflächen
pour enlever les surfaces de parquet HDF/MDF fortement collées
- ✓ bis 15 mm fräsen in einem Durchgang
fraisage jusqu'à 15 mm en une seule passe
- ✓ müheloses Einstellen der Frästiefe
réglage sans effort de la profondeur de fraisage



Parkettsäge RO-4 Scie à parquet RO-4

11913 00

3'246.35

Spannung 230 V
Tension 230 V

Leistung 2'200 W
Puissance absorbée 2'200 W

Drehzahl 4'000 U/min
Vitesse de rotation 4'000 tr/mn

Schnitttiefe 0 bis 22 mm
Profondeur de coupe 0 jusqu'à 22 mm

Gewicht 31 kg
Poids 31 kg

Lieferumfang: **Contenu de la livraison :**
– Maschine RO-4 – Machine RO-4
– Sägeblatt – Lame de scie
– Werkzeugset – Kit d'outils
– Verlängerungskabel – Rallonge électrique

Art. Nr. No. d'art.	Bezeichnung Description	ab 1 Stk. dès 1 pc.
13912 22	Ersatzsägeblatt 180 mm für RO-4 Lame de scie de rechange 180 mm pour RO-4	107.05

- ✓ ergonomisch durch aufrechte Haltung
ergonomique avec sa position verticale
- ✓ optimal um schwer entfernbares Parkett aufzutrennen
optimal pour la coupe de parquets difficiles à enlever



Verladerampen aus Aluminium Rampes de chargement en aluminium

37595 00

735.-

✓ 2 Stück, 1.8 m x 28 cm
2 pièces, 1.8 m x 28 cm

✓ nur ca. 10 kg Eigengewicht pro Rampe
seulement env. 10 kg par rampe

✓ zugelassen bis 500 kg
approuvé jusqu'à 500 kg

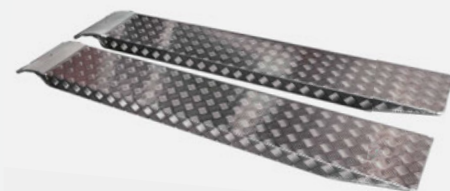



BOSCH Betonschleifer 180 mm PROFLOOR Set Ponceuse à béton BOSCH 180 mm kit PROFLOOR

11969 00

728.30

✓ starke Maschine mit Leistungsreserve
machine puissante avec réserve de marche

✓ abnehmbarer Teil für Randnahe arbeiten
partie détachable pour travaux au ras des parois

✓ drehbares Griffende für mehr Bodenfreiheit
poignée tournante pour plus de garde au sol

Passende Schleiftöpfe finden Sie auf den Seiten 46 und 47.
Vous trouverez des meules boisseau aux pages 46 et 47.

Lieferumfang:
– BOSCH Maschine
– Zusatzhandgriff
– Absaughaube mit Bürsten
– Höhenausgleichscheibe 3 und 6 mm
– SDS-Schnellspannflansch
– im Karton, ohne Koffer

Contenu de la livraison :
– Machine BOSCH
– Poignée supplémentaire
– Hotte d'aspiration avec brosses
– Rondelle d'écartement 3 et 6 mm
– Bride de serrage rapide SDS
– En carton, sans malette

Spannung 230 V
Tension 230 V

Leistung 2'400 W
Puissance absorbée 2'400 W

Arbeitsbreite 180 mm
Largeur de travail 180 mm

Drehzahl 6'500 U/min
Vitesse de rotation 6'500 tr/mn

Gewicht 5.4 kg
Poids 5.4 kg



FESTOOL Sanierungsschleifer Renofix RG 130 Ponceuse de rénovation FESTOOL RENOFIX RG 130

11968 00

821.-

✓ abklappbares Segment für randnahe Arbeiten
segment rabattable pour le travail à proximité du bord

✓ wirkungsvolle Absaugung durch Bürstenkranz
extraction efficace par le rebord de la brosse

✓ einstellbarer Abtrag durch Führungstisch
dépose réglable par table de guidage

Umrüstung für marktübliche Schleiftöpfe auf Anfrage.
Conversion pour les meules boisseau disponibles dans le commerce sur demande.

Lieferumfang:
– FESTOOL Renofix RG130
– Führungstisch
– Spannflanschgarnitur
– Zweilochschlüssel
– Systainer

Contenu de la livraison :
– FESTOOL Renofix RG130
– Table de guidage
– Bride de serrage rapide
– Clé à deux trous
– Systainer

Spannung 230 V
Tension 230 V

Leistung 1'600 W
Puissance absorbée 1'600 W

Arbeitsbreite 130 mm
Largeur de travail 130 mm

Drehzahl 3'000–7'700 U/min
Vitesse de rotation 3'000–7'700 tr/mn

Gewicht 3.8 kg
Poids 3.8 kg



**FESTOOL Diamantscheibe
DIA ABRASIVE-D130-ST**
Disque diamant FESTOOL
DIA ABRASIVE-D130-ST

13968 10

124.-

✓ Ø 130 mm
Ø 130 mm

✓ zum Schleifen von Estrich für chape de ponçage
✓ zu FESTOOL RG 130 pour FESTOOL RG 130



**FESTOOL Diamantscheibe
DIA THERMO-D130 PREMIUM**
Disque diamant FESTOOL
DIA THERMO-D130 PREMIUM

13968 15

329.10

✓ Ø 130 mm
Ø 130 mm

✓ zur Entfernung von Klebstoffen pour l'élimination des adhésifs
✓ zu FESTOOL RG 130 pour FESTOOL RG 130



Betonschleifer und Zubehör / Ponceuse à béton et accessoires

DeWalt Betonschleifer 125 mm PROFLOOR Set Ponceuse à béton DeWalt 125 mm kit PROFLOOR

11970 00

455.20

Spannung 230 V
Tension 230 V

Leistung 1'500 W
Puissance absorbée 1'500 W

Arbeitsbreite 125 mm
Largeur de travail 125 mm

Drehzahl 2'800 – 10'000 U/min
Vitesse de rotation 2'800 – 10'000 tr/mn

Gewicht 2.6 kg
Poids 2.6 kg

Lieferumfang:

- DeWalt Maschine
- Absaughaube
- Höhenausgleichsscheibe 3 und 6 mm
- Übergangsstück zu Staubsauger
- SDS Schnellspannflansch
- Inbusschlüssel
- Transportkoffer

Contenu de la livraison:

- Machine DeWalt
- Hotte d'aspiration
- Rondelle d'écartement 3 et 6 mm
- Raccord de transition pour aspiration
- SDS Bride de serrage rapide
- Clé Allen
- Malette de transport



- ✓ **aufschiebbares Segment für randnahes Arbeiten**
segment défilé pour le travail à proximité du bord
- ✓ **mit 38 mm Anschluss für RONDA und Dustcontrol Staubsauger**
avec raccord de 38mm pour les aspirateurs RONDA et Dustcontrol
- ✓ **Drehzahlregulierung für optimale Ergebnisse**
régulation de la vitesse pour des résultats optimaux

Passende Schleiftöpfe finden Sie auf den Seiten 46 und 47.
Vous trouverez des meules boisseau aux pages 46 et 47.

PROFLOOR Fahrwerk zu DeWalt Betonschleifer Chariot PROFLOOR pour ponceuse à béton DeWalt

12360 00

165.–

- ✓ **angenehmes und einfaches Arbeiten**
agréable et facile à travailler
- ✓ **gleichmässiger Abtrag durch 3-Punkte Auflage**
même suppression en raison de l'appui de 3 points
- ✓ **einfache Höheneinstellung mittels Schnellspannschrauben**
réglage facile de la hauteur au moyen de vis à déblocage rapide
- ✓ **einfache Montage mittels Klemmsystem**
montage simple au moyen d'un système de serrage



Absaughaube 180 mm zu BOSCH Maschine Hotte d'aspiration 180 mm pour machine BOSCH

12969 618

234.60

- ✓ aus Metal
en métal

- ✓ mit Bürsten
avec brosses



Absaughaube «Premium» zu BOSCH Maschine Hotte d'aspiration «Premium» 180 mm pour machine BOSCH

12969 619

322.80

- ✓ zweiteilig, aus Metal
en deux parties,
en métal

- ✓ mit Federtechnik
avec la technologie du
ressort



Ersatzbürsten und Zubehör Brosses de rechange et accessoires

Art. Nr. No. d'art.	Bezeichnung Description	ab 1 Stk. des 1 pc.
12969 00	Bürstenkranz zu BOSCH Maschine Couronne de brosses pour machine BOSCH	22.50
12950 125	Bürstenkranz zu DeWalt Maschine Couronne de brosses pour machine DeWalt	24.95
12947 130	Bürstenkranz zu FESTOOL RG 130 Maschine Couronne de brosses pour machine FESTOOL RG 130	28.60
12968 00	Bügelgriff zu BOSCH Maschine Poignée pour machine BOSCH	60.35
12968 01	Bügelgriff zu DeWalt Maschine Poignée pour machine DeWalt	45.40
12965 03	STANLEY Koffer für 180 mm Betonschleifer, 71 × 31 × 29 cm Mallette STANLEY pour ponceuse à béton 180 m, 71 × 31 × 29 cm	96.00

Diamantschleiftöpfe / Meules boisseau diamantées



TOP-SELLER! BEST-SELLER!

Die eigens mit dem Hersteller entwickelte Diamantmischung wurde auf den verschiedenen zu bearbeitenden Untergründen im Bereich Klebstoffentfernung, Abtragung von Zement, Beton und Anhydritstrichen getestet.

Unsere hochqualitativen Diamantschleiftöpfe weisen eine hohe Abtragleistung bei zugleich geringem Verschleiss und einem unschlagbaren Preis-Leistungs-Verhältnis auf.

Die gross gewählten Absauglöcher verringern in Kombination mit der richtigen Maschine und einem starken Sauger die Staubemissionen auf ein Minimum.

Le mélange de diamants développé spécifiquement par le fabricant a été testé sur les diverses chapes à traiter pour le retrait de colles, ciment, béton et chapes en anhydrite.

Nos meules boisseau diamantées de haute gamme se caractérisent par un taux d'élimination de matière élevé et ceci avec une faible usure et un rapport qualité-prix imbattable.

La sélection des grands trous d'aspiration combinée au choix de la bonne machine et d'un aspirateur puissant permet de réduire les émissions de poussière à un minimum.



PROFFLOOR Diamantschleiftopf «Cemento» Meule boisseau diamantée PROFFLOOR «Cemento»

ab / dès **80.95**

✓ Schleiftopf mit hoher Abtragleistung meule boisseau à taux d'enlèvement de matière élevé

✓ für Zement und Beton pour ciment et béton



Art. Nr. No. d'art.	Segmenthöhe Hauteur de segment	Aufnahme Fixation	Durchmesser Diamètre	Preise pro Stück/Prix par pièce		
				ab 1 Stk. dès 1 pc.	ab 3 Stk. dès 3 pcs.	ab 5 Stk. dès 5 pcs.
13960 125	5 mm	Ø 22.2 mm	Ø 125 mm	89.95	85.45	80.95
13960 180	5 mm	Ø 22.2 mm	Ø 180 mm	132.85	126.21	119.56



Diamantschleiftöpfe / Meules boisseau diamantées

PROFLOOR Diamantschleiftopf «Hybrid» Meule boisseau diamantée PROFLOOR «Hybride»

ab/dès **82.89**



✓ Hybrid-Schleiftopf für Klebstoffentfernung und Schleifarbeiten

meule boisseau hybride pour l'enlèvement de colle et les travaux de meulage

✓ für Beton, Estrich, Beschichtungen, Farb-, Epoxy-, Kunststoffreste
pour béton, chape, revêtements, résidus de peinture, époxy, résine



Art. Nr. No. d'art.	Segmenthöhe Hauteur de segment	Aufnahme Fixation	Durchmesser Diamètre	Preise pro Stück/Prix par pièce		
				ab 1 Stk. dès 1 pc.	ab 3 Stk. dès 3 pcs.	ab 5 Stk. dès 5 pcs.
13966 125	8 mm	Ø 22.2 mm	Ø 125 mm	92.10	87.49	82.89
13966 180	8 mm	Ø 22.2 mm	Ø 180 mm	177.75	168.86	159.97

PROFLOOR Diamantschleiftopf «Glutinum» Meule boisseau diamantée PROFLOOR «Glutinum»

ab/dès **85.81**



✓ aggressiver Topf für die Klebstoffentfernung
meule boisseau agressif pour enlever l'adhésif

✓ für Beschichtungen, Bitumen, Belagsreste
pour revêtements, bitumes, résidus de sols



Art. Nr. No. d'art.	Segmenthöhe Hauteur de segment	Aufnahme Fixation	Durchmesser Diamètre	Preise pro Stück/Prix par pièce		
				ab 1 Stk. dès 1 pc.	ab 3 Stk. dès 3 pcs.	ab 5 Stk. dès 5 pcs.
13969 125	3 mm	Ø 22.2 mm	Ø 125 mm	95.35	90.58	85.81
13969 180	3 mm	Ø 22.2 mm	Ø 180 mm	197.10	187.24	177.39

PROFLOOR Diamantschleiftopf «PKD» Meule boisseau diamantée PROFLOOR «PKD»

ab/dès **85.81**



✓ Topf zur Entfernung von Beschichtungen, Belagsreste und Klebstoffrückstände
meule boisseau pour enlever des revêtements, des résidus de revêtements et des adhésifs

✓ Stützsegmente vermindern die Beschädigung im Unterlagsboden
les segments de support réduisent les dommages dans le sous-plancher



Art. Nr. No. d'art.	Segmenthöhe Hauteur de segment	Aufnahme Fixation	Durchmesser Diamètre	Preise pro Stück/Prix par pièce		
				ab 1 Stk. dès 1 pc.	ab 3 Stk. dès 3 pcs.	ab 5 Stk. dès 5 pcs.
13972 125	4 mm	Ø 22.2 mm	Ø 125 mm	95.35	90.58	85.81
13972 180	4 mm	Ø 22.2 mm	Ø 180 mm	133.90	127.20	120.51



PROFLOOR Betonschleifmaschine PF240 – Ares Ponceuse à béton PROFLOOR PF240 – Ares

11560 01

2'741.-

Die PROFLOOR PF240 wurde mit einem leistungsstarken 2'400 W Motor ausgestattet um problemlos selbst schwere Beanspruchungen zu meistern. Diese Maschine überzeugt durch grosse Transporträder, stabilen Deichsel und einem einfachen und zugleich effizienten Absaugsystem. Die schrägstellbaren Räder ermöglichen eine saubere Abtragung bis in Rand- und Eckbereiche. Segmente lassen sich werkzeuglos einsetzen, die eingebaute Wasserwaage ermöglicht zudem eine genaue Justierung der Maschine um eine einseitige Abnutzung der Segmente zu verhindern.

Einsatzbereiche: Ideal für kleinere bis mittlere Flächen. Zum Abtragen von Unebenheiten und Beschichtungen. Entfernen von Kleber, Farbe, Anstriche und Schaumrücken sowie zum Schleifen von Unterlagsböden.

La PROFLOOR PF240 est équipée d'un moteur puissant de 2'400 W, ce qui lui permet de résister à de fortes sollicitations. Cette machine séduit par ses grandes roues de transport, son timon stable et son système d'aspiration simple et efficace. Les roues inclinables permettent un décapage propre des bords et des angles. Les segments peuvent être changés sans outils, le niveau à bulle intégré permet en plus d'ajuster la machine pour éviter une usure unilatérale des segments.

Domaines d'utilisation: idéale pour des surfaces petites à moyennes. Pour le décapage de revêtements et d'irrégularités. Retrait de colles, peintures, enduits et mousse. Ponçage de chapes.

- ✓ **starker Motor**
moteur puissant
- ✓ **stabiler Deichsel**
timon stable
- ✓ **schrägstellbare Räder**
roues inclinables
- ✓ **werkzeugloses wechseln der Segmente mit QuickLock System**
changement de segments sans outil avec QuickLock System
- ✓ **inkl. Absaugsystem**
système d'aspiration incl.
- ✓ **mit drei oder sechs Segmenten ausrüstbar**
avec équipé de trois ou six segments de ponçage

Spannung 230 V
Tension 230 V

Leistung 2'400 W
Puissance absorbée 2'400 W

Drehzahl 1'400 U/min
Vitesse de rotation 1'400 tr/mn

Arbeitsbreite 240 mm
Largeur de travail 240 mm

Gewicht 53 kg
Poids 53 kg

Lieferumfang:

- Schleifmaschine PF240
- Absaugmanschette
- Übergangsstück für Staubsauger

Contenu de la livraison :

- Ponceuse PF240
- Manchon d'aspiration
- Raccord pour aspirateur

Passende Segmente finden Sie nachfolgend.

Ci-après les segments appropriés.



Segmente für PROFLOOR Maschinen / Segments pour les machines PROFLOOR

**PROFLOOR Schleifsegment
«PKD 1» QuickLock**
Segment de ponçage PROFLOOR
«PKD 1» QuickLock



13597 PKD

119.65

- ✓ zu Aufnahmeteller Ø 140 mm, Ø 400 mm sowie PF240 pour plaque de base Ø 140 mm, Ø 400 mm et PF240
- ✓ sehr aggressiv, zur Entfernung von mehrschichtigen Klebstoffen très agressif, pour l'élimination des adhésifs multicouches
- ✓ Körnung PKD grain PKD

**PROFLOOR Schleifsegment
«PKD 2» QuickLock**
Segment de ponçage PROFLOOR
«PKD 2» QuickLock



13597 PKD2

162.-

- ✓ zu Aufnahmeteller Ø 140 mm, Ø 400 mm sowie PF240 pour plaque de base Ø 140 mm, Ø 400 mm et PF240
- ✓ zur Klebstoffentfernung, weniger aggressiv als das «PKD 1» pour l'élimination des adhésifs, moins agressif que le «PKD 1»
- ✓ Körnung PKD grain PKD

**PROFLOOR Schleifsegment
«PKD 3» QuickLock**
Segment de ponçage
PROFLOOR «PKD 3» QuickLock



13597 PKD3

192.50

- ✓ zu Aufnahmeteller Ø 140 mm, Ø 400 mm sowie PF240 pour plaque de base Ø 140 mm, Ø 400 mm et PF240
- ✓ hohe Abtragsleistung, zum Aufreißen von dicken Beschichtungen sowie MDF und HDF taux d'enlèvement élevé, pour déchirer les revêtements épais ainsi que les MDF et HDF
- ✓ Körnung PKD grain PKD

**PROFLOOR Schleifsegment
«Hybrid» QuickLock**
Segment de ponçage PROFLOOR
«Hybride» QuickLock



13597 16

80.30

- ✓ zu Aufnahmeteller Ø 140 mm, Ø 400 mm sowie PF240 pour plaque de base Ø 140 mm, Ø 400 mm et PF240
- ✓ Hybridsegment zum Schleifen und zur Klebstoffentfernung segment hybride pour le meulage et pour enlèvement de colle
- ✓ Körnung 16/18 grain 16/18

**PROFLOOR Schleifsegment
«Beton» QuickLock**
Segment de ponçage PROFLOOR
«Béton» QuickLock



13597 20

92.10

- ✓ zu Aufnahmeteller Ø 140 mm, Ø 400 mm sowie PF240 pour plaque de base Ø 140 mm, Ø 400 mm et PF240
- ✓ Schleifsegment für harte Böden wie Beton segment de ponçage pour sols durs tels que le béton
- ✓ Körnung 20 grain 20

**PROFLOOR Schleifsegment
«Estrich» QuickLock**
Segment de ponçage PROFLOOR
«Cape» QuickLock

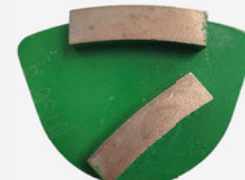

13597 40

65.30

- ✓ zu Aufnahmeteller Ø 140 mm, Ø 400 mm sowie PF240 pour plaque de base Ø 140 mm, Ø 400 mm et PF240
- ✓ Schleifsegment für weiche Böden wie Estrich und Anhydrit segment de ponçage pour sols mous tels que chapes et anhydrit
- ✓ Körnung 40 grain 40



PROFLOOR Betonschleifmaschine PF300 – Apollon Ponceuse à béton PROFLOOR PF300 – Apollon

11580 00

3'097.–

Spannung 230 V
Tension 230 V

Leistung 2'200 W
Puissance absorbée 2'200 W

Gewicht 35 kg
Poids 35 kg

Schleifteller Ø 300 mm
Disque de ponçage Ø 300 mm

Drehzahl 2'600 U/min
Vitesse de rotation 2'600 tr/mn

- ✓ leichte Maschine, nur 35 kg
machine légère, seulement 35 kg
- ✓ zusammenklappbar für den einfachen Transport
pliable pour un transport facile
- ✓ einfacher Werkzeugwechsel
changement d'outil facile
- ✓ zum Abtragen von Unebenheiten und Beschichtungen
pour éliminer les irrégularités et les revêtements
- ✓ zum Entfernen von Kleber, Farbe, Anstriche und Schaumrücken sowie zum Schleifen von Unterlagsböden
pour enlever les adhésifs, la peinture, les revêtements et les supports en mousse, ainsi que pour poncer les sous-couches

Lieferumfang:

- Schleifmaschine PF300
- Absaugmanschette
- Absaugschläuche
- Schnellspanverschluss für Schleifscheiben
- Gehörschutz

Contenu de la livraison :

- Ponceuse PF300
- Manchon d'aspiration
- Uyaux d'aspiration
- Dispositif de fixation rapide pour les meules
- Protection auditive



**Zusatzgewicht 10 kg
zu PF300 – Apollon
Poids supplémentaire 10 Kg
pour PF300 – Apollon**

12930 10

204.75



**Bürstenring
zu PF300 – Apollon
Hotte d'aspiration avec brosses
pour PF300 – Apollon**

12930 20

260.40



**PROFLOOR Schleiftopf «PKD»
gold, Ø 300 mm
Meule boisseau «PKD» doré,
Ø 300 mm PROFLOOR**

13930 10

525.–

- ✓ Körnung PKD, mit Stützsegmenten
grain PKD, avec segments de support

- ✓ für Klebstoffe, Fliesenkleber und dicke Beschichtungen
pour les adhésifs, les colles à carreaux et les revêtements épais

- ✓ passend zu PF300 - Apollon, Colibri und Manta Schleifmaschine
convient pour les ponceuses PF300 - Apollon, Colibri et Manta



**PROFLOOR Schleiftopf «PKD
Ripper» schwarz, Ø 300 mm
Meule boisseau «PKD Ripper» noir,
Ø 300 mm PROFLOOR**

13930 40

590.–

- ✓ Körnung PKD, ohne Stützsegmente
grain PKD, sans segments de support

- ✓ für zähe Beschichtungen, Klebstoffe und Teppichreste
pour les revêtements difficiles, les adhésifs et les résidus de tapis

- ✓ passend zu PF300 - Apollon, Colibri und Manta Schleifmaschine
convient pour les ponceuses PF300 - Apollon, Colibri et Manta



Zubehör Betonschleifmaschine / Accessoires pour ponceuse à béton

**PROFLOOR Schleiftopf
«Rhombus» grün, Ø 300 mm**
Meule boisseau «Rhombus»
vert, Ø 300 mm PROFLOOR

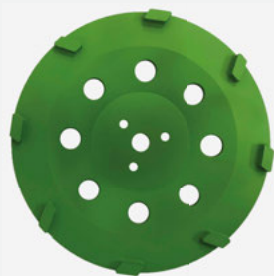

13930 20

390.-

- ✓ für Zementstriche und Anhydritböden
pour chapes en ciment et sols anhydrites
- ✓ zu PF300, Colibri und Manta Schleifmaschine
pour les ponceuses PF300, Colibri et Manta
- ✓ Körnung 14/18, harte Bindung
grain 14/18, liaison dur

**PROFLOOR Schleiftopf
«Rhombus» blau, Ø 300 mm**
Meule boisseau «Rhombus»
bleu, Ø 300 mm PROFLOOR



13930 30

390.-

- ✓ für harte Untergründe wie
Mono- oder Hartbeton
pour les substrats durs tels que le béton mono
ou dur
- ✓ zu PF300, Colibri und Manta Schleifmaschine
pour les ponceuses PF300, Colibri et Manta
- ✓ Körnung 14/18, weiche Bindung
grain 14/18, liaison soft

**PROFLOOR Schleifsegment
«square-cut»**
Segment de ponçage «square-cut»
PROFLOOR



13595 30

69.85

- ✓ Körnung 30
grain 30
- ✓ Schleifsegment für Zementstriche, Anhydrit und Beton
segment de ponçage pour chapes en ciment, anhydrite et béton
- ✓ M6 Bohrungen für diverse Maschinen
trous M6 pour diverses machines

**PROFLOOR Schleifsegment
«arrow»**
Segment de ponçage «arrow»
PROFLOOR



13596 30

69.85

- ✓ Körnung 30
grain 30
- ✓ Schleifsegment für Zement, Beton und geringe Klebstoffrückstände
segment de ponçage pour le ciment, le béton et les résidus de colle faible
- ✓ M6 Bohrungen für diverse Maschinen
trous M6 pour diverses machines

ROLL Diamantscheibe «V12»
Disque diamant «V12» ROLL



13970 75

898.-

- ✓ für RO-300
pour RO-300
- ✓ für zementöse
Unterlagen
pour les sous-couches
en ciment
- ✓ zum Egalisieren von
Untergründen
pour égaliser les sous-
structures

ROLL Diamantscheibe «PKD»
Disque diamant «PKD» ROLL



13970 80

1'082.-

- ✓ für RO-300
pour RO-300
- ✓ für Beschichtungen, Klebstoffen, Belagsreste
pour revêtements, colles, résidus de colle

Nestag Betonschleifmaschine 330 Ponceuse pour béton Nestag 330

11570 02

4'278.–



Die Nestag 330 Schleifmaschine überzeugt durch eine grosse Arbeitsbreite, der Drehzahlregulierung und der einfachen Verstellung der Räder für Randarbeiten. Die einfache Segmentaufnahme mittels Magneten und Fliehkraftspannung ermöglicht auf der Baustelle ein einfaches wechseln der Werkzeuge. Zudem können je nach Bedürfnis entweder drei oder sechs Segmente eingesetzt werden. Diese Eigenschaft gepaart mit dem Gewicht von 80 kg ermöglicht eine hohe Abtragsleistung bis hin zum Feinschliff. Einsatzbereiche: Abtragen von Unebenheiten und Beschichtungen, entfernen von Kleber, Farbe, Anstrichen sowie Schaumrücken und dem Schleifen von Unterlagsböden.

La ponceuse Nestag 330 séduit grâce à sa largeur de travail, la régulation de vitesse et le réglage aisé des roues pour les travaux dans les angles. La réception aisée des segments au moyen d'aimants et de pas de vis de serrage permet un changement facile des outils sur le chantier. De plus, en cas de besoin, soit trois ou six segments peuvent être utilisés. Cette caractéristique aussi bien que le poids de 80 kg permet une capacité de décapage élevée aussi pour le ponçage de finition.

Domaines d'utilisation : pour le décapage de revêtements et d'irrégularités, le retrait de colles, peintures, enduits et mousses de chapes.

✓ **schwere Maschine mit hoher Abtragsleistung**
machine lourde avec un taux d'enlèvement de matière élevée

✓ **schrägstellbare Räder**
roues inclinables

✓ **mit Drehzahlregulierung**
avec régulation de vitesse

✓ **einfacher Segmentwechsel**
changement de segment simple

Spannung 230 V
Tension 230 V

Leistung 3'000 W
Puissance absorbée 3'000 W

Drehzahl 0 – 700 U/min
Vitesse de rotation 0 – 700 tr/mn

Arbeitsbreite 330 mm
Largeur de travail 330 mm

Gewicht 80 kg
Poids 80 kg

Lieferumfang:

- Schleifmaschine Nestag 330
- Verlängerungskabel
- Absaugmanschette

Contenu de la livraison :

- Ponceuse Nestag 330
- Câble et manchon
- Manchon ventouse

Passende Segmente finden Sie nachfolgend.
Ci-après les segments appropriés.

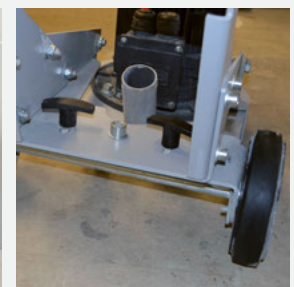

Segmente und Aufnahmeteller / Segments et porte-outil

Nestag Schleifsegment «PKD» Segment «PKD» Nestag



13972 01

221.50

- ✓ Kleberreste und Epoxidharze
résidus d'adhésifs et résines époxydes
- ✓ passend zu Nestag 330 und Werkzeughalter
180 mm für DSW-400
convient pour Nestag 330 et le porte-outil
180 mm pour DSW-400
- ✓ Körnung PKD
grain PKD

Nestag Schleifsegment «gold» Segment «doré» Nestag



13972 02

89.05

- ✓ für harte Untergründe wie Mono- oder Hartbeton
pour les substrats durs tels que le béton mono ou dur
- ✓ passend zu Nestag 330 und Werkzeughalter
180 mm für DSW-400
convient pour Nestag 330 et le porte-outil
180 mm pour DSW-400
- ✓ Körnung 30
grain 30

Nestag Schleifsegment «gelb» Segment «jaune» Nestag



13972 03

99.85

- ✓ für Zementstriche und Anhydritböden
pour chapes en ciment et sols anhydrites
- ✓ passend zu Nestag 330 und Werkzeughalter
180 mm für DSW-400
convient pour Nestag 330 et le porte-outil
180 mm pour DSW-400
- ✓ Körnung 30
grain 30

Zubehörkoffer zu DSW-400 Mallette d'accessoires pour DSW-400

12965 10

160.-

- ✓ im praktischen FESTOOL Systainer
dans le Systainer FESTOOL pratique



Lieferung erfolgt ohne Zubehör.
Livraison sans accessoires.

Werkzeughalter 180 mm für DSW-400 Schleifmaschine Porte-outil 180 mm pour ponceuse DSW-400

13972 00

134.40

- ✓ Magnete verhindern ein Herausfallen
der Segmente beim Transport
des aimants empêchent les segments de
tomber pendant le transport
- ✓ einfaches und schnelles Wechseln der Segmente
changement facile et rapide des segment
- ✓ für Nestag Segmente
pour segments Nestag



PROFLOOR Diamantschleifsegmente Dia-Wood Segment de ponçage diamanté PROFLOOR Dia-Wood



Art. Nr. No. d'art.	Bezeichnung Description	Körnung Grain	ab 1 Stk. dès 1 pc.
13972 30	Gold-Edition/édition dorée	30	105.00
13972 50	Silber-Edition/édition argentée	50	105.00

- ✓ passend zu Werkzeughalter 180 mm für DSW-400
convient pour le porte-outil 180 mm pour DSW-400
- ✓ hohe Standzeit
longue durée de vie
- ✓ zur Lackentfernung auf Holz
pour enlever le vernis du bois
- ✓ grosse Zeitersparnis
pour vernis lubrifiants



FESTOOL Freihand Trennsystem DSC-AG 125 FH Système de tronçonnage à main levée FESTOOL DSC-AG 125 FH

11986 20

364.-

Spannung 230 V
Tension 230 V

Leistung 1'400 W
Puissance absorbée 1'400 W

Gewicht 3.5 kg
Poids 3.5 kg

Scheibe Ø 125 mm
Disque Ø 125 mm

Drehzahl 3'500 – 11'000 U/min
Vitesse 3'500 – 11'000 tr/mn

Lieferumfang:
– Fugenfräse mit Absaughaube
– Diamanttrennscheibe
– Tischplatte
– Zusatzhandgriff VIBRASTOP
– Systainer

Contenu de la livraison:
– Système de tronçonnage avec capot d'aspiration
– Disque de tronçonnage diamant
– Plateau
– Poignée supplémentaire VIBRASTOP
– Systainer

- ✓ hohe Absaugeffektivität
grande efficacité d'aspiration
- ✓ sehr gute Sicht auf die Schnittstelle
excellente vision
- ✓ durch Öffnen der Absaughaube randnahes Arbeiten nach vorne
l'ouverture du capot d'aspiration permet un travail au ras des bords
- ✓ regelbare Drehzahl für materialgerechtes Arbeiten
vitesse réglable pour un travail adapté au matériau



DeWalt Diamanttrennscheibe
Ø 125 mm, 1.8 mm
Disque de tronçonnage diamanté DeWalt
Ø 125 mm, 1.8 mm

13986 03
40.10



FESTOOL Diamanttrennscheibe
ALL-D 125 PREMIUM, 2 mm
Disque à tronçonner diamanté FESTOOL
ALL-D 125 PREMIUM, 2 mm

13986 01
88.50



FESTOOL Diamanttrennscheibe
MJ-D125 PREMIUM, 6.5 mm
Disque à tronçonner diamanté FESTOOL
MJ-D125 PREMIUM, 6.5 mm

13986 00
118.80



PROFLOOR Giessharz PF155 A und B Résine coulée PF155 A et B PROFLOOR

18300 PF155 A+B

ab / dès 16.64

1 Paar/paire	20.80
9 Paare/paires	17.68
18 Paare/paires	16.64

Komponenten A+B immer zusammen verwenden.
Utiliser les composants A+B toujours ensemble.

✓ zum Verfüllen von Rissen und Scheinfugen im Unterlagsboden
pour le comblement des fissures et des faux joints dans les sous-planchers

✓ schnell härtend und hoch belastbar
durcissement rapide et capacité de charge élevée

✓ Karton 18 Gebinde je 9 A+B
carton de 18 paquets de chacun 9 A+B



Wellenverbinder / Estrichklammern 75×5×2 mm Raccords ondulés / Agrafes pour chape 75×5×2 mm

ab / dès 6.95

Art. Nr. No. d'art.	Stk./Pack Pcs./paquet	ab 1 Pack dès 1 paquet
18320 00	100	6.95
18320 10	1000	51.50



Unterbodenprüfung / Contrôle du sous-plancher

SIA253 5.1.2

Risse und Fugen

Es dürfen keine federnden Risse und keine unvergossenen Schwindfugen im UB vorhanden sein. Risse im UB bedeuten keinen Mangel, sofern sie keine Schäden im Oberbelag zur Folge haben. Bei starrem Oberbelag sind Risse nicht zulässig. Gemäss SIA 118/253 1.1.2.4 sind der Ausschreibung Pläne beizulegen, gegebenenfalls auch ein Bewegungsfugenplan.

Fissures et joints

Le sous-plancher ne peut avoir aucune fissure élastique, ni de joints de contraction non-scillés. Les fissures du sous-plancher ne sont pas un défaut si elles ne causent pas de dommages au revêtement supérieur. Le revêtement de surface rigide ne permet pas de fissures. Selon la norme SIA 118/253 1.1.2.4, des plans doivent être annexés à l'attribution, éventuellement aussi un plan d'action.

Dilationsfuge vom Gebäude

Joint de dilatation du bâtiment

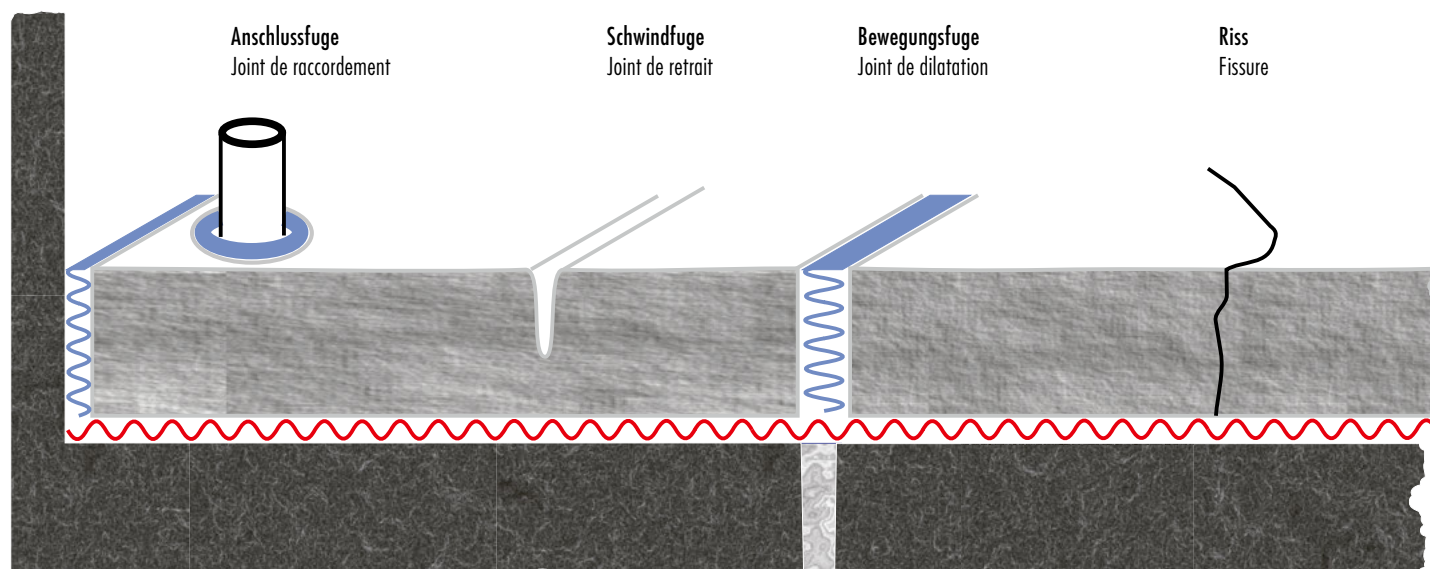

Tips und Tricks

Schwindfugen im Unterlagsboden können mit Epoxy- oder Polyesterharzen und eingefrästen **Wellenverbinder** (18320 00) kraftschlüssig verbunden werden. Die frische Harzschicht muss abgesandet werden um eine Verbindung zur nachfolgenden Spachtelmasse oder Kleberschicht zu gewährleisten. Kraftschlüssiges Verschiessen von Schwindfugen ist gemäss SIA 118/253 keine inbegriffene Leistung. Vollflächig verklebte Beläge müssen Bewegungs- und Anschlussfugen im Oberbelag übernehmen. Bei schwimmenden Belägen können Bewegungsfugen überbelegt werden, wenn es die örtlichen Gegebenheiten zulassen. Es ist jedoch die maximale Feldgrösse des Belages zu beachten. Anschlussfugen müssen mit der notwendigen Distanz ausgearbeitet sein. (ISP-Merkblatt Nr. 16, dort weitere Hinweise.)

Trucs et astuces

Les joints de retrait de la chape doivent être comblés mécaniquement avec des résines d'époxy ou de polyester rigide et des **raccords ondulés** (18320 00) fraisés. La couche de résine fraîche doit être sablée afin de garantir le contact avec l'enduit ou la couche étalé/e ensuite. Le comblement mécanique de joints de retrait selon SIA 118/253 n'est pas une prestation incluse. Les revêtements collés sur toute leur surface doivent pouvoir intégrer des joints de dilatation et de raccordement. Dans le cas de revêtements flottants, les joints de dilatation peuvent être recouverts, selon les conditions. Il faut cependant tenir compte de la taille de champ maximale du revêtement. Les joints de raccordement doivent être réalisés avec la distance nécessaire. (Autres indications sur la feuille d'information ISP n° 16.)



FESTOOL Rührwerk MX 1200/2 RE EF HS3R Agitateur FESTOOL MX 1200/2 RE EF HS3R

11790 00

515.-

Leistung 1'200 W
Puissance absorbée 1'200 W

Drehzahl 150–360/320–780 U/min
Vitesse 150–360/320–780 tr/mn

- ✓ 2-Gang Rührwerk für Mischanwendungen bis 70 l
mélangeur 2 vitesses pour des mélanges de 70 l max.
- ✓ staubfreies Mischen dank Absaugmöglichkeit
mélange sans poussière grâce d'extraction
- ✓ höhenverstellbarer Rührstab sorgt für ergonomische Haltung
tige d'agitation réglable en hauteur assure une position ergonomique

Lieferumfang:

- Rührwerk MX 1200/2
- Rührstab
- Absaugung
- Werkzeug

Contenu de la livraison:

- Mélangeur MX 1200/2
- Tige mélangeuse
- Dispositif d'aspiration
- Outil



Wendelrührquirl für Spachtelmasse Mélangeur pour ragréages

- ✓ Länge 600 mm, Ø 120 mm
longueur 600 mm, Ø 120 mm

- ✓ M14 Aufnahme
support M14

- ✓ passend auf alle gängigen Rührwerke wie das FESTOOL MX 1200
convient à tous les agitateurs courants tels que le FESTOOL MX 1200

12721 05

35.-



Korbrührquirl für Spachtelmasse und Klebstoffe Mélangeur pour ragréages et colles

- ✓ Länge 600 mm, Ø 120 mm
longueur 600 mm, Ø 120 mm

- ✓ M14 Aufnahme
support M14

- ✓ passend auf alle gängigen Rührwerke wie das FESTOOL MX 1200
convient à tous les agitateurs courants tels que le FESTOOL MX 1200

12705 05

31.90



Rondenrührquirl für Spachtelmasse Mélangeur pour ragréages

- ✓ Länge 400 mm, Ø 65 mm
longueur 400 mm, Ø 65 mm

- ✓ 6-Kant Aufnahme, 10 mm
support hexagonal, 10 mm

- ✓ für Bohrmaschinen
pour les perceuses

12780 06

10.65



Korbrührquirl für Klebstoffe Mélangeur pour colles

- ✓ Länge 520 mm, Ø 100 mm
longueur 520 mm, Ø 100 mm

- ✓ 6-Kant Aufnahme, 10 mm
support hexagonal, 10 mm

- ✓ für Bohrmaschinen
pour les perceuses

12706 00

16.80



Korbrührquirl für Spachtelmasse Mélangeur pour ragréages

- ✓ Länge 580 mm, Ø 90 mm
longueur 580 mm, Ø 90 mm

- ✓ 6-Kant Aufnahme, 10 mm
support hexagonal, 10 mm

- ✓ für Bohrmaschinen
pour les perceuses

12705 00

17.70



Wendelrührquirl für Spachtelmasse Mélangeur pour ragréages

- ✓ Länge 400 mm, Ø 85 mm
longueur 400 mm, Ø 85 mm

- ✓ 6-Kant Aufnahme, 10 mm
support hexagonal, 10 mm

- ✓ für Bohrmaschinen
pour les perceuses

12781 08

20.50



Rührstation und Zubehör / Station de malaxage et accessoires

PROFLOOR PF75 Rührstation Station de malaxage PROFLOOR PF75

14350 80

511.90



Lieferumfang:

- Fahrgestell PF75
- Anrührer PF75
- Randhalterung PF75
- Turborührer PF75

Contenu de la livraison:

- Châssis PF75
- Seau de mélange PF75
- Crochet pour tenir le seau PF75
- Mélangeur turbo PF75

✓ schnell und effektiv
rapide et efficace

✓ bis 75 kg Spachtelmasse auf einmal anmischen
mélanger jusqu'à 75 kg de charge à la fois

✓ durchdachte Kippfunktion
fonction d'inclinaison sophistiquée



Fahrgestell PF75
Châssis PF75

14350 10

198.90

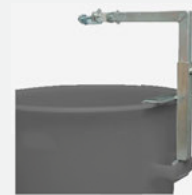

Randhalterung PF75
Crochet pour tenir le bidon PF75

14350 20

93.90



Anrührer PF75
Seau de mélange PF75

14350 75

110.65



Turborührer PF75
Mélangeur turbo PF75

14350 30

119.85

PROFLOOR Anrührer 30 L Seau de mélange 30 L PROFLOOR

14350 00

ab/dès **12.66**



1 Stk./pc.	14.90
5 Stk./pcs.	13.41
10 Stk./pcs.	12.66

✓ für 25 kg Spachtelmasse
pour 25 kg de mastic

✓ robuster Eimer mit Traggriffen
seau de mélange avec poignées de transport

Gipsbecher Gobelet pour plâtre

14352 00

4.25



✓ Ø 135 x 100 mm
Ø 135 x 100 mm

✓ für Schnellzement
pour ciment rapide

Messkübel/Messeimer 10 L Seau-mesure 10 L

14360 10

ab/dès **5.01**



1 Stk./pc.	5.90
5 Stk./pcs.	5.31
10 Stk./pcs.	5.01

✓ mit Henkel
avec poignée

✓ mit praktischer Messskala
avec échelle de mesure pratique

Schaumstoffschwamm Éponge en mousse de nylon

14370 00

5.05



✓ 165 x 110 x 65 mm
165 x 110 x 65 mm

✓ aus PE-Material
fabriqué en PE

✓ ideal zum reinigen von Eimern
idéal pour le nettoyage des seaux



Entlüftungsroller mit Griff Débulleur avec manche

- ✓ inklusive Spritzschutz
avec capot de protection
- ✓ lösungsmittelbeständiger Kunststoff
plastique résistant aux solvants chimiques
- ✓ in vier Ausführungen erhältlich
disponible en quatre versions
- ✓ für 24 mm Stiel
pour manche en bois 24 mm

Passende Holzstiele finden Sie auf Seite 60.
Vous trouverez les manche en bois assorties sur la page 60.

Art. Nr. No. d'art.	Masse Dimension	Ausführung Exécution	ab 1 Stk. dès 1 pc.
14340 25	250 mm	mit Griff, Stachelnlänge 11 mm / avec manche, longueur des pointes 11 mm	27.90
14340 50	500 mm	mit Griff, Stachelnlänge 11 mm / avec manche, longueur des pointes 11 mm	44.00
14345 25	250 mm	mit Griff, Stachelnlänge 30 mm / avec manche, longueur des pointes 30 mm	34.40
14345 50	500 mm	mit Griff, Stachelnlänge 30 mm / avec manche, longueur des pointes 30 mm	52.30
15341 25	250 mm	Spritzschutz einzel 250 mm / un seul capot de protection 250 mm	11.55
15341 50	500 mm	Spritzschutz einzel 500 mm / un seul capot de protection 500 mm	13.80



Nagelsohlen aus Nylon 34 mm Semelles de clous en nylon 34 mm

- ✓ aus lösungsmittelbeständigem Nylon
en nylon résistant aux solvants chimiques

Art. Nr. No. d'art.	Masse Dimension	ab 1 Paar dès 1 paire
17100 00	verstellbare Halteschnalle / fixation par boucle réglable	33.15
17105 00	mit Klettverschluss / avec fermeture velcro	33.15

Ersatznägeln zu Nagelsohlen Clous de rechange pour semelles à clous

17110 00

11.10



**Die umfangreichste
Informationsplattform!**
Schnell, einfach und kostenlos
informiert auf www.flooright.ch

**La grande plate-forme
d'information!**
Informez-vous rapidement, simplement
et gratuitement sur www.flooright.ch

- Normen / Normes
- Merkblätter / Documentation technique
- Prüfformulare / Formulaire de contrôle
- Checklisten / Check-listes
- Fachwissen / Connaissances techniques
- Farbveränderungen / Changement de couleur
- Piktogramme / Pictogrammes
- Holzarten / Types de bois
- Newsletter-Service / Newsletter

FLOORIGHT™
Boden-Kompetenz Compétence du sol



Ausgleichskellen / Taloches à ragréage

Höhenausgleichsspachtel
280 mm
Taloche pour nivellement
280 mm



14320 00

29.05

- ✓ rostfreies, leicht flexibles Edelstahlblatt
en acier inoxydable légèrement flexible
- ✓ stufenlos verstellbar von 2–15 mm
réglable par paliers de 2–15 mm
- ✓ handfreundlicher Holzgriff
manche en bois agréable

**Traufel aus
rostfreiem Stahl**
Taloche d'égalisation
en acier inoxydable



14300 28

ab / dès 12.32

1 Stk./pc.	14.50
3 Stk./pcs.	13.05
5 Stk./pcs.	12.32

- ✓ 280 × 130 mm
280 × 130 mm
- ✓ rostfreies Edelstahlblatt 0.7 mm
en acier inoxydable 0.7 mm
- ✓ angenehmer Holzgriff
agréable poignée en bois

PROFLOOR Ausgleichskelle
Taloche à ragréage PROFLOOR

ab / dès 25.58



Art. Nr. No. d'art.	Masse Dimension	Preise pro Stück/Prix par pièce		
		ab 1 Stk. dès 1 pc.	ab 3 Stk. dès 3 pcs.	ab 5 Stk. dès 5 pcs.
14301 28	280 × 135 mm	30.10	27.09	25.58
14301 35	350 × 135 mm	38.05	34.24	32.34

- ✓ ergonomischer Softgriff
poignée douce ergonomique
- ✓ höchste Verschleissfestigkeit
haute résistance à l'usure
- ✓ aus Chromflexstahl
en acier chromé

PROFLOOR Traufel 500
aus Chromflexstahl
Taloche d'égalisation 500
en acier chromé PROFLOOR

14301 50

ab / dès 30.51



1 Stk./pc.	35.90
3 Stk./pcs.	32.31
5 Stk./pcs.	30.51

- ✓ verstärkter Halt durch Aluminiumsteg
poignée renforcée grâce à une entretoise
en aluminium
- ✓ extrem verschleissfestes Blatt
feuille extrêmement résistante à l'usure
- ✓ sauber vernietet, keine vorstehende
Schrauben
rivets propres, pas de vis en saillie
- ✓ 500 × 135 mm
500 × 135 mm

Rakel/Règle de nivellement



Estrich Rakel mit Stiften aus Aluguss

Règle en aluminium de nivellement à picots

14333 58

107.05

- ✓ stufenlos verstellbar von 1–30 mm
réglable par paliers de 1–30 mm
- ✓ 560 mm
560 mm
- ✓ rostfreie Abziehschiene
glissière en acier inoxydable
- ✓ für 28 mm Stiel
pour poignée en bois 28 mm



Estrich Rakel mit auswechselbarem Stahlblatt

Règle de nivellement avec plaque amovible en acier

14335 00

96.35

- ✓ stufenlos verstellbar von 1–30 mm
réglable par paliers de 1–30 mm
- ✓ 800 mm
800 mm
- ✓ für 28 mm Stiel
pour poignée en bois 28 mm



Estrich Rakel mit Stiften aus Aluguss

Règle en aluminium de nivellement à picots

14333 80

123.15

- ✓ stufenlos verstellbar von 1–30 mm
réglable par paliers de 1–30 mm
- ✓ 800 mm
800 mm
- ✓ rostfreie Abziehschiene
glissière en acier inoxydable
- ✓ für 28 mm Stiel
pour poignée en bois 28 mm



Estrich Rakel

Règle de nivellement polyvalente

14329 00

58.20

- ✓ aus rostfreiem Stahl
en acier inoxydable
- ✓ 560 mm
560 mm
- ✓ stufenlos verstellbar von 1–30 mm
réglable par paliers de 1–30 mm
- ✓ für 28 mm Stiel
pour poignée en bois 28 mm
- ✓ kann mit oder ohne Zahnleiste verwendet werden
peut être utilisé avec ou sans barre dentée

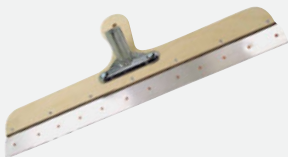

Estrich Rakel

Règle de nivellement

14330 00

ab/dès 39.44

- ✓ Holzgriff
manche en bois
- ✓ rostfreier Stahl
acier inoxydable
- ✓ 560 mm
560 mm
- ✓ für 24 mm Stiel
pour poignée en bois 24 mm

1 Stk./pc.	46.40
3 Stk./pcs.	41.76
5 Stk./pcs.	39.44



Holzstiel für Rakel, Besen und Entlüftungsroller

Manche en bois pour règle, balai et débulleur

ab/dès 5.20

Art. Nr. No. d'art.	Länge Longueur	Durchmesser Diamètre	ab 1 Stk. dès 1 pc.
14800 00	1400 mm	Ø 24 mm	5.20
14800 28	1400 mm	Ø 28 mm	9.45



Ersatz-Zahnleisten und Schleifklötze / Lames interchangeable et blocs à poncer

Ersatz-Zahnleisten Lames interchangeables

ab/dès **24.69**



P1/R1



P2/R2



P3/R3

ca. gr/m²
P1 = 2500
P2 = 4000
P3 = 5000

- ✓ VE 10 Stück
UV 10 pièces
- ✓ aus hoch verschleissfestem Federstahl
en acier à ressort haute résistance à l'usure

Art. Nr. No. d'art.	Masse Dimension	Preise pro 1 VE/Prix par 1 UV		
		ab 1 VE dès 1 UV	ab 3 VE dès 3 UV	ab 5 VE dès 5 UV
16332 P1	560 mm	29.05	26.14	24.69
16332 P2	560 mm	29.05	26.14	24.69
16332 P3	560 mm	29.05	26.14	24.69

Schleifblitze mit Griff Bloc à poncer avec manche



- ✓ zum Anschleifen von Spachtelmassen
pour poncer le mastic
- ✓ gute Schleifleistung durch gelochte Grundstruktur
bonnes performances de ponçage grâce à une structure de base perforée
- ✓ auswechselbarer Schleifstein
avec meule amovible

Art. Nr. No. d'art.	Masse Dimension	Körnung Grain	ab 1 Stk. dès 1 pc.
14500 20	205 × 100 × 35 mm	20	46.95
14500 36	205 × 100 × 35 mm	36	46.95

Schleifblitze Hartmetall Blocs à poncer métal dur



- ✓ seitlich 90° abgewinkelte Arbeitsfläche
surfaces de travail coudées latéralement à 90°
- ✓ sehr aggressiv für grobe Schleifarbeiten
très agressif pour des travaux de ponçage grossiers
- ✓ mit Hartmetall-Split belegt
muni de split en métal dur
- ✓ ergonomischer Griff für ermüdungsfreies Arbeiten
poignée ergonomique pour un travail sans fatigue

Art. Nr. No. d'art.	Masse Dimension	Körnung Grain	ab 1 Stk. dès 1 pc.
14530 18	220 × 105 × 25 mm	18	81.55
14530 24	220 × 105 × 25 mm	24	81.55

Ersatzsteine zu Schleifblitz Pierre de rechange pour bloc à poncer

ab/dès **39.50**



Art. Nr. No. d'art.	Masse Dimension	Körnung Grain	ab 1 Stk. dès 1 pc.
16500 20	205 × 105 × 35 mm	20	45.00
16500 36	205 × 105 × 35 mm	36	39.50

Schleifstein Meule

14550 40

31.35



- ✓ Körnung 40
grain 40
- ✓ 180 × 70 × 50 mm
180 × 70 × 50 mm



PROFLOOR Einscheibenschleifmaschine PF1450 – Venus

Ponceuse monodisque PROFLOOR
PF1450 – Venus

11518 11

2'099.–

Die mit einem Stahlgetriebe ausgestattete PF1450 wurde gegenüber ihrem Vorgänger modifiziert und überarbeitet. Bewährtes wie die grossen Transporträder, der Vierkantdeichsel mit der robusten Griffschale sowie einem massivem Gelenk wurde beibehalten. Das neu entwickelte Absaugsystem konnte nicht nur effizienter, sondern auch deutlich kostengünstiger gelöst werden. Der Klett an der Maschine dient einerseits als Wandschutz und andererseits als Aufnahme für die stufenlos höhenverstellbare Absaugmanschette. Die Haken für das Aufwickeln des Kabels sowie die Halterung für den Sechskantschlüssel sind zwei weitere auf die Praxis ausgelegte Neuerungen, welche diese hervorragende Maschine abrunden. Einsatzbereiche: leichtere Untergrundvorbereitung, Schleifarbeiten auf Parkett, Ölen sowie Reinigung und Pflege.

La PF1450 équipée de transmissions en acier a été revue et modifiée par rapport au modèle antérieur. Les éléments ayant fait leurs preuves tels que les grandes roues, le timon carré avec sa poignée robuste ainsi que son articulation très solide ont été conservés. Le système d'aspiration nouvellement conçu est plus efficace et économique. Le velcro sur la machine sert d'une part de protection murale et d'autre part aussi de prise pour le manchon d'aspiration. Les supports pour l'enroulement du câble ainsi que les supports pour la clé Allen sont deux autres petites innovations issues de la pratique qui viennent parfaire cette excellente machine. Domaines d'utilisation : simples travaux de chapes, travaux de ponçage sur parquet, huilage ainsi que nettoyage et entretien.

- ✓ mit Stahlgetriebe
avec engrenage en acier
- ✓ stabiler Deichsel
timon stable
- ✓ grosse Transporträder
grandes roues de transport
- ✓ ideal zum Schleifen und Ölen
idéal pour le meulage et l'huilage
- ✓ inkl. Absaugsystem
système d'aspiration incl.

Spannung 230 V
Tension 230 V

Leistung 1'450 W
Puissance absorbée 1'450 W

Drehzahl 155 U/min
Vitesse de rotation 155 tr/mn

Arbeitsbreite 400 mm
Largeur de travail 400 mm

Gewicht 41 kg
Poids 41 kg

Lieferumfang:

- Maschine PF1450
- Absaugmanschette und Absaugschläuche
- Inbusschlüssel für Treibteller

Contenu de la livraison :

- Machine PF1450
- Manchon d'aspiration et tuyaux d'aspiration
- Clé Allen pour plateau d'entraînement

Passendes Zubehör und Schleifmittel finden Sie auf den Seiten 68 und 71.

Les accessoires et abrasifs appropriés se trouvent aux pages 68 d'ici à ce que 71.

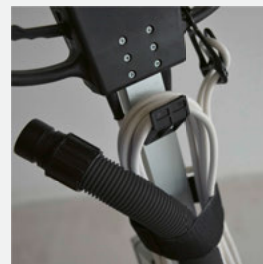



PROFLOOR Einscheibenschleifmaschine PF2300 – Poseidon

Ponceuse monodisque PROFLOOR PF2300 – Poseidon

11521 01

2'945.–

Am Punkt, an welchem die PF1450 aufhört, fängt die PROFLOOR PF2300 gerade erst an. Der 2'300 W Motor erzeugt ein unglaublich durchzugstarkes Drehmoment. Ausgestattet mit dem passenden Zubehör meistert sie von groben Unterbodenarbeiten bis hin zum Feinschliff und Ölarbeiten jede ihr gestellte Aufgabe. Wie auch die kleinere PF1450 ist auch diese Maschine mit dem äusserst effizienten und zugleich einfachem Absaugsystem mittels Manschette und Klett ausgestattet.

Einsatzbereiche: Untergrundvorbereitung und Entfernen von Klebstoffen, Schleifarbeiten auf Parkett, Ölen sowie Reinigung und Pflege

Lorsqu'on ne peut plus utiliser la PF1450, c'est la PROFLOOR PF2300 qui séduit par ses atouts. Le moteur 2'300 W génère un couple extrêmement puissant. Équipée avec accessoires optimaux, elle permet de remplir avec brio les tâches allant du ponçage grossier de chape au ponçage de finition et le traitement à l'huile. Tout comme la petite PF1450, cette machine est aussi équipée d'un système d'aspiration extrêmement efficace et simple d'utilisation grâce aux manchons et au velcro.

Domaines d'utilisation : préparation de chapes et retrait de colles, travaux de ponçage sur parquet, huilage ainsi que nettoyage et entretien.

✓ **starker Motor mit hohem Drehmoment**
moteur puissant avec couple élevé

✓ **mit Stahlgetriebe**
avec engrenage en acier

✓ **stabiler Deichsel**
timon stable

✓ **grosse Transporträder**
grandes roues de transport

✓ **inkl. Absaugsystem**
système d'aspiration incl.

Spannung 230 V
Tension 230 V

Leistung 2'300 W
Puissance absorbée 2'300 W

Drehzahl 150 U/min
Vitesse de rotation 150 tr/mn

Arbeitsbreite 400 mm
Largeur de travail 400 mm

Gewicht 53 kg
Poids 53 kg

Lieferumfang:

- Maschine PF2300
- Absaugmanschette und Absaugschläuche
- Inbusschlüssel für Treibteller

Contenu de la livraison :

- Machine PF2300
- Manchon d'aspiration et tuyaux d'aspiration
- Clé Allen pour plateau d'entraînement

Passendes Zubehör und Schleifmittel finden Sie auf den Seiten 68 und 71.

Les accessoires et abrasifs appropriés se trouvent aux pages 68 d'ici à ce que 71.

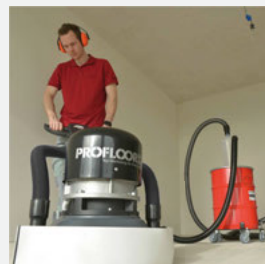
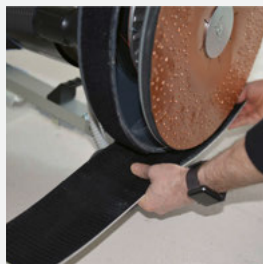
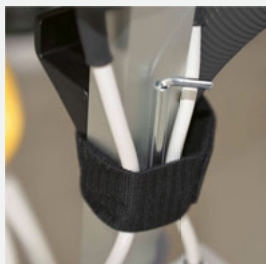

Ein- und Dreis Scheibenmaschine PROFLOOR PF2200 VS – Toro Ponceuse mono- et trois disques PROFLOOR PF2200 VS – Toro

Lieferumfang:

- Maschine PF2200 VS
- Dreifachsteller
- Aufnahmeteller mit Klett für Scheifmittel
- Treibteller für QuickLock Diamant-Segmente
- Treibteller für Pads
- Zwei Zusatzgewichte
- Absaugsystem inkl. zwei Absaugmanschetten

Contenu de la livraison :

- Machine PF2200 VS
- Plaque triple disques
- Plateaus de reception avec velcro pour les abrasifs
- Plateau-entraîneur pour les segments diamant QuickLock
- Plateau-entraîneur pour pads
- Deux poids supplémentaires
- Système d'aspiration incl. deux manchons d'aspiration

robust/robuste

- ✓ verstärktes Deichselgelenk
articulation renforcée du timon

konfortabel/confortable

- ✓ grosse Transporträder
grandes roues pour le transport

innovativ/innovant

- ✓ Absaugmanschette dient zugleich als Wandschutz
manchon d'aspiration simultanément la protection des murs

flexibel/flexible

- ✓ Drehzahlregulierung für optimale Ergebnisse
régulation de la vitesse pour des résultats optimaux

durchdacht/bien pensé

- ✓ Stütze zum Ablegen der Maschine
support pour poser la machine

vielseitig/polyvalent

- ✓ 2'200 W starker Motor
moteur de 2'200 W

massiv/massif

- ✓ Gewichte für mehr Abtragsleistung
des poids pour plus de puissance

praktisch/pratique

- ✓ Transportgriff
poignée de transport

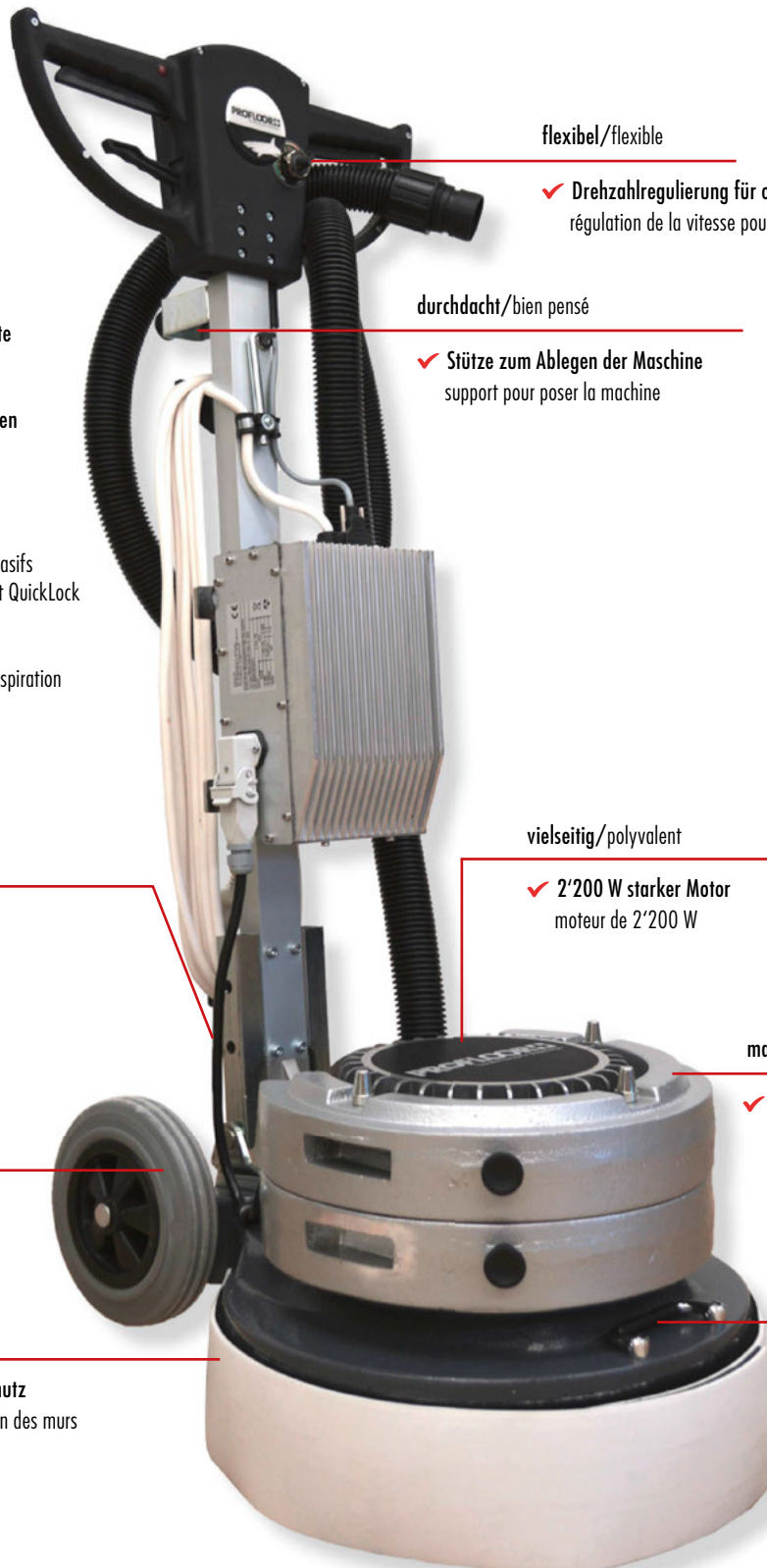

Schleifmaschinen / Machines à ponçage

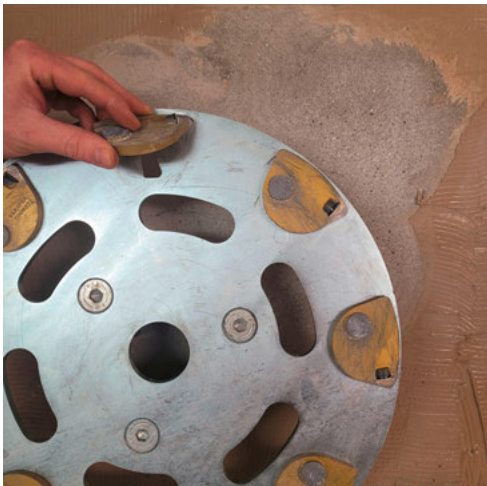

Ob mit dem mitgeliefertem 400 mm Aufnahmeteller für Schleifsegmente oder mit dem Dreifachsteller und den optional erhältlichen 140 mm Aufnahmeteller, hier bleiben keine Wünsche offen in der Untergrundvorbereitung. Werkzeugloses, einfaches Einsetzen und Wechseln der Segmente dank dem PROFLOOR QuickLock System.
Que ce soit avec le plateau de réception de 400 mm fourni pour les segments de ponçage ou avec le triple disque et le plateau de réception de 140 mm disponible en option, ici aucun souhait n'ai laissé en suspens pour la préparation de la surface. Insertion et remplacement faciles et sans outils des segments grâce au système QuickLock de PROFLOOR.



Die Kernkompetenz der Toro liegt im Parkettbereich. Das abstimmbare Gewicht der Maschine gepaart mit der Drehzahlregulierung, dem Dreischiebenteller und dem umfangreichen Angebot an Schleifmitteln, erzeugen ein nie gesehenes Schleifbild nahe der Perfektion. Aufgrund des genial einfachen Absaugsystem mittels der Manschette ist es zudem möglich, im Randbereich bis zu ca. 1 cm Wandabstand zu schleifen.

La compétence clé de la Toro est le domaine des parquets. Le poids réglable de la machine, associé au contrôle de la vitesse, au plateau à trois disques et à la vaste gamme d'abrasifs, permet d'obtenir une finition de ponçage sans précédent, proche de la perfection. Grâce à l'ingénieux système d'aspiration simple par le manchon, il est également possible de poncer dans la zone du bord jusqu'à environ 1 cm du mur.

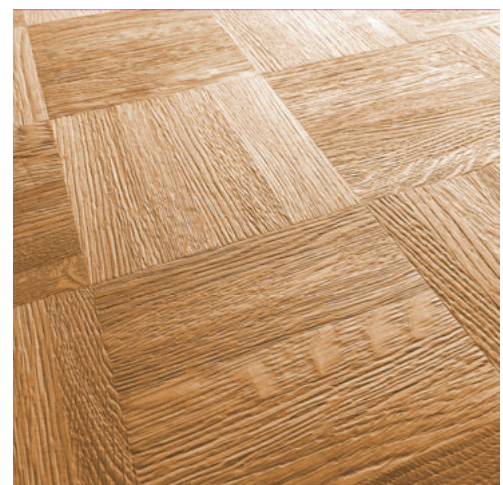
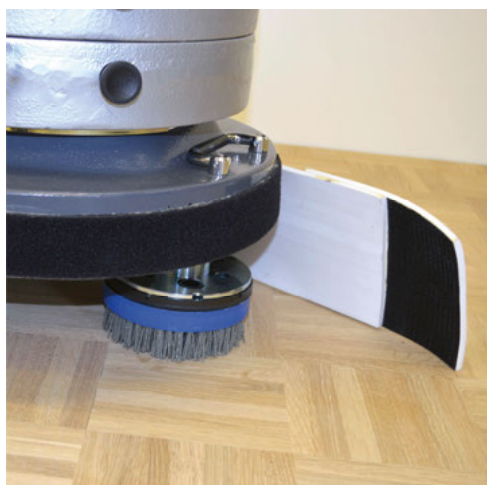

Gebürstetes Parkett - ein Trend der eine Weile anhalten wird und bei vielen Kunden ein Dauerthema ist. Auch hier erzeugt die Toro ein wunderbares Bild und eine nie gesehene Arbeitseffizienz. Durch die abnehmbaren Gewichte und die verschiedenen Bürsten lässt sich die Maschine perfekt auf den Boden abstimmen.

Le parquet brossé - une tendance qui va se poursuivre pendant un certain temps et qui est un thème récurrent pour de nombreux clients. Encore une fois, la Toro permet d'obtenir un aspect fini magnifique et une efficacité de travail jamais vue auparavant. Les poids amovibles et les différentes brosses permettent d'adapter parfaitement la machine au sol.



Ein- und Dreis Scheibenmaschine PROFLOOR PF2200 VS – Toro

Ponceuse mono- et trois disques PROFLOOR PF2200 VS – Toro

11530 00

7'298.-

Der leistungsstarke 2'200 W Motor der PROFLOOR PF2200 VS – Toro begeistert durch ausserordentliche Power und seine stufenlose Drehzahlregulierung. Mit dem umfassenden Lieferumfang ist die Maschine ohne Zusatzkosten für ein breites Spektrum der täglich anfallenden Arbeiten einsetzbar und ersetzt die Bandschleifmaschine sowie die einfache Einscheibenmaschine. Anwenderfreundlich ist auch das geringe Grundgewicht von nur 43 kg. Grosse Räder und ein Tragegriff erleichtern den Transport und Treppenaufstieg. Einsatzbereiche: Untergrundvorbereitung und entfernen von Klebstoffen, Schleifarbeiten auf Parkett, Strukturieren von Parkett mit Bürsten, Ölen, Reinigung und Pflege

Le puissant moteur de 2'200 W de la PROFLOOR PF2200 VS – Toro persuade non seulement par sa puissance extraordinaire, mais aussi par son réglage de vitesse en continu. Grâce à son équipement complet, la machine peut être utilisée pour une large variété de travaux quotidiens sans frais supplémentaire et remplace la ponceuse à bande ainsi que la machine monodisque simple. Le faible poids de base de 43 kg est également très convivial. De grandes roues et une poignée facilitent le transport et la montée des escaliers.

Domaines d'utilisation: Préparation de chapes et retrait de colles, travaux de ponçage sur le parquet, brossage de parquet pour un effet structuré, huilage ainsi que nettoyage et entretien

Spannung 230 V
Tension 230 V

Leistung 2'200 W
Puissance absorbée 2'200 W

Motorendrehzahl 50 – 450 U/min
Vitesse du moteur 50 – 450 tr/mn

Drehzahl Dreis Scheibenteller 130 – 1170 U/min
Vitesse de rotation triple disque 130 – 1170 tr/mn

Arbeitsbreite 400/450 mm
Largeur de travail 400/450 mm

Gewicht Maschine 43 kg
Poids machine 43 kg

Gewicht Teller 17.4 kg
Poids disque 17.4 kg

Zusatzgewicht 16 kg pro Stk.
Poids supplémentaire 16 kg par pc.

Lieferumfang:

- Maschine PF2200 VS
- Dreifachsteller
- Aufnahmeteller mit Klett für Scheifmittel
- Treibteller für QuickLock Diamant-Segmente
- Treibteller für Pads
- Zwei Zusatzgewichte
- Absaugsystem inkl. zwei Absaugmanschetten

Contenu de la livraison :

- Machine PF2200 VS
- Plaque triple disques
- Plateaux de reception avec velcro pour les abrasifs
- Plateau-entraîneur pour les segments diamant QuickLock
- Plateau-entraîneur pour pads
- Deux poids supplémentaires
- Système d'aspiration incl. deux manchons d'aspiration

✓ geringes Grundgewicht von nur 43 kg
faible poids de base de seulement 43 kg

✓ starker drehzahlregelbarer Motor
moteur puissant à régulation de vitesse

✓ grosse Transporträder, ideal für Transporte über die Treppe
grandes roues de transport, idéales pour le transport dans les escaliers

✓ standardmässig mit Dreis Scheibenteller ausgerüstet
équipée en série d'un disque triple disque

Passendes Zubehör und Schleifmittel finden Sie auf den Seiten 68 bis 73.

Les accessoires et abrasifs appropriés se trouvent aux pages aux pages 68 à 73.

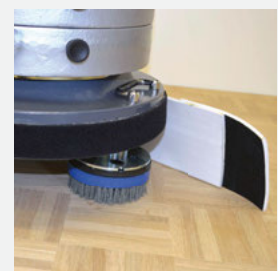
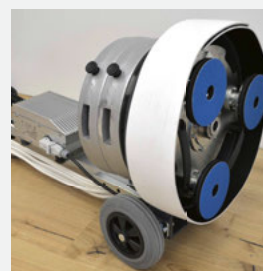



PROFLOOR Parkettschleifmaschine PF450 – Zenturion Ponceuse à parquet PROFLOOR PF450 – Zenturion

11525 01

7'300.–

Die PF450 Parkettschleifmaschine wurde nach dem Motto «Alles mit einer Maschine» entwickelt und ersetzt für den Grobschliff die Bandschleifmaschine sowie für den Feinschliff die herkömmliche Tellerschleifmaschine. Ob verklebte Massiv- oder schwimmend verlegte Mehrschichtparkette, die 2'900 Watt starke Maschine überzeugt mit ihrem 3-Scheiben-Planetengetriebe Aggregat und liefert vom Grob- bis zum Feinschliff bis in den Randbereich brillante Ergebnisse. Die grossen Führungskugeln verleihen der Maschine Stabilität während dem Schleifen und erleichtern die Bedienung. Dank der mitgelieferten Transporträder überwinden Sie jede Treppe mühelos. Der standardmässig grosse Lieferumfang lässt keine Wünsche offen.

Einsatzgebiete: Parkettschleifmaschine für das Schleifen, Ölen und Bürsten von neu verlegten sowie alten renovierbedürftigen Parkettböden.

La ponceuse à parquet PF450, conçue comme « machine à tout faire », remplace pour le ponçage grossier la ponceuse à bande ainsi que pour le ponçage de finition la ponceuse à disque. Qu'il s'agisse de parquets multicouches collés massifs ou flottants, la machine puissante de 2'900 Watt permet grâce à son entraînement planétaire à trois disques d'obtenir d'excellents résultats que ce soit pour du ponçage grossier ou du ponçage de finition ou plus près des bords. Les grandes boules de guidage confèrent une grande stabilité à la machine pendant le ponçage et la rendent très maniable. Les roues de transport fournies avec la machine permettent un accès facile aux escaliers.

Domaines d'utilisation : ponceuse à parquet pour le ponçage et le brossage de parquets nouvellement posés ou d'anciens parquets à rénover.

- ✓ **extrem starker 2900 W Motor**
moteur extremement puissant de 2900 W
- ✓ **ersetzt die Bandschleifmaschine sowie die einfache Einscheibenmaschine**
remplace la ponceuse à bande ainsi que la simple ponceuse à disque simple
- ✓ **mit grossem Lieferumfang**
avec une large gamme de livraison
- ✓ **standardmässig mit Dreischiebenteller ausgerüstet**
équipée en série d'un disque triple disque
- ✓ **grosse Arbeitsbreite von 400/450 mm**
grande largeur de travail de 400/450 mm

Spannung 230 V
Tension 230 V

Leistung 2'900 W
Puissance absorbée 2'900 W

Motorendrehzahl 155 U/min
Vitesse du moteur 155 tr/mn

Drehzahl Dreischiebenteller 660 U/min
Vitesse de rotation triple disque 660 tr/mn

Gesamtgewicht 92 kg (zerlegbar)
Poids total 92 kg (démontable)

Lieferumfang:

- Maschine PF450
- Transporträder und Führungskugeln
- 3-Scheiben-Aggregat mit Aufnahmetellern
- Absaugmanschetten und Übergangstück Sauger
- Treibteller 400 mm für Schleifmittel und Pads

Contenu de la livraison :

- Machine PF450
- Roues de transport et boules de guidage
- Agrégat à 3 disques avec plateau de reception
- Manchons d'aspiration et tuyau d'aspiration
- Plateau d'entraînement pour de materiau abrasif et coussinet

Zubehör und Schleifmittel finden Sie nachfolgend.
Ci-après l'abrasif et accessoires.

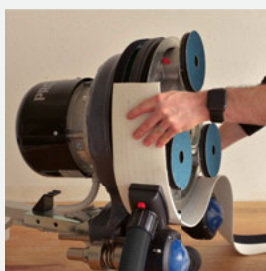
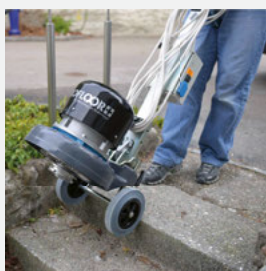

Treibteller und Zubehör Plateau-entraîneur et accessoires

Bezeichnung Description		Abmessung Dimension	passend zu convient pour	Art. Nr. No. d'art.	ab 1 Stk. dès 1 pc.
Treibteller für Schleifmittel Plateau-entraîneur pour abrasifs		400 mm	PROFLOOR PF1450, PF2300, PF3000 VS, PF450, Woody	12651 08	205.00
			RO-1800, RO-3000	12653 10	205.00
			Columbus 135, 145, 155	12653 20	205.00
			PROFLOOR PF2200 VS	12653 30	205.00
			Flamenco, Samba	12653 40	205.00
Dreischeibenteller mit Kettenantrieb Plaque triple avec entraînement par chaîne		450 mm (3 x 140 mm)	PROFLOOR PF2200 VS	12670 10	1'920.45
Treibteller für Pads Plateau-entraîneur pour pads		400 mm	PROFLOOR PF1450, PF2300, PF3000 VS, PF450, Woody	12651 09	160.00
			RO-1800, RO-3000	12653 15	160.00
			Columbus 135, 145, 155	12653 25	160.00
			PROFLOOR PF2200 VS	12653 35	160.00
			Flamenco, Samba	12653 45	160.00
Ersatzauflage zu Treibteller für Pads Cousinet de rechange		400 x 203 mm	–	12651 05	50.15
Ersatz-Moosgummi Auflage Mousse de remplacement		406 x 90 mm	Treibteller/Plateau 12651 08	12651 06	58.05
Ersatz-Moosgummi Auflage Mousse de remplacement		400 x 203 mm	Treibteller/Plateau 12653 10, 12653 20, 12653 30	12653 90	56.95
Ersatzteller mit Klett, soft Plaque de rechange avec velcro, soft		140 mm	PROFLOOR PF2200 VS, PF450, Woody	12525 14	47.10
Ersatzteller mit Klett, hart Plaque de rechange avec velcro, dur		140 mm	PROFLOOR PF2200 VS, PF450, Woody	12525 24	47.10
Protection Pad, klebhaftend, 2 Stk. Tapis de protection avec velcro, 2 pièces		150 mm	PROFLOOR PF2200 VS, PF450, Woody	73325 00	12.40
Zusatzgewicht 16 kg Poids supplémentaire 16 kg		–	PROFLOOR PF2200 VS	12670 30	228.80
Absaugmanschette für 400 mm Treibteller Manchon d'aspiration pour plateau-entraîneur 400 mm		115 mm	PROFLOOR PF1450, PF2300, PF3000 VS	12651 01	102.30
Absaugmanschette für 400 mm Segmenteller QuickLock Manchon d'aspiration pour plaque de base pour segments		80 mm	PROFLOOR PF2200 VS	12670 21	93.00
Absaugmanschette für Dreischeibenteller Manchon d'aspiration pour disque triple plaque		115 mm	PROFLOOR PF2200 VS	12670 20	102.00
Absaugmanschette für Strukturbürsten Manchon d'aspiration pour brosse de structure		150 mm	PROFLOOR PF2200 VS	12670 22	117.00
Absaugmanschette für 400 mm Treibteller Manchon d'aspiration pour plateau-entraîneur 400 mm		90 mm	PROFLOOR PF450, Woody	12600 04	105.25
Absaugmanschette für Dreischeibenteller Manchon d'aspiration pour plateau triple plaque		115 mm	PROFLOOR PF450, Woody	12600 03	114.10
Absaugmanschette mit Stützring für Strukturbürsten Manchon d'aspiration pour brosse de structure		150 mm	PROFLOOR PF450, Woody	12600 05	319.00
Absaugmanschette mit Randöffnung Manchon d'aspiration avec ouverture sur le bord		65 mm	PROFLOOR PF240	12920 04	58.90



Zubehör Untergrundvorbereitung / Accessoires pour la préparation de la chape

Aufnahmeteller Ø 140 mm QuickLock Plaque de base Ø 140 mm QuickLock

12525 17

175.-



- ✓ zur Aufnahme von Segmenten auf dem Dreischiebenteller
pour l'enregistrement de segments sur le plateau triple plaque
- ✓ passend auf Dreischiebenteller PROFLOOR PF2200 VS, PF450 und Woody
convient pour plaques à trois disques PROFLOOR PF2200 VS, PF450 et Woody

Aufnahmeteller Ø 400 mm QuickLock Plaque de base Ø 400 mm QuickLock

12651 13

502.-



- ✓ zur Aufnahme von acht Segmenten
pour l'enregistrement de huit segments
- ✓ passend auf PROFLOOR PF2300, PF3000 VS, PF450 und Woody
convient pour PROFLOOR PF2300, PF3000 VS, PF450 und Woody

PROFLOOR Schleifsegment «PKD 1» QuickLock Segment de ponçage PROFLOOR «PKD 1» QuickLock

13597 PKD

119.65



- ✓ zu Aufnahmeteller Ø 140 mm, Ø 400 mm sowie PF240
pour plaque de base Ø 140 mm, Ø 400 mm et PF240
- ✓ Körnung PKD
grain PKD
- ✓ sehr aggressiv, zur Entfernung von mehrschichtigen Klebstoffen
très agressif, pour l'élimination des adhésifs multicouches

PROFLOOR Schleifsegment «PKD 2» QuickLock Segment de ponçage PROFLOOR «PKD 2» QuickLock

13597 PKD2

162.-



- ✓ zu Aufnahmeteller Ø 140 mm, Ø 400 mm sowie PF240
pour plaque de base Ø 140 mm, Ø 400 mm et PF240
- ✓ Körnung PKD
grain PKD
- ✓ zur Klebstoffentfernung, weniger aggressiv als das «PKD 1»
pour l'élimination des adhésifs, moins agressif que le «PKD 1»

PROFLOOR Schleifsegment «PKD 3» QuickLock Segment de ponçage PROFLOOR «PKD 3» QuickLock

13597 PKD3

192.50



- ✓ zu Aufnahmeteller Ø 140 mm, Ø 400 mm sowie PF240
pour plaque de base Ø 140 mm, Ø 400 mm et PF240
- ✓ Körnung PKD
grain PKD
- ✓ hohe Abtragsleistung, zum Aufreißen von dicken Beschichtungen sowie MDF und HDF
taux d'enlèvement élevé, pour déchirer les revêtements épais ainsi que les MDF et HDF

PROFLOOR Schleifsegment «Hybrid» QuickLock Segment de ponçage PROFLOOR «Hybride» QuickLock

13597 16

80.30



- ✓ zu Aufnahmeteller Ø 140 mm, Ø 400 mm sowie PF240
pour plaque de base Ø 140 mm, Ø 400 mm et PF240
- ✓ Körnung 16/18
grain 16/18
- ✓ Hybridsegment zum Schleifen und zur Klebstoffentfernung
segment hybride pour le meulage et pour enlèvement de colle

PROFLOOR Schleifsegment «Beton» QuickLock Segment de ponçage PROFLOOR «Béton» QuickLock

13597 20

92.10

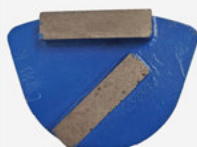

- ✓ zu Aufnahmeteller Ø 140 mm, Ø 400 mm sowie PF240
pour plaque de base Ø 140 mm, Ø 400 mm et PF240
- ✓ Körnung 20
grain 20
- ✓ Schleifsegment für harte Böden wie Beton
segment de ponçage pour sols durs tels que le béton

PROFLOOR Schleifsegment «Estrich» QuickLock Segment de ponçage PROFLOOR «Cape» QuickLock

13597 40

65.30



- ✓ zu Aufnahmeteller Ø 140 mm, Ø 400 mm sowie PF240
pour plaque de base Ø 140 mm, Ø 400 mm et PF240
- ✓ Körnung 40
grain 40
- ✓ Schleifsegment für weiche Böden wie Estrich und Anhydrit
segment de ponçage pour sols mous tels que chapes et anhydrit

Schleifmittel Ø 140 mm / Abrasif Ø 140 mm



✓ passend auf Dreischeibenteller PROFLOOR PF2200 VS, PF450 und Woody
convient pour plaques à trois disques PROFLOOR PF2200 VS, PF450 et Woody

Art. Nr. No. d'art.	Bezeichnung Description	Körnung Grain	VE UV	Preise pro Stück/Prix par pièce		
				ab 1 VE dès 1 UV	ab 3 VE dès 3 UV	ab 5 VE dès 5 UV
73311 36	Silizium Schleifscheibe Ø 140 mm/Disque abrasif en silicium Ø 140 mm	36	50	0.95	0.85	0.81
73311 40	Silizium Schleifscheibe Ø 140 mm/Disque abrasif en silicium Ø 140 mm	40	50	0.90	0.81	0.76
73311 60	Silizium Schleifscheibe Ø 140 mm/Disque abrasif en silicium Ø 140 mm	60	50	0.80	0.72	0.68
73311 80	Silizium Schleifscheibe Ø 140 mm/Disque abrasif en silicium Ø 140 mm	80	50	0.75	0.67	0.64
73311 100	Silizium Schleifscheibe Ø 140 mm/Disque abrasif en silicium Ø 140 mm	100	50	0.70	0.63	0.59
73311 120	Silizium Schleifscheibe Ø 140 mm/Disque abrasif en silicium Ø 140 mm	120	50	0.70	0.63	0.59
73312 24	Korund Schleifscheibe Ø 140 mm/Disque abrasif en corindon Ø 140 mm	24	50	0.95	0.85	0.81
73312 40	Korund Schleifscheibe Ø 140 mm/Disque abrasif en corindon Ø 140 mm	40	50	0.80	0.72	0.68
73312 60	Korund Schleifscheibe Ø 140 mm/Disque abrasif en corindon Ø 140 mm	60	50	0.75	0.67	0.64
73312 80	Korund Schleifscheibe Ø 140 mm/Disque abrasif en corindon Ø 140 mm	80	50	0.75	0.67	0.64
73312 100	Korund Schleifscheibe Ø 140 mm/Disque abrasif en corindon Ø 140 mm	100	50	0.70	0.63	0.59
73312 120	Korund Schleifscheibe Ø 140 mm/Disque abrasif en corindon Ø 140 mm	120	50	0.70	0.63	0.59
73313 24	Zirkon Schleifscheibe Ø 140 mm/Disque abrasif en zircon Ø 140 mm	24	50	2.00	1.80	1.70
73313 36	Zirkon Schleifscheibe Ø 140 mm/Disque abrasif en zircon Ø 140 mm	36	50	1.70	1.53	1.44
73313 40	Zirkon Schleifscheibe Ø 140 mm/Disque abrasif en zircon Ø 140 mm	40	50	1.00	0.90	0.85
73313 60	Zirkon Schleifscheibe Ø 140 mm/Disque abrasif en zircon Ø 140 mm	60	50	0.95	0.85	0.81
73313 80	Zirkon Schleifscheibe Ø 140 mm/Disque abrasif en zircon Ø 140 mm	80	50	0.90	0.81	0.76
73313 100	Zirkon Schleifscheibe Ø 140 mm/Disque abrasif en zircon Ø 140 mm	100	50	0.85	0.76	0.72
73313 120	Zirkon Schleifscheibe Ø 140 mm/Disque abrasif en zircon Ø 140 mm	120	50	0.85	0.76	0.72
73320 80	Superfinishing Pads Ø 140 mm/Disques à finition irréprochable Ø 140 mm	80	30	1.95	1.75	1.66
73320 100	Superfinishing Pads Ø 140 mm/Disques à finition irréprochable Ø 140 mm	100	30	1.95	1.75	1.66
73322 40	Keramik Schleifscheibe Ø 140 mm/Disque abrasif en céramique Ø 140 mm	40	50	3.20	2.88	2.72
73322 60	Keramik Schleifscheibe Ø 140 mm/Disque abrasif en céramique Ø 140 mm	60	50	3.00	2.70	2.55
73325 00	Protection Pad Ø 150 mm/Protection Pad Ø 150 mm	–	2	12.40	11.78	11.16



PROFLOOR Diamantschleifteller Ø 140 mm Dia-Wood Disque abrasif diamanté Ø 140 mm PROFLOOR Dia-Wood

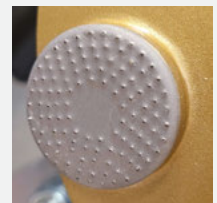

Art. Nr. No. d'art.	Bezeichnung Description	Körnung Grain	ab 1 Stk. dès 1 pc.
13956 30	Gold-Edition/édition dorée	30	215.45
13956 50	Silber-Edition/édition argentée	50	215.45

✓ für Dreischeibenteller PROFLOOR
PF2200 VS, PF450 und Woody
pour plaques à trois disques PROFLOOR
PF2200 VS, PF450 et Woody

✓ hohe Standzeit
longue durée de vie

✓ zur Lackentfernung auf Holz
pour enlever le vernis du bois

✓ grosse Zeitersparnis
pour vernis lubrifiants



Schleifmittel / Abrasifs

Widia Hartmetallschleifscheiben Ø 400 mm Disques abrasifs en alliage dur Widia Ø 400 mm

ab/dès **81.05**

Art. Nr. No. d'art.	Körnung Grain	Preise pro Stück/Prix par pièce		
		ab 1 Stk. dès 1 pc.	ab 3 Stk. dès 3 pcs.	ab 5 Stk. dès 5 pcs.
13690 14	K14	95.35	85.81	81.05
13690 24	K24	95.35	85.81	81.05
13690 36	K36	95.35	85.81	81.05

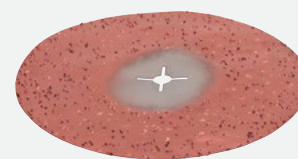

✓ zum Entfernen von Kleber- und Belagsresten
pour enlever les résidus de colle et de sols

Schleifscheiben Ø 400 mm Disques abrasifs Ø 400 mm

ab/dès **4.25**



✓ doppelseitig
double-face

✓ Korn Siliziumcarbid
grain carbure de silicium

✓ mit Lochung 25 mm
avec trou 25 mm

Art. Nr. No. d'art.	Körnung Grain	VE UV	Preise pro Stück/Prix par pièce		
			ab 1 Stk. des 1 pc.	ab 1 VE dès 1 UV	ab 3 VE dès 3 UV
13640 12	12	10	12.05	10.84	10.24
13640 16	16	10	10.80	9.72	9.18
13640 24	24	10	8.35	7.51	7.10
13640 36	36	10	7.25	6.52	6.16
13640 40	40	10	6.65	5.98	5.65
13640 60	60	10	5.70	5.13	4.84
13640 80	80	10	5.30	4.77	4.50
13640 100	100	10	5.10	4.59	4.33
13640 120	120	10	5.00	4.50	4.25

Gitterleinen Ø 406 mm Disques treillis Ø 406 mm

ab/dès **3.40**

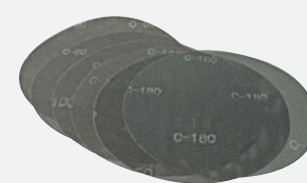

✓ doppelseitig
double-face

✓ für Holzböden
pour sols en bois

✓ für Feinschliffe
pour le ponçage fin

✓ für Zwischenschliffe
pour ponçage intermédiaire

Art. Nr. No. d'art.	Körnung Grain	VE UV	Preise pro Stück/Prix par pièce		
			ab 1 VE dès 1 UV	ab 3 VE dès 3 UV	ab 5 VE dès 5 UV
73540 60	K60	10	5.10	4.59	4.33
73540 80	K80	10	4.80	4.32	4.08
73540 100	K100	10	4.20	3.78	3.57
73540 120	K120	10	4.00	3.60	3.40
73540 150	K150	10	4.00	3.60	3.40
73540 180	K180	10	4.00	3.60	3.40

Der Online-Shop für Schnäppchenjäger
La boutique en ligne pour les amateurs de bonnes affaires



* unglaublich günstig!
incroyablement abordable!

* es hät solangs hät!
jusqu'à épuisement des stocks!

* gwohnti Profi-Qualität!
qualité professionnelle habituée!



Normal und Schleif Pad Disque patin normal et de ponçage

ab / dès **3.40**

Normal Pad Disque patin normal		VE UV	Dicke Épais	Durchmesser Diamètre	Wachsen und Ölen - trocken polieren Cirage et huiler, polish	Unterhaltsreinigung Nettoyage d'entretien	Grundreinigung auf Parkett Nettoyage de base du parquet	Schleifeffekt Effet	Preise pro Stück/Prix par pièce		
Art. Nr. No. d'art.	Farbe Couleur								ab 1 Stk. dès 1 pc.	ab 1 VE dès 1 UV	ab 3 VE dès 3 UV
13710 00	weiss/blanc	10	10 mm	406 mm	×				4.00	3.60	3.40
13710 02	beige/beige	10	10 mm	406 mm	×				4.00	3.60	3.40
13710 04	rot/rouge	10	10 mm	406 mm		×		×	4.00	3.60	3.40
13710 06	grün/vert	10	10 mm	406 mm		×	×	×	4.00	3.60	3.40
13710 08	schwarz/noir	10	10 mm	406 mm			×	×	4.00	3.60	3.40

Schleif Pad/Disque patin de ponçage

13740 GS	violett/violet	10	8 mm	406 mm			×	×	9.90	8.91	8.41
13740 3M	violett/violet	5	8 mm	406 mm			×	×	19.50	17.55	16.57



Super Pad Disque patin super

ab / dès **7.22**

Super Pad		VE UV	Dicke Épais	Durchmesser Diamètre	Wachsen und Ölen - trocken polieren Cirage et huiler, polish	Unterhaltsreinigung Nettoyage d'entretien	Grundreinigung auf Parkett Nettoyage de base du parquet	Schleifeffekt Effet de boucle	Preise pro Stück/Prix par pièce		
Art. Nr. No. d'art.	Farbe Couleur								ab 1 Stk. dès 1 pc.	ab 1 VE dès 1 UV	ab 3 VE dès 3 UV
13720 00	weiss/blanc	5	20 mm	406 mm	×				8.65	7.78	7.35
13720 02	beige/beige	5	20 mm	406 mm	×				8.65	7.78	7.35
13720 04	rot/rouge	5	20 mm	406 mm		×		×	8.65	7.78	7.35
13720 06	grün/vert	5	20 mm	406 mm		×	×	×	8.65	7.78	7.35
13720 08	schwarz/noir	5	20 mm	406 mm			×	×	8.65	7.78	7.35
13708 00	weiss/blanc	5	20 mm	330 mm	×				8.50	7.65	7.22
13708 02	beige/beige	5	20 mm	330 mm	×				8.50	7.65	7.22



Pads und Bürsten / Disques patin et brosses

Filz Pad, Polier Pad Disque en feutre

✓ Dicke 5 mm
épaisseur 5 mm



ab/dès **7.09**

✓ für Ölarbeiten
pour travaux à huile

Preise pro Stück/Prix par pièce

Art. Nr. No. d'art.	VE UV	Durchmesser Diamètre	ab 1 Stk. des 1 pc.	ab 1 VE dès 1 UV	ab 3 VE dès 3 UV
13750 30	25	330	8.35	7.51	7.09
13750 40	25	410	10.70	9.63	9.09

Schafwoll Pad Disque en laine de mouton

✓ Dicke 5 mm
épaisseur 5 mm



ab/dès **7.56**

✓ 100% Schafwolle
100% laine de mouton

Preise pro Stück/Prix par pièce

Art. Nr. No. d'art.	VE UV	Durchmesser Diamètre	ab 1 Stk. des 1 pc.	ab 1 VE dès 1 UV	ab 3 VE dès 3 UV
13760 30	10	305	9.90	8.91	8.41
13760 40	10	410	8.90	8.01	7.56

Fiber Pad Disque patin en fibre

ab/dès **19.50**

Art. Nr. No. d'art.	VE UV	Dicke Épais	Durchmesser Diamètre	Bezeichnung Description	ab 1 Stk. dès 1 pc.
13150 FP	1	10 mm	150 mm	mit Klett avec velcro	19.50
13770 FP	1	10 mm	406 mm	doppelseitig double face	52.10

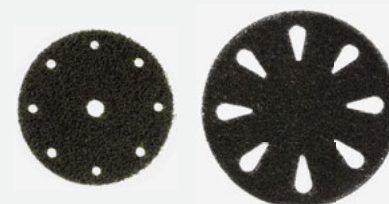

✓ für die Grundreinigung und
den Feinschliff auf Parkett
pour le nettoyage de base et
le ponçage fin des parquets

✓ konstant langanhaltender Schleifeffekt
effet de boucle constant et durable

✓ kratzerfreie Oberfläche
surface sans rayures

Bürstenteller und Strukturbürsten Plaque brosse et brosse de structur

Bezeichnung Description	Abmessung Dimension	passend zu convient pour	Art. Nr. No. d'art.	ab 1 Stk. dès 1 pc.
Bürstenteller Soft Brush Plaque brosse Soft Brush		PROFLOOR PF1450, PF2300, PF3000 VS, PF450, Woody	12519 00	112.00
		RO-1800, RO-3000	12519 10	112.00
		Columbus 135, 145, 155	12519 20	112.00
		PROFLOOR PF2200 VS	12519 30	112.00
		Flamenco, Samba	12519 40	112.00
Bürstenteller Standard Brush Nylon Plaque brosse Standard Brosse Nylon		PROFLOOR PF1450, PF2300, PF3000 VS, PF450, Woody	12518 00	106.75
		RO-1800, RO-3000	12518 10	106.75
		Columbus 135, 145, 155	12518 20	106.75
		PROFLOOR PF2200 VS	12518 30	106.75
		Flamenco, Samba	12518 40	106.75
Strukturbürsten Nylon, K46 Brosse de structur nylon, K46		PROFLOOR PF2200 VS, PF450, Woody	12520 46	103.25
Strukturbürsten Nylon, K70 Brosse de structur nylon, K70			PROFLOOR PF2200 VS, PF450, Woody	12520 70
Strukturbürsten, Stahl Brosse de structur en acier		PROFLOOR PF2200 VS, PF450, Woody	12520 10	198.90

RONDA 200H Power Staubsauger Aspirateur RONDA 200H Power

11850 01

998.-



- ✓ **der absolute Klassiker für das Bodenlegende Fachhandwerk**
le classique absolu pour les professionnels du revêtement de sol
- ✓ **bestes Preis- Leistungsverhältnis**
meilleur rapport qualité-prix
- ✓ **modernste Motorentechnologie**
la technologie de moteur la plus moderne
- ✓ **Schockventil ermöglicht die Reinigung des Filters während des Betriebes**
la valve de choc permet de nettoyer le filtre pendant le fonctionnement
- ✓ **durch HEPA sowie Röhrenfilter auch bestens für Betonstaub geeignet**
filtre HEPA et filtre tubulaire également adapté à la poussière de béton
- ✓ **Zusatzsteckdose mit 800 W Leistung**
prise supplémentaire avec une puissance de 800 W

Spannung 230 V
Tension 230 V

Leistung 1'450 W
Puissance absorbée 1'450 W

Gewicht 15 kg
Poids 15 kg

Zusatzsteckdose mit 800 W
Prise supplémentaire de 800 W

Fassungsvermögen Beutel 14 l
Capacité du sac 14 l

Fassungsvermögen Behälter 16 l
Capacité du conteneur 16 l

Filterklasse H, HEPA
Filtre de classe H, HEPA

Saugleistung 194 m³/h
Puissance d'aspiration 194 m³/h

- Lieferumfang:
- RONDA 200H Power Staubsauger
 - Saugschlauch 4 m, Ø 38 mm
 - 3-teiliges Rohr aus Metal
 - Bodendüse 37 cm
 - Fugendüse
 - Polsterdüse
 - Staubsack

- Contenu de la livraison :
- Aspirateur RONDA 200H Power
 - Tuyau d'aspiration 4 m, Ø 38 mm
 - Tube métallique en 3 parties
 - Buse de sol 37 cm
 - Buse de crevasse
 - Suceur pour tapisserie d'ameublement
 - Sac à poussière

Zubehör finden Sie nachfolgend.
Ci-après accessoires.



PROFLOOR Gummilippenrolle für RONDA 200 und 2800 Rouleau à lèvres en caoutchouc pour RONDA 200 et 2800 PROFLOOR

12850 25

309.90

- ✓ 25 lfm/Rolle
25 mct/rouleau
- ✓ **grosse Ersparnis gegenüber dem Einzelkauf**
économie importante par rapport à l'achat individuel
- ✓ **einfach auf erforderliche Länge abschneiden**
Il suffit de le couper à la longueur requise



RONDA 200 Zubehör / Accessoires RONDA 200

Gummilippen für RONDA 200 Lèvres longues en caoutchouc pour RONDA 200

Art. Nr. No. d'art.	Ausführung Désignation	Preise pro Stück / Prix par pièce		
		ab 1 Stk. dès 1 pc.	ab 5 Stk. dès 5 pcs.	ab 10 Stk. dès 10 pcs.
12850 13	ohne Halterung, 320 mm, hinten sans support, 320 mm, arrière	7.50	6.75	6.37
12850 14	ohne Halterung, 365 mm, vorne sans support, 365 mm, avant	8.00	7.20	6.80
12850 15	ohne Halterung, 400 mm, hinten sans support, 400 mm, arrière	8.40	7.56	7.14
12850 16	ohne Halterung, 445 mm, vorne sans support, 445 mm, avant	8.80	7.92	7.48
12850 01	mit Halterung, 320 mm, hinten avec support, 320 mm, arrière	8.50	7.65	7.22
12850 02	mit Halterung, 365 mm, vorne avec support, 365 mm, avant	9.00	8.10	7.65
12850 03	mit Halterung, 400 mm, hinten avec support, 400 mm, arrière	9.40	8.46	7.99
12850 04	mit Halterung, 445 mm, vorne avec support, 445 mm, avant	9.80	8.82	8.33

RONDA 200 Düsenbürsten Brosses pour buses pour RONDA 200

Art. Nr. No. d'art.	Ausführung Désignation	Preise pro Stück / Prix par pièce		
		ab 1 Stk. dès 1 pc.	ab 5 Stk. dès 5 pcs.	ab 10 Stk. dès 10 pcs.
12850 05	mit Halterung, 320 mm, hinten avec support, 320 mm, arrière	8.70	7.83	7.39
12850 06	mit Halterung, 365 mm, vorne avec support, 365 mm, avant	9.20	8.28	7.82
12850 07	mit Halterung, 400 mm, hinten avec support, 400 mm, arrière	9.60	8.64	8.16
12850 08	mit Halterung, 445 mm, vorne avec support, 445 mm, avant	10.00	9.00	8.50



RONDA 200H Schlauch
Tuyau RONDA 200H

12855 3806

112.95

✓ bis 2018
jusqu'en 2018



RONDA 200H Power Schlauch
Tuyau RONDA 200H Power

12856 3809

112.95

✓ ab 2018
depuis 2018



RONDA 200 Saugdüse 37 cm
Buse de sol 37 cm RONDA 200

12850 00

115.80



RONDA 200 Saugdüse 45 cm
Buse de sol 45 cm RONDA 200

12850 50

119.80



RONDA 200 Staubsack
Sac à poussière RONDA 200

13822 00

4.90



RONDA 200 Metallrohr, 3-teilig
Tube métallique,
en 3 parties RONDA 200

12855 2160

82.50

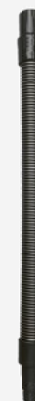

RONDA 200 Pyramidenstützen
Buses pyramidales
RONDA 200

12852 00

24.55

RONDA 200 Fugendüse
Buse de crevasse RONDA 200

12853 00

9.90



RONDA 200 Reduzierdüse
Buse de réduction RONDA 200

12854 00

10.90





RONDA 2800H Staubsauger mit Longopac Dispenser

Aspirateur RONDA 2800H avec distributeur Longopac

11857 00

4'431.90

Der RONDA 2800H ist ein Hochleistungs-Staubsauger der Klasse H für große Mengen von feinem Staub mit der Möglichkeit einer staubfreien Leerung sogar während des Betriebes. Der Sauger mit seinen drei einzeln zuschaltbaren Motoren ermöglicht dank seiner starken Leistung eine nahezu perfekte Absaugung auch bei höchster Belastung durch Betonstaub und ist somit auch für grössere Bodenschleifmaschinen perfekt geeignet. Das Teleskopsystem erlaubt für den Transport ein Zusammenfahren des Aufbaus auf ca. 1.5 m. Die grossen Räder ermöglichen zudem ein müheloses Transportieren über Treppen oder Hindernisse.

Le RONDA 2800H est un aspirateur haute performance de classe H pour de grandes quantités de poussières fines avec la possibilité de vidange sans poussière même pendant son utilisation. Grâce à sa puissance, l'aspirateur avec ses trois moteurs à commutation individuelle permet une aspiration presque parfaite, même en cas de forte charge de poussière de béton, et convient donc parfaitement aux grandes ponceuses pour sol. Le système télescopique permet de réduire le corps à environ 1.5 m pour le transport. Les grandes roues permettent également un transport sans effort pour franchir des escaliers ou des obstacles.

- ✓ **Teleskopsystem für niedrige Transporthöhe**
système télescopique pour une faible hauteur de transport
- ✓ **hohe Saugleistung – 3 Motoren**
puissance d'aspiration élevée – 3 moteurs
- ✓ **Kanalfiltertechnologie sorgt für gleichbleibend hohe Saugfähigkeit**
la technologie de filtrage des conduits assure une capacité d'aspiration élevée et constante.
- ✓ **Filterreinigung während des Betriebes**
nettoyage du filtre pendant le fonctionnement
- ✓ **Leerung während des Betriebes möglich**
peut être vidée pendant le fonctionnement
- ✓ **elektrostatisch abgeleitet**
décharge électrostatique
- ✓ **bewältigt sowohl Zement als Holzstaub**
traitement de la poussière de ciment et de bois
- ✓ **kräftiger Metallrahmen mit grossen Rädern**
cadre métallique solide avec de grandes roues

Spannung 230 V
Tension 230 V

Leistung 3 × 1'000 W
Puissance absorbée 3 × 1'000 W

Gewicht 65 kg
Poids 65 kg

Filterklasse H, HEPA
Filtre de classe H, HEPA

Länge Saugschlauch 5 m
Longueur du tuyau d'aspiration 5 m

Saugleistung 580 m³/h
Puissance d'aspiration 580 m³/h

Höhe (Transport/Betrieb) 1495/1765 mm
Hauteur (transport/exploitation) 1495/1765 mm

Lieferumfang:

- RONDA 2800 Staubsauger
- Longopac 4 x 20 m
- Saugschlauch 5 m, Ø 50 mm
- Metallrohr mit Biegung
- Metallrohr 0.25 m
- Bodendüse 50 cm
- Fugen- und Polsterdüse

Contenu de la livraison :

- Aspirateur RONDA 2800
- Longopac 4x 20 m
- Tuyau d'aspiration 5 m, Ø 50 mm
- Tube métallique avec coude
- Tube métallique de 0.25 m
- Buse de sol 50 cm
- Buse de crevasse suceur pour tapisserie

Zubehör finden Sie nachfolgend.
Ci-après accessoires.



RONDA 2800 Zubehör / Accessoires RONDA 2800

Gummilippen für RONDA 2800
Lèvres longues en caoutchouc pour RONDA 2800



Preise pro Stück / Prix par pièce

Art. Nr. No. d'art.	Ausführung Désignation	ab 1 Stk. dès 1 pc.	ab 5 Stk. dès 5 pcs.	ab 10 Stk. dès 10 pcs.
12850 11	ohne Halterung, 450 mm, hinten sans support, 450 mm, arrière	8.80	7.92	7.48
12850 12	ohne Halterung, 495 mm, vorne sans support, 495 mm, avant	9.20	8.28	7.82
12850 17	mit Halterung, 450 mm, hinten avec support, 450 mm, arrière	9.80	8.82	8.33
12850 18	mit Halterung, 495 mm, vorne avec support, 495 mm, avant	10.20	9.18	8.67

RONDA 2800 Düsenbürsten
Brosses pour buses pour RONDA 2800



Preise pro Stück / Prix par pièce

Art. Nr. No. d'art.	Ausführung Désignation	ab 1 Stk. dès 1 pc.	ab 5 Stk. dès 5 pcs.	ab 10 Stk. dès 10 pcs.
12850 19	mit Halterung, 450 mm, hinten avec support, 450 mm, arrière	10.00	9.00	8.50
12850 20	mit Halterung, 495 mm, vorne avec support, 495 mm, avant	10.40	9.36	8.84

RONDA 2800 Longopac
Longopac RONDA 2800

13822 01

150.-



✓ 4 × 20 m
4 × 20 m

✓ inkl. Kabelbinder zum zuschnüren
compris les serre-câbles pour attacher

RONDA 2800 Saugschlauch
Tuyau d'aspiration RONDA 2800

12857 5012

152.-



✓ inkl. Kupplung und Muffe
compris l'accouplement et la douille

✓ Ø 50 mm
Ø 50 mm



RONDA 2800 Metallrohr mit Biegung
Tube métallique avec coude RONDA 2800

12857 5000

75.10



RONDA 2800 Saugdüse 50 cm
Buse de sol 50 cm
RONDA 2800

12857 50

152.-



RONDA 2800 Fugendüse
Buse de crevasse
RONDA 2800

12857 00

15.20



RONDA 2800 Verbindungsmuffe 38/50 mm
Manchon de raccordement
38/50 mm RONDA 2800

12857 5004

26.80



Zyklon Vorabscheider Pré-séparateur cyclone

12855 3807

534.-

Lieferumfang:

- 45 l Stahlbehälter
- Zyklon
- fahrbarer Untersatz
- Absaug Schlauch

Contenu de la livraison :

- Réservoir en acier de 45 l
- Cyclone
- Roulettes
- Tuyau d'aspiration

- ✓ filtert bis zu 99 % der angesaugten Luft
filtre jusqu'à 99 % de l'air aspiré
- ✓ garantiert konstante Saugleistung
garantit des performances d'aspiration constantes
- ✓ schützt den Staubsaugerfilter
protège le filtre d'aspiration
- ✓ mit hochwertigen Lenkrollen
avec roulettes pivotantes de qualité



Dustcontrol Vorabscheider F 60 Pré-séparateur cyclone Dustcontrol F 60

12855 60

825.-



- ✓ 60 l Stahlbehälter
réservoir en acier de 60 l
- ✓ solide Stahlblechkonstruktion
construction en tôle d'acier solide
- ✓ robustes Fahrgestell
châssis robuste
- ✓ Deckel kann für platzsparenden Transport
umgedreht in den Behälter gesteckt werden
le couvercle peut être placé à l'envers dans le
conteneur pour un transport peu encombrant

Lieferumfang:

- Vorabscheider mit Zyklon
- Fahrwerk
- Saugschlauch 2 m, Ø 38 mm

Contenu de la livraison :

- Pré-séparateur avec cyclone
- Châssis
- Tuyau d'aspiration 2 m, Ø 38 mm



Allgemeine Reinigungswerkzeuge / Outils de nettoyage en général

Besen aus Rosshaar Balai en crins de cheval

14810 60

29.80



✓ Länge 600 mm
longuer 600mm

✓ beste Verarbeitung und Qualität
la meilleure qualité d'exécution et de finition

✓ für Holzstiel 24 mm
pour manche en bois 24 mm

Holzstiel für Raket, Besen und Entlüftungsroller Manche en bois pour règle, balai et débulleur

ab / dès **5.20**

Art. Nr. No. d'art.	Länge Longueur	Durchmesser Diamètre	ab 1 Stk. dès 1 pc.
14800 00	1'400 mm	Ø 24 mm	5.20
14800 28	1'400 mm	Ø 28 mm	9.45

Abfallsack 110 L Quick Bag Sac poubelle 110 l Quick Bag

18805 110

ab / dès **7.01**



1 Rolle/roul.	8.25
10 Rollen/roul.	7.42
20 Rollen/roul.	7.01

✓ Dicke 52 my
népais 52 my

✓ 1 Rolle à 10 Stk.
1 rouleau à 10 pc.

PROFLOOR Abfallsackhalter Support pour sacs à déchets PROFLOOR

18888 00

29.45



✓ für 60–120 Liter Säcke
pour sacs 60–120 litres

✓ einfache und schnelle Montage und Demontage
montage et démontage simple et rapide



Abfallsack 120L, extra stark Sac poubelle 120 l, extra fort

18805 120

ab / dès **13.68**

1 Rolle/roul.	16.10
10 Rollen/roul.	14.49
20 Rollen/roul.	13.68

✓ Dicke 80 my
épais 80 my

✓ 1 Rolle à 25 Stk.
1 rouleau à 25 pc.

✓ Karton à 10 Rollen
carton de 10 rouleaux



Staubbürste Brosse à poussière

14850 00

10.50

✓ 21 × 170 mm
21 × 170 mm



Industriehandfeger Rosshaar Balayette en crin de cheval

14880 00

5.50



Kehrschaufel rostfrei Pelle inoxydable

14885 00

15.70



Nemo Tools Staubschutztüre Porte de protection contre la poussière de Nemo Tools

38385 00

22.95

- ✓ schnelle und einfache Lösung
solution rapide et facile
- ✓ starkes Gewebetuch, 230 × 120 cm
tissu tissé fort, 230 × 120 cm
- ✓ inkl. Reissverschluss und Klebeband
compris fermeture éclair et ruban adhésif

Reissverschluss Fermeture à glissière

38330 25

34.90



- ✓ 2 Stk./Pack
2 pcs./paq.
- ✓ selbstklebend
auto-adhésive
- ✓ 250 cm
250 cm



TESA® Abdeckband beige Ruban de masquage TESA®

ab/dès **1.68**

- ✓ gute Klebeeigenschaften
bonnes propriétés d'adhérence
- ✓ mit Naturkautschukklebmasse
avec adhésif en caoutchouc

Preise pro Stück/Prix par pièce

Art. Nr. No. d'art.	Breite Largeur	Länge Longueur	ab 1 Stk. dès 1 pc.	ab 16 Stk. dès 16 pcs.	ab 96 Stk. dès 96 pcs.
88660 19	19 mm	50 m	2.10	1.89	1.68
88660 25	25 mm	50 m	2.70	2.43	2.16
88660 30	30 mm	50 m	3.00	2.70	2.40
88660 38	38 mm	50 m	3.75	3.37	3.00
88660 50	50 mm	50 m	4.80	4.32	3.84

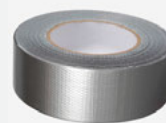

TESA® Gewebeklebeband silber Ruban en tissu argent TESA®

88650 48

ab/dès **8.64**

- ✓ gute Haftung auf Beton und Stein
bonne adhérence au béton et à la pierre
- ✓ 50 mm × 50 m
50 mm × 50 m
- ✓ 24 Rollen pro Karton
24 rouleaux par paquet

1 Stk./pc.	10.80
12 Stk./pcs.	9.72
24 Stk./pcs.	8.64

Abeckfolie mit Gewebeklebeband Film de protection avec bande de tissu solide

88402 26

ab/dès **20.08**

1 Rolle/roul.	25.10
10 Rollen/roul.	22.59
20 Rollen/roul.	20.08



- ✓ 2.6 × 20 m
2.6 × 20 m
- ✓ Karton à 20 Stk.
carton à 20 pc.
- ✓ stark haftend dank Gewebeklebeband
fortement adhésif grâce à la bande de tissu
- ✓ Extradick 25 µm
très épais 25 µm
- ✓ drei Wochen innen und aussen rückstandslos entfernbar
trois semaines à l'intérieur et à l'extérieur amovible sans résidus



Plastikfolie 4 × 5 m Film en plastique 4 × 5 m

88406 01

6.60

- ✓ Dicke 18 my
épais 18 my
- ✓ für Staubwände oder zum Abdecken
pour couvrir et protéger

Weitere Abdeckmaterialien finden Sie im Kapitel Malerbedarf.
Vous trouverez d'autres matériaux de revêtement dans le chapitre de peinture.





Best of Social Media

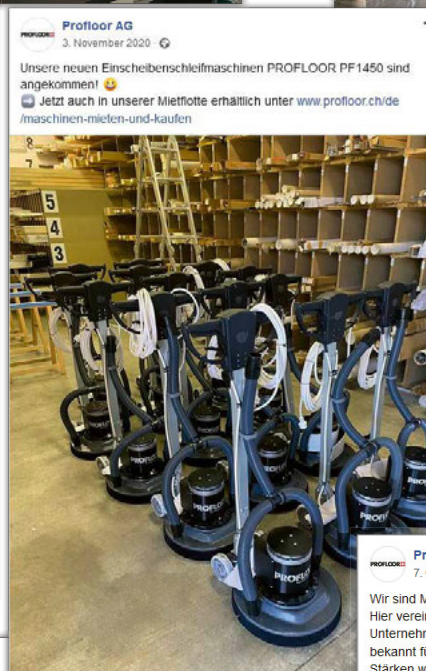
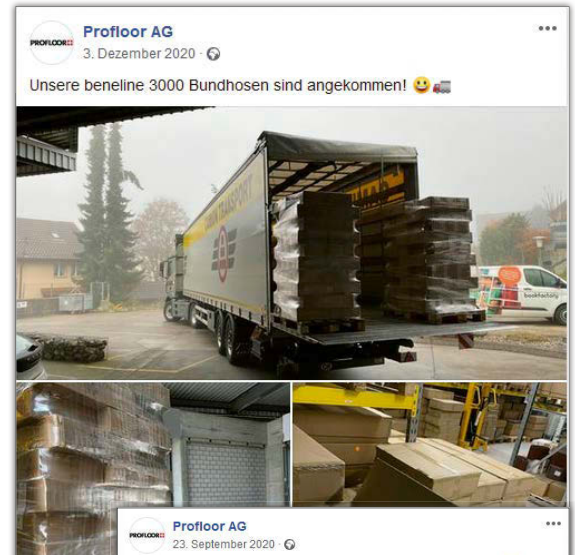

Teppich, PVC und Linol

Arbeitsweisen, Materialien und Technik – alles ist im Wandel. Um Sie bei Ihren Arbeitsprozessen optimal unterstützen zu können, passen wir unser Sortiment stetig Ihren Wünschen und den neuen Marktgegebenheiten an. Fehlt Ihnen etwas oder haben Sie eine Idee für ein innovatives Produkt? Lassen Sie es uns wissen.

Moquette, PVC et linoléum

Méthodes de travail, matériaux et technique: tout est en mutation. Afin de pouvoir vous aider de manière optimale dans le cadre de vos processus de travail, notre gamme s'adapte constamment à vos souhaits et aux nouvelles conditions du marché. Un produit manque ou vous avez une idée concernant un produit innovant? Faites-le nous savoir.



Kleberspachtel / Spatules à colle

PROFLOOR-Spachtelinsätze

Zahnleisten nützen sich je nach Materialhärte und Dicke des Stahlblechs mehr oder weniger schnell ab. Dadurch verringert sich allmählich die Zahnung und damit der Klebstoffauftrag. Um eine möglichst lange Gebrauchsfähigkeit der Zahnleisten zu erreichen, sind die PROFLOOR Zahnleisten aus hoch verschleissfestem, gebläutem und gehärtetem Federstahl hergestellt. PROFLOOR hat sich schriftlich und rechtsverbindlich erklärt, dass die verkauften Zahnleisten im Sinne des Merkblattes TKB 6 entsprechen und die maximal definierten Toleranzen nicht überschreiten.

Tipps und Tricks

Zahnleisten fleissig überprüfen und bei Abnutzung rechtzeitig wechseln. Somit hat man immer die richtige Klebermenge, die vom Belagshersteller vorgegeben wird und es können Schäden vermieden werden.

Spatule interchangeable PROFLOOR

Selon la dureté du matériau et de l'épaisseur de la tôle d'acier les lames s'usent plus ou moins rapidement. Ainsi la denture diminue peu à peu, mais aussi l'application de la colle. Afin que la durée de vie soit la plus longue possible, les lames PROFLOOR sont fabriquées en acier à ressorts bleui, hautement résistant à l'usure et trempé. PROFLOOR s'est engagé par une signature juridiquement valable que les lames vendues sont conformes au sens de la fiche technique TBK 6 et ne dépassent pas les tolérances maximales définies.

Trucs et astuces

Vérifier régulièrement les lames et en cas d'usure, les remplacer suffisamment tôt. Ainsi on a toujours la bonne quantité de colle, prédéfinie par le fabricant Belga, et des dommages peuvent être évités.

PROFLOOR Kleberspachtel 18 cm Spatule à colle 18 cm PROFLOOR



ab/dès **2.60**

- ✓ die Profi-Ausführung
version professionnelle
- ✓ aus hochverschleissfestem Spezialstahl
en acier spécial hautement résistant à l'usure

Preise pro Stück/Prix par pièce

Art. Nr. No. d'art.	Zahnung Dentelure	ab 1 Stk. dès 1 pc.	ab 1 P. (6 Stk.) dès 1 P. (6 pcs.)	ab 3 P. (18 Stk.) dès 3 P. (18 pcs.)
24318 A1	A1	3.25	2.92	2.60
24318 A2	A2	3.25	2.92	2.60
24318 B1	B1	3.25	2.92	2.60
24318 B2	B2	3.25	2.92	2.60
24318 B3	B3	3.25	2.92	2.60
24318 P4	P4/B6	3.25	2.92	2.60
24318 P5	P5/B12	3.25	2.92	2.60
24318 P6	P6/B11	3.25	2.92	2.60
24318 P7	P7/B15	3.25	2.92	2.60
24318 UG	ungezähnt sans dents	3.25	2.92	2.60

PROFLOOR Kleberspachtel 25 cm Spatule à colle 25 cm PROFLOOR



ab/dès **3.84**

- ✓ die Profi-Ausführung
version professionnelle
- ✓ aus hochverschleissfestem Spezialstahl
en acier spécial hautement résistant à l'usure

Preise pro Stück/Prix par pièce

Art. Nr. No. d'art.	Zahnung Dentelure	ab 1 Stk. dès 1 pc.	ab 1 P. (6 Stk.) dès 1 P. (6 pcs.)	ab 3 P. (18 Stk.) dès 3 P. (18 pcs.)
24325 A1	A1	4.80	4.32	3.84
24325 A2	A2	4.80	4.32	3.84
24325 B1	B1	4.80	4.32	3.84
24325 B2	B2	4.80	4.32	3.84
24325 B3	B3	4.80	4.32	3.84
24325 P4	P4/B6	4.80	4.32	3.84
24325 P5	P5/B12	4.80	4.32	3.84
24325 P6	P6/B11	4.80	4.32	3.84
24325 P7	P7/B15	4.80	4.32	3.84

PROFLOOR Dielen-Kleberspachtel Spatule à colle pour parquets massifs PROFLOOR

ab/dès **4.80**

- ✓ die Profi-Ausführung
version professionnelle
- ✓ aus hochverschleissfestem Spezialstahl
en acier spécial hautement résistant à l'usure

- ✓ extra Leimauftrag für Landhausdielen
échancres plus profondes permettent l'apport
complémentaire de colle
- ✓ empfohlen für die Verlegung von
Massivholzböden
préconisée pour la pose de parquets massifs



Preise pro Stück/Prix par pièce

Art. Nr. No. d'art.	Breite Largeur	ab 1 Stk. dès 1 pc.	ab 1 P. (6 Stk.) dès 1 P. (6 pcs.)	ab 3 P. (18 Stk.) dès 3 P. (18 pcs.)
24321 D6	21 cm	6.00	5.40	4.80

PROFLOOR Mutterspachtel / Spatule interchangeable PROFLOOR



PROFLOOR Mutterspachtel Antihaf Spatule interchangeable anti-adhésive PROFLOOR

ab / dès **37.12**

- ✓ ergonomisch geformter Griff und flexibles Blatt
manche ergonomique et lame flexible
- ✓ für ermüdungsfreies Arbeiten
pour des travaux sans fatigue

Art. Nr. No. d'art.	Breite Largeur	Preise pro Stück/Prix par pièce		
		ab 1 Stk. dès 1 pc.	ab 1 P. (6 Stk.) dès 1 P. (6 pcs.)	ab 3 P. (18 Stk.) dès 3 P. (18 pcs.)
24345 18	18 cm	46.40	41.76	37.12
24345 28	28 cm	53.55	48.19	42.84



PROFLOOR Mutterspachtel Spatule interchangeable PROFLOOR

ab / dès **4.80**

- ✓ mit Holzgriff
avec manche en bois

Art. Nr. No. d'art.	Breite Largeur	Preise pro Stück/Prix par pièce		
		ab 1 Stk. dès 1 pc.	ab 1 P. (6 Stk.) dès 1 P. (6 pcs.)	ab 3 P. (18 Stk.) dès 3 P. (18 pcs.)
24342 18	18 cm	6.00	5.40	4.80
24342 21	21 cm	7.05	6.34	5.64
24342 28	28 cm	10.10	9.09	8.08



PROFLOOR Mutterspachtel rostfrei Spatule interchangeable inoxydable PROFLOOR

ab / dès **21.64**

- ✓ für ermüdungsfreies Arbeiten
pour des travaux sans fatigue
- ✓ ergonomisch günstige Griffanordnung
manche ergonomique

Art. Nr. No. d'art.	Breite Largeur	Preise pro Stück/Prix par pièce		
		ab 1 Stk. dès 1 pc.	ab 1 P. (4 Stk.) dès 1 P. (4 pcs.)	ab 3 P. (12 Stk.) dès 3 P. (12 pcs.)
24344 18	18 cm	27.05	24.34	21.64
24344 28	28 cm	34.15	30.73	27.32

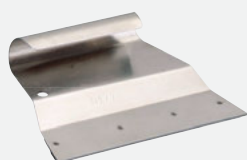

PROFLOOR Mutterspachtel Aluminium Spatule interchangeable en aluminium PROFLOOR

ab / dès **18.44**

- ✓ ergonomischer Griff
manche ergonomique

Art. Nr. No. d'art.	Breite Largeur	Preise pro Stück/Prix par pièce		
		ab 1 Stk. dès 1 pc.	ab 1 P. (4 Stk.) dès 1 P. (4 pcs.)	ab 3 P. (12 Stk.) dès 3 P. (12 pcs.)
24340 18	18 cm	23.05	20.74	18.44
24340 28	28 cm	30.10	27.09	24.08



PROFLOOR Spachteleinsätze / Lames interchangeables PROFLOOR



✓ aus hochverschleissfestem, gebläutem und gehärtetem Federstahl
 en acier à ressort hautement résistant à l'usure, bleu et trempé

✓ 10 Stück pro Pack
 10 pièces par paquet

Preise pro Pack/Prix par paquet

Aussehen Aspect	Typ Type	Art. Nr. No. d'art.	Breite Largeur					*ca. gr/m ² *env. g/m ²	ab 1 Pack dès 1 paquet	ab 3 Pack dès 3 paquets	ab 5 Pack dès 5 paquets
	A1	26318 A1	18 cm	1.1	1.5	0.5	55°	150–250	11.40	10.26	9.69
		26321 A1	21 cm						12.25	11.02	10.41
		26328 A1	28 cm						13.50	12.15	11.47
	A2	26318 A2	18 cm	1.4	1.7	1.3	55°	300	11.40	10.26	9.69
		26321 A2	21 cm						12.25	11.02	10.41
		26328 A2	28 cm						13.50	12.15	11.47
	A3	26318 A3	18 cm	1.5	1.6	0.4	45°	230–300	11.40	10.26	9.69
		26321 A3	21 cm						12.25	11.02	10.41
		26328 A3	28 cm						13.50	12.15	11.47
	A4	26318 A4	18 cm	0.75	1.1	0.4	55°	70–100	11.40	10.26	9.69
		26321 A4	21 cm						12.25	11.02	10.41
		26328 A4	28 cm						13.50	12.15	11.47
	B1	26318 B1	18 cm	2.0	2.4	2.6	55°	350	11.40	10.26	9.69
		26321 B1	21 cm						12.25	11.02	10.41
		26328 B1	28 cm						13.50	12.15	11.47
	B2	26318 B2	18 cm	2.55	3.0	2.0	55°	350–500	11.40	10.26	9.69
		26321 B2	21 cm						12.25	11.02	10.41
		26328 B2	28 cm						13.50	12.15	11.47
	B3	26318 B3	18 cm	3.25	3.7	3.3	55°	500–600	11.40	10.26	9.69
		26321 B3	21 cm						12.25	11.02	10.41
		26328 B3	28 cm						13.50	12.15	11.47
	B4	26318 B4	18 cm	5.1	10.3	0.2	90°	1'600	11.40	10.26	9.69
		26321 B4	21 cm						12.25	11.02	10.41
		26328 B4	28 cm						13.50	12.15	11.47
	P4	26318 P4	18 cm	3.6	4.1	4.9	55°	550–650	11.40	10.26	9.69
		26321 P4	21 cm						12.25	11.02	10.41
		26328 P4	28 cm						13.50	12.15	11.47
	P5	26318 P5	18 cm	5.1	5.1	4.9	50°	600–700	11.40	10.26	9.69
		26321 P5	21 cm						12.25	11.02	10.41
		26328 P5	28 cm						13.50	12.15	11.47
	P6	26318 P6	18 cm	5.0	6.1	7.9	60°	700–800	11.40	10.26	9.69
		26321 P6	21 cm						12.25	11.02	10.41
		26328 P6	28 cm						13.50	12.15	11.47
	P7	26318 P7	18 cm	6.3	5.6	6.9	45°	1'000–1'200	11.40	10.26	9.69
		26321 P7	21 cm						12.25	11.02	10.41
		26328 P7	28 cm						13.50	12.15	11.47
	D6	26321 D6	21 cm	5.0	6.1	7.9	60°	800–1'000	19.50	17.55	16.57
		26328 D6	28 cm						21.75	19.57	18.49
	P11	26318 P11	18 cm	2.55	1.8	0.1	30°	300–350	11.40	10.26	9.69
		26328 P11	28 cm						13.50	12.15	11.47
	P12	26318 P12	18 cm	3.35	4.2	0.1	60°	400–500	11.40	10.26	9.69
		26328 P12	28 cm						13.50	12.15	11.47



Steinel Heissklebepistole Gluematic 5000 Pistolet à colle chaude Steinel Gluematic 5000

21100 00

96.30

Spannung 230 V
Tension 230 V

Durchschnittliche Leistungsaufnahme 120 W
Puissance absorbée moyenne 120 W

Aufschmelztemperatur 210 – 220°C
Température de fusion 210 – 220°C

Förderleistung 22 g/min
Débit 22 g/min

Gewicht 330 g
Poids 330 g

- ✓ Aufwärmzeit 3 – 5 min
temps de chauffe 3 – 5 min
- ✓ wechselbare Düsen
buses interchangeables
- ✓ bis zu 20 min kabelloses Arbeiten
jusqu'à 20 min de travaux sans fil



Heissleim Colle chaude

23100 11

9.95

- ✓ 11 mm
11 mm
- ✓ 25 Sticks = 0.5 kg
25 embouts = 0.5 kg



Fugen Gummispachtel Spatule avec caoutchouc

24390 25

15.80

- ✓ Breite 25 cm
largeur 25 cm
- ✓ lösemittelbeständig
résistant aux solvants
- ✓ Gummistärke 4 mm
épaisseur du caoutchouc 4 mm



Kleberspritze Seringue à colle

24120 00

49.45

- ✓ inkl. 3 Ersatznadeln
3 aiguilles incl.



Höhenanreisser Traceur mural

30360 00

117.30

- ✓ für Sockelleisten
pour plinthes



Stahlwinkel Équerre en acier

34410 00

57.55

- ✓ Bodenlegerwinkel
équerre
- ✓ 5 mm Dicke
5 mm d'épaisseur
- ✓ Masse 50 × 100 cm
dimensions 50 × 100 cm



Nadelsatz für Kleberspritze Aiguilles de rechange

25120 00

21.40

- ✓ 3 Stück pro Pack
3 pièces par paquet



OK Tools Parallelanreisser Marqueur parallèle OK Tools

74145 00

19.40

- ✓ für Sockelleisten
pour plinthes



Wasserwaage Niveau à bulle

ab / dès **35.90**

- ✓ stossfestes Profil
und Libelle
profil résistant aux
chocs et niveau à bulle

Art. Nr. No. d'art.	Masse Dimensions	ab 1 Stk. dès 1 pc.
30380 00	100 cm	35.90
30380 20	200 cm	75.35



Werkzeuge / Outils

Treppenschmiege Araignée pour escaliers

30370 00

147.20



- ✓ ideal für Treppen
idéal pour escalier
- ✓ zur schnellen Ermittlung von Längenmassen und Winkel
pour déterminer rapidement les mesures et les angles
- ✓ einfaches Übertragen auf den Bodenbelag
transfert facile sur le revêtement de sol
- ✓ im Holzkasten
dans un coffret en bois

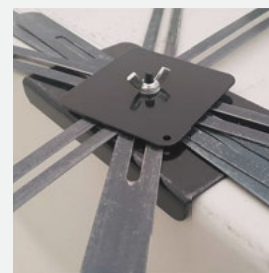

PROFLOOR Rollstahllineal Règle bombée PROFLOOR

ab / dès **60.20**



- ✓ bombiert
bombée
- ✓ rostfreier Stahl
acier inoxydable
- ✓ inkl. Halteschnalle
boucle de fixation incl.

Art. Nr. No. d'art.	Masse Dimensions	ab 1 Stk. dès 1 pc.
34450 20	210 × 8 cm	60.20
34450 40	410 × 8 cm	87.30
34450 50	510 × 8 cm	104.35
34445 20	210 × 8 cm gummiert/caoutchouté	106.80

T-Winkel zu Rollstahllineal Pièce en T pour règle

34440 08

43.15



- ✓ für 8 cm breite Rollstahllineale
pour règle bombée en acier de 8 cm large
- ✓ 60 cm lang
60 cm de long

Türschwellenlineal Règle de seuils de porte

34401 00

90.50



- ✓ 70–120 cm
70–120 cm
- ✓ bombierte, rostfreie 8 cm breite Stahlblätter
grandes feuilles d'acier bombé inoxydable 8 cm



Mittag Teppichschneider Coupe-tapis Mittag

44105 00

54.20

- ✓ für Textilbeläge mit Juterücken
pour revêtements textiles avec envers en jute

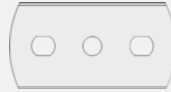

Mittag Rundkopfklinge Teppichschneider Lame ronde coupe-tapis Mittag

36100 350

3.50

- ✓ 10 Stk./Pack
10 pièces par paquet
- ✓ passend zu Teppichschneider und Streifenschneider
convient pour coupe-tapis et coupeur de bande de tapis



Teppichstreifenschneider Coupeur de bande de tapis

44130 00

125.-

- ✓ zum Schneiden von Teppichsockeln von 45 bis 100 mm
pour la découpe des plinthes de tapis de 45 à 100 mm



Universalschere Coupe universelle

34210 00

49.60

- ✓ 25 cm lang
25 cm de long
- ✓ aus rostfreiem Solingerstahl
en acier inoxydable de solinger
- ✓ komfortabel und leicht
confortable et léger



Teppichschere Coupe tapis

34230 00

69.10

- ✓ 25 cm lang
25 cm de long
- ✓ komfortabel und leicht
confortable et léger



Flor-, Teppichschere Coupe tapis et moquette

34270 00

32.45

- ✓ ideal für Velourteppich
idéal pour les tapis de velour
- ✓ ideal für Schlingenteppich
idéal pour les tapis de boucles



PROFLOOR Doppelmeter PROFLOOR Double-mètre

30132 01

8.65



PROFLOOR Zimmermannbleistift PROFLOOR crayon de menuisier

30312 00

1.90



Schlagschnur Traceur-fil à plomb

ab / dès 16.65

- ✓ aus Aluminium
en aluminium

Art. Nr. No. d'art.	Länge Longueur	ab 1 Stk. dès 1 pc.
30350 15	15 m	16.65
30350 30	30 m	18.85



Rollmeter Mètre à rouleau

30140 05

16.30

- ✓ 5 m
5 m
- ✓ knickfreies Stahlband
rouleau en acier laqué
- ✓ mit Gürtelclip
avec clip ceinture
- ✓ automatischer Rücklauf mit Stop
rembobinage automatique avec arrêt



Schlagschnurkreide Poudre de craie

ab / dès 4.80

- ✓ hochreines Farbpulver
in Schraubverschluss-
flaschen
poudre de couleur
de haute pureté dans
un flacon à bouchon à vis

Art. Nr. No. d'art.	Farbe Couleur	Gramm Gramme	ab 1 Stk. dès 1 pc.
30350 01	blau/bleu	45 g	4.80
30350 11	blau/bleu	400 g	11.15



Messgeräte / Appareils de mesure

RICHTER Glasfasermassband Ruban en toile de fi bres de verre RICHTER

30140 30

57.20

- ✓ **wetterfest**
résistant aux intempéries
- ✓ **30 m lang**
30 m de long
- ✓ **Bandanfang verstärkt**
bande de départ renforcée
- ✓ **kunststoffbeschichtet**
revêtu de plastique
- ✓ **handliche Metallkapsel**
capsule métallique pratique



SHARK Lasermessgerät PT-400 Appareil de mesure laser SHARK PT-400

30101 80

83.50

- ✓ für Distanz-, Flächen- und Volumenberechnungen
pour calculer la distance, les superficies et les volumes
- ✓ Addition und Subtraktion von Messwerten
addition et soustraction des valeurs mesurées
- ✓ inkl. Gürteltasche und Batterien
étui de ceinture et les batteries incl.

Messgenauigkeit ± 1.5 mm
Précision de mesure ± 1.5 mm

Reichweite 40 m
Portée 40 m

Batterien Typ AAA, 2 \times 1.5 V
Batteries Typ AAA, 2 \times 1.5 V

Gewicht 80 g
Poids 80 g



SHARK Lasermessgerät PT-100 Appareil de mesure laser SHARK PT-100

30101 111

99.-

- ✓ für Distanz-, Flächen- und Volumenberechnungen
pour calculer la distance, les superficies et les volumes
- ✓ Addition und Subtraktion von Messwerten
addition et soustraction des valeurs mesurées
- ✓ inkl. Gürteltasche und Batterien
étui de ceinture et les batteries incl.

Messgenauigkeit ± 2 mm
Précision de mesure ± 2 mm

Reichweite 100 m
Portée 100 m

Batterien Typ AAA, 2 \times 1.5 V
Batteries Typ AAA, 2 \times 1.5 V

Gewicht 80 g
Poids 80 g



**BLUE MARLIN**
BLADE KNIFE SCRAPER

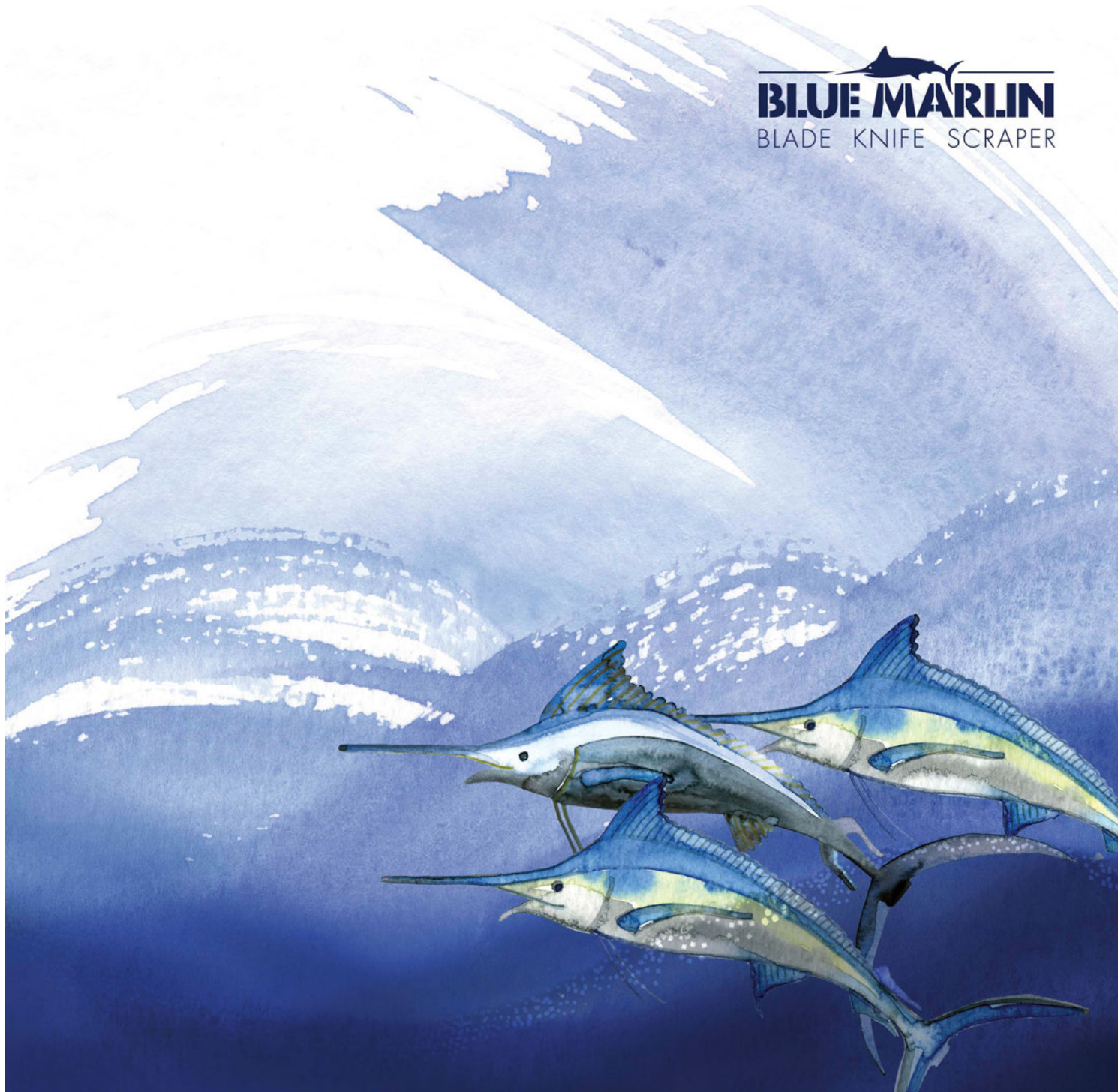

Für BLUE MARLIN verschmilzt formvollendete Ergonomie mit genialer Innovation und purem Design zu Werkzeugen der Extra-Klasse.

Das Schweizer Entwicklungs-Know-How und die Faszination für gut gestaltete Werkzeuge zieht sich quer durch die gesamte Blue Marlin Familie. Gutes Design ist branchenunabhängig und warum sollte die Werkzeugindustrie auf eine ansprechende Optik in Kombination mit Anwendervorteilen und Ergonomie verzichten müssen? Der Erfolg gibt dieser Idee Recht: Mit hoher Qualität und technischen Feinheiten sowie Alleinstellungsmerkmalen hat sich die hochwertige Blue Marlin Linie in einem sehr umkämpften und preissensitiven Markt einen Namen gemacht.

Mehr erfahren Sie unter:
www.blue-marlin-knife.com

Les outils BLUE MARLIN allient esthétique et ergonomie, et leur innovation ingénieuse ainsi que leur design remarquable en font des outils de la classe Extra.

Le savoir-faire suisse en matière de développement et la fascination pour des outils bien conçus se retrouve dans toute la gamme Blue Marlin. Un design attractif est indépendant de la branche et pour quelle raison l'industrie des outils devrait-elle renoncer à un aspect attrayant combiné à des avantages utilisateur et ergonomie? Le succès obtenu confirme cette idée: La ligne haut de gamme Blue Marlin avec sa haute qualité et sa technique de pointe ainsi que ses caractéristiques uniques s'est fait un nom sur un marché caractérisé par une forte concurrence et une forte sensibilité aux prix.

Pour en savoir davantage, consultez notre site:
www.blue-marlin-knife.com



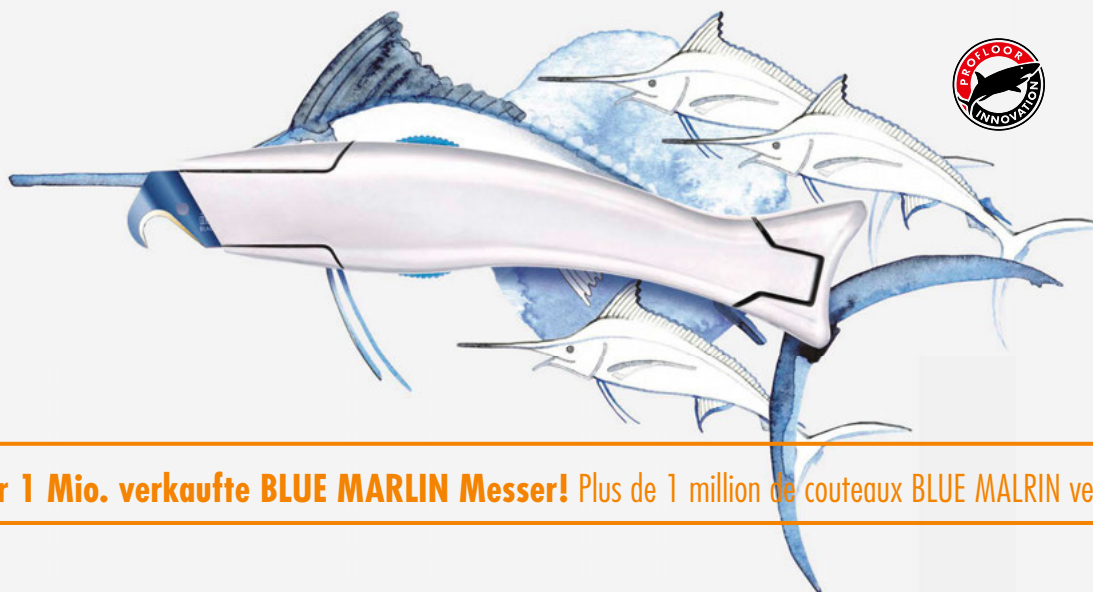

Über 1 Mio. verkaufte BLUE MARLIN Messer! Plus de 1 million de couteaux BLUE MARLIN vendus!

BLUE MARLIN 1000 Bodenlegermesser Couteau de poseur de tapis BLUE MARLIN 1000

34110 00

ab / dès **25.07**

1 Stk./pc.	29.50
5 Stk./pcs.	26.55
10 Stk./pcs.	25.07

- ✓ mit Kunststoffköcher
avec porte-lames en plastique
- ✓ ergonomische Form
forme ergonomique
- ✓ mit Magnet im Klingensmagazin und Klingenthaler
avec aimant dans le magasin et le porte-lames
- ✓ schnelles Öffnen mit einer Hand
ouverture rapide d'une seule main

BLUE MARLIN
BLADE KNIFE SCRAPER

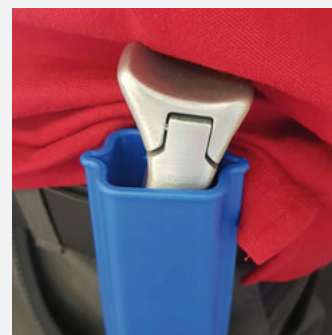



Laserung mit gleichbleibendem Logo für BLUE MARLIN 1000 Messer
Couteau avec logo constant pour BLUE MARLIN 1000

34110 LO

ab / dès **4.76**

20 Stk./pc.	5.60
40 Stk./pcs.	5.04
80 Stk./pcs.	4.76



- ✓ veredelt – hoher Mehrwert
raffiné – haute valeur ajoutée
- ✓ persönlich – unverwechselbar
personnel – sans équivoque
- ✓ immer im Blick – Bekanntheit Ihrer
Unternehmung steigern
toujours en vue – accroître la notoriété
de votre entreprise

Bestellformular unter: www.proffloor.swiss
Formulaire de commande sous www.proffloor.swiss



Individuelle Laserung für BLUE MARLIN 1000 Messer
Couteau avec laser individuel pour BLUE MARLIN 1000

34110 LI

ab / dès **8.54**

1 Stk./pc.	10.05
10 Stk./pcs.	9.04
20 Stk./pcs.	8.54



Bestellformular unter: www.proffloor.swiss
Formulaire de commande sous www.proffloor.swiss



BLUE MARLIN RIO EDITION
BLUE MARLIN RIO ÉDITION

34110 15

ab / dès **30.35**

1 Stk./pc.	35.70
5 Stk./pcs.	32.13
10 Stk./pcs.	30.35

- ✓ mit Kunststoffköcher
avec porte-lames en plastique
- ✓ ergonomische Form
forme ergonomique
- ✓ mit Magnet im Klingensmagazin
und Klingenthaler
avec aimant dans le magasin
et le porte-lames
- ✓ rot, grau, dunkelbau
rouge, gris, bleu foncé



assortierte Farbwahl möglich
choix de couleur associé possible



BLUE MARLIN 1000
Bodenlegermesser Carbon schwarz
Couteau de poseur de tapis en carbone noir
BLUE MARLIN 1000

34110 13

ab / dès **27.58**

1 Stk./pc.	32.45
5 Stk./pcs.	29.20
10 Stk./pcs.	27.58

- ✓ mit Kunststoffköcher
avec porte-lames en plastique
- ✓ ergonomische Form
forme ergonomique
- ✓ mit Magnet im Klingensmagazin
und Klingenthaler
avec aimant dans le magasin
et le porte-lames



Messer / Couteaux



BLUE MARLIN 2000 Abbrechmesser mit Magazin Couteau avec magasin BLUE MARLIN 2000

34185 00

ab / dès **36.85**

1 Stk./pc.	43.35
5 Stk./pcs.	39.02
10 Stk./pcs.	36.85

- ✓ ergonomischer Griff
poignée ergonomique
- ✓ Aluminium Druckgusskörper
corps en aluminium moulé sous pression
- ✓ Ersatzmagazin für 5 Klingen
magasin de remplacement pour 5 lames
- ✓ Stoppautomatik und Stellschraube
butée automatique et vis de réglage
- ✓ automatisierter Klingenwechsel
changement automatique des lames
- ✓ für 18 mm Abbrechklingen
pour lames sécables 18 mm

BLUE MARLIN
BLADE KNIFE SCRAPER



BLUE MARLIN 3000 Abbrechmesser Couteau BLUE MARLIN 3000

34169 00

ab / dès **18.66**

1 Stk./pc.	21.95
5 Stk./pcs.	19.75
10 Stk./pcs.	18.66

- ✓ aus Metall mit Gummigriffeinlage
en métal avec manche portant
- ✓ mit Stoppautomatik
avec arrêt automatique
- ✓ mit Kunststoffköcher
avec porte-lames en plastique
- ✓ für 18 mm Abbrechklingen
pour lames sécables 18 mm

BLUE MARLIN
BLADE KNIFE SCRAPER



BLUE MARLIN 4000 Abbrechmesser Couteau BLUE MARLIN 4000

34180 00

ab / dès **20.02**

1 Stk./pc.	23.55
5 Stk./pcs.	21.19
10 Stk./pcs.	20.02

- ✓ ergonomischer Griff
poignée ergonomique
- ✓ Aluminium Druckgusskörper
corps en aluminium moulé sous pression
- ✓ mit Doppelrasterführung
avec double fixation
- ✓ mit Stoppautomatik
avec arrêt automatique
- ✓ Endkappe aus Edelstahl
embout en acier inoxydable
- ✓ für 18 mm Abbrechklingen
pour lames sécables 18 mm

BLUE MARLIN
BLADE KNIFE SCRAPER



BLUE MARLIN 8000 Abbrechmesser Couteau BLUE MARLIN 8000

34162 00

ab / dès **15.17**

1 Stk./pc.	17.85
5 Stk./pcs.	16.06
10 Stk./pcs.	15.17

- ✓ aus Metall
en métal
- ✓ mit Feststellrad
avec molette de blocage
- ✓ für 18 mm Abbrechklingen
pour lames sécables 18 mm

BLUE MARLIN
BLADE KNIFE SCRAPER



PL-1000 Bodenlegermesser PANTHER

Couteau de poseur de tapis PL-1000 PANTHER

34115 00

ab / dès **14.19**

1 Stk./pc.	16.70
5 Stk./pcs.	15.03
10 Stk./pcs.	14.19

- ✓ mit Kunststoffköcher
avec porte-lames en plastique
- ✓ ergonomische Form
forme ergonomique
- ✓ mit Magnet im Klängenmagazin & Klingenhalter
avec aimant dans le magasin et le porte-lames

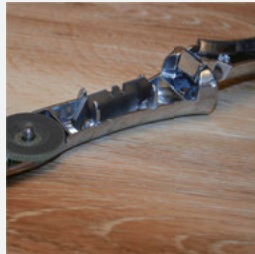
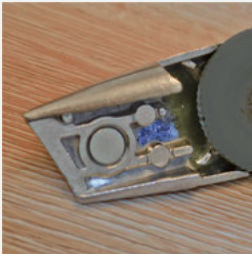

NT Magazincutter L-2000 RP

Cutter avec magasin NT L-2000 RP

34160 00

ab / dès **42.63**

1 Stk./pc.	50.15
5 Stk./pcs.	45.13
10 Stk./pcs.	42.63

- ✓ Metallgriff
poignée en métal
- ✓ mit Feststellrad
avec molette de blocage
- ✓ mit Magazin für sechs 18 mm Abbrechklingen
avec magasin pour six ames sécables de 18 mm



SNAKE BLADE Messerset

Kit couteau SNAKE BLADE



34900 SB-012

9.60



- ✓ aussergewöhnliche Flexibilität und Biogsamkeit
une flexibilité et une souplesse exceptionnelles
- ✓ Dicke von nur 0.25mm
épaisseur de seulement 0.25 mm
- ✓ für klingenanliegende Präzisions-Schnitte
pour une coupe de précision parfaitement ajustée
- ✓ inkl. 11 Abbrechklingen
avec 11 pcs. lames sécables

Zubehör/Accessoires

Art. Nr. No. d'art.	Bezeichnung Description	VE UV	ab 1 VE dès 1 UV
36100 SB-012	SNAKE BLADE Abbrechklingen 12.5 mm Lames sécables 12.5 mm SNAKE BLADE	10	5.70



Messer / Couteaux

PANTHER-0955 Cutter mit Metallgriff

Cutter avec poignée en métal PANTHER-0955



34195 PS-0955

ab/dès **3.40**

1 Stk./pc.	4.00
12 Stk./pcs.	3.60
36 Stk./pcs.	3.40

- ✓ mit Stoppautomatik
avec stop automatique
- ✓ aus Metall mit Gummigriffeinlage
en métal avec manche portant des
inclusions en caoutchouc
- ✓ für 9 mm Abbrechklingen
pour lames sécables 9 mm



PANTHER-1825 Cutter mit Kunststoffgriff

Cutter avec poignée en plastique PANTHER-1825



34195 PS-1825

ab/dès **2.17**

1 Stk./pc.	2.55
12 Stk./pcs.	2.29
36 Stk./pcs.	2.17

- ✓ mit Stoppautomatik
avec stop automatique
- ✓ Messerführung Metall
guide-lame en métal
- ✓ für 18 mm Abbrechklingen
pour lames sécables 18 mm



PANTHER-1836 Cutter mit Gummigriff

Cutter avec poignée en caoutchouc PANTHER-1836



34195 PS-1836

ab/dès **8.25**

1 Stk./pc.	9.70
12 Stk./pcs.	8.73
36 Stk./pcs.	8.25

- ✓ aus Metall mit Gummigriffeinlage
en métal avec manche portant
des inclusions en caoutchouc
- ✓ Messerführung Metall
guide-lame en métal
- ✓ für 18 mm Abbrechklingen
pour lames sécables 18 mm



PANTHER-1835 Cutter mit 2K-Kunststoffgriff

Cutter avec poignée 2K en plastique PANTHER-1835



34195 PS-1835

ab/dès **3.74**

1 Stk./pc.	4.40
12 Stk./pcs.	3.96
36 Stk./pcs.	3.74

- ✓ 2K-Kunststoffgriff
poignée en plastique 2K
- ✓ Messerführung Metall
guide-lame en métal
- ✓ für 18 mm Abbrechklingen
pour lames sécables 18 mm



PANTHER-1860 Cutter mit Alugriff

Cutter avec poignée en aluminium PANTHER-1860



34195 PS-1860

ab/dès **5.52**

1 Stk./pc.	6.50
12 Stk./pcs.	5.85
36 Stk./pcs.	5.52

- ✓ aus Metall mit Alugriff
en métal avec poignée en aluminium
- ✓ mit Doppelrasterführung
avec double fixation
- ✓ für 18 mm Abbrechklingen
pour lames sécables 18 mm



PANTHER-1890 Magazincutter

Cutter avec magasin PANTHER-1890



34195 PS-1890

ab/dès **16.02**

1 Stk./pc.	18.85
12 Stk./pcs.	16.96
36 Stk./pcs.	16.02

- ✓ aus Metall mit Gummigriffeinlage
en métal avec manche portant
des inclusions en caoutchouc
- ✓ Magazin für 5 Klingen
magazin pour 5 lames
- ✓ für 18 mm Abbrechklingen
pour lames sécables 18 mm



PANTHER-S180 Messerset

Kit cutter PANTHER-S180

34195 PS-S180

ab/dès **18.96**

1 Stk./pc.	22.30
12 Stk./pcs.	20.07
36 Stk./pcs.	18.96

- ✓ inkl. 100 Klingen, 18 mm
avec 100 lames, 18 mm



Cutter und Abbrechklingen
34195 PS-1836 & 36100 PS-0808
Cutter et de lames sécables
34195 PS-1836 & 36100 PS-0808

Klingen / Lames



- ✓ hochwertiger Stahl und aufwendige Verarbeitung
acier de haute qualité et exécution sophistiquée
- ✓ Hartstoffschicht aus Titan – längere Standzeit
la couche de matériau dure en titane – une plus longue durée de vie
- ✓ Bläuung der Klinge schützt vor Korrosion
le bleuissement de la lame protège contre la corrosion
- ✓ nummerierte Klingen in Aluminium Box
lames numérotées dans une boîte en aluminium
- ✓ 10 Dispenser à 10 Klingen/100 Klingen pro Aludose
chargeur de 10 à 10 lames/100 lames par boîte en aluminium

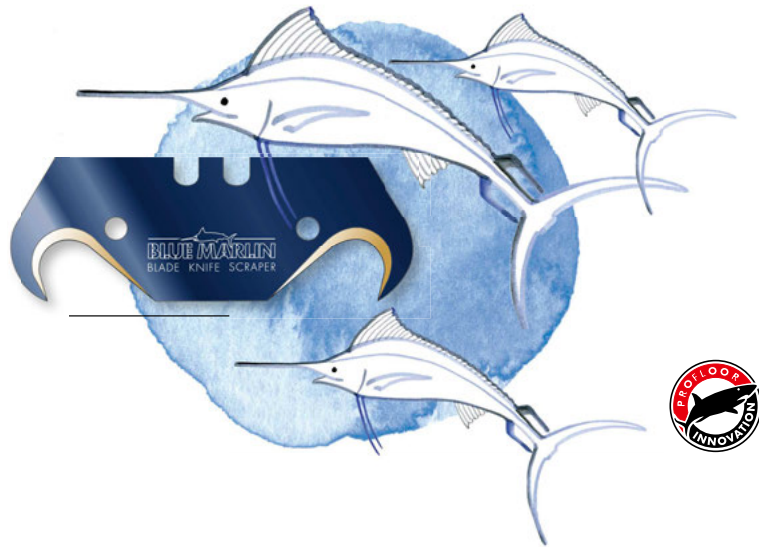

BLUE MARLIN Trapezklingen klein Lames trapèzes petites BLUE MARLIN

36100 4503

ab/dès **41.56**

1 Dose/1 boîte	48.90
5 Dosen/5 boîtes	44.01
10 Dosen/10 boîtes	41.56



BLUE MARLIN Abbrechklingen 18 mm Lames sécables 18 mm BLUE MARLIN

36100 4808

ab/dès **39.35**

1 Dose/1 boîte	46.30
5 Dosen/5 boîtes	41.67
10 Dosen/10 boîtes	39.35



BLUE MARLIN Hakenklingen klein Lames crochets petites BLUE MARLIN

36100 4103

ab/dès **66.30**

1 Dose/1 boîte	78.00
5 Dosen/5 boîtes	70.20
10 Dosen/10 boîtes	66.30



BLUE MARLIN Hakenklingen gross Lames crochets grandes BLUE MARLIN

36100 4105

ab/dès **69.70**

1 Dose/1 boîte	82.00
5 Dosen/5 boîtes	73.80
10 Dosen/10 boîtes	69.70



Klingen / Lames

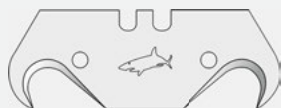

SHARK Hakenklingen klein Lames crochets petites SHARK

36100 103

ab / dès **41.99**



1 Dose/1 boîte	49.40
5 Dosen/5 boîtes	44.46
10 Dosen/10 boîtes	41.99



SHARK Hakenklingen gross Lames crochets grandes SHARK

36100 105

ab / dès **53.72**



1 Dose/1 boîte	63.20
5 Dosen/5 boîtes	56.88
10 Dosen/10 boîtes	53.72



SHARK Konkavklingen Lames concaves SHARK

36100 300

ab / dès **44.62**



1 Dose/1 boîte	52.50
5 Dosen/5 boîtes	47.25
10 Dosen/10 boîtes	44.62

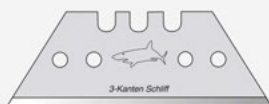

SHARK Trapezklingen klein Lames trapèzes petites SHARK

36100 503

ab / dès **27.54**



1 Dose/1 boîte	32.40
5 Dosen/5 boîtes	29.16
10 Dosen/10 boîtes	27.54



SHARK Trapezklingen gross Lames trapèzes grandes SHARK

36100 600

ab / dès **32.72**



1 Dose/1 boîte	38.50
5 Dosen/5 boîtes	34.65
10 Dosen/10 boîtes	32.72

SHARK Spezifikationen / Spécifications SHARK

- ✓ Trapez- und Hakenklingen 0.65 mm, chromlegiert
lames crochets et trapèzes 0.65 mm alliage de chrome
- ✓ Trapezklingen mit 3-Kanten-Schliff
lames trapèzes avec meulage à 3 arêtes
- ✓ eisgehärteter Spezialstahl
durci par la glace acier spécial
- ✓ 10 Dispenser à 10 Klingen/
100 Klingen pro Aludose
chargeur de 10 à 10 lames/
100 lames par boîte en aluminium

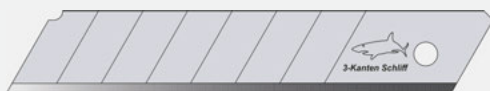

SHARK Abbrechklingen 18 mm Lames sécables 18 mm SHARK

36100 808

ab / dès **31.41**



1 Dose/1 boîte	36.95
5 Dosen/5 boîtes	33.25
10 Dosen/10 boîtes	31.41

- ✓ 0.50 mm, chromlegiert
0.50 mm alliage de chrome
- ✓ 3-Kanten-Schliff
meulage à 3 arêtes



SHARK Abbrechklingen Black-Special 18 mm Lames sécables Black-Special 18 mm SHARK

36100 5808

ab / dès **34.26**



1 Dose/1 boîte	40.30
5 Dosen/5 boîtes	36.27
10 Dosen/10 boîtes	34.26

- ✓ 3-Kanten-Schliff und Laserschärfung
meulage à 3 arêtes et l'affûtage au laser
- ✓ 0.50 mm, geschwärzt
0.50 mm, noirci

Klingen / Lames



PANTHER Hakenklingen klein Lames crochets petites PANTHER

36100 P103

ab/dès **29.66**

- ✓ 10 Dispenser à 10 Klingen chargeur de 10 à 10 lames

1 Pack/1 paquet	34.90
5 Pack/5 paquet	31.41
10 Pack/10 paquet	29.66

- ✓ 100 Stk./Pack
100 pcs./paq.



PANTHER Trapezklingen klein Lames trapèzes petites PANTHER

36100 P503

ab/dès **15.21**

- ✓ 10 Dispenser à 10 Klingen chargeur de 10 à 10 lames

1 Pack/1 paquet	17.90
5 Pack/5 paquet	16.11
10 Pack/10 paquet	15.21

- ✓ 100 Stk./Pack
100 pcs./paq.



PANTHER Abbrechklingen 9 mm Lames sécables 9 mm PANTHER

36100 PS-0913

ab/dès **9.26**

- ✓ 10 Dispenser à 10 Klingen chargeur de 10 à 10 lames

1 Pack/1 paquet	10.90
5 Pack/5 paquet	9.81
10 Pack/10 paquet	9.26

- ✓ 100 Stk./Pack
100 pcs./paq.



PANTHER Abbrechklingen 18 mm Lames sécables 18 mm PANTHER

36100 PS-0808

ab/dès **13.85**

- ✓ 10 Dispenser à 10 Klingen chargeur de 10 à 10 lames

1 Pack/1 paquet	16.30
5 Pack/5 paquet	14.67
10 Pack/10 paquet	13.85

- ✓ 100 Stk./Pack
100 pcs./paq.



Streifenschneider / Coupe tapis



HERKULES Elektrokreismesser Couteau circulaire électrique HERKULES

41450 00

1'268.40

- ✓ handliches Gerät
appareil pratique
- ✓ schneidet textile Beläge sauber und mühelos
coupe les revêtements textiles proprement et sans effort

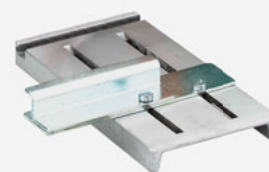

HERKULES Streifenschneider-Zusatz Dispositif d'arasement HERKULES

42455 00

123.95

- ✓ zum Schneiden von
15 bis 100 mm breiten Streifen
pour des coupes en largeur
de 15 à 100 mm



HERKULES Ersatzmesser Lames de rechange HERKULES

42450 00

35.90

- ✓ 10-Kant-Messer, HSS
lame de rechange à 10 pans,
acier extra dur



Schlagbohrschrauber / Perceuse-visseuse à percussion sans fil

DeWalt Akku-Schlagbohrschrauber DCD706D2

Perceuse-visseuse à percussion sans fil DeWalt
DCD706D2

31212 12

219.–

- ✓ sehr kompakte Abmessungen und geringes Gewicht
dimensions très compactes et faible poids
- ✓ hoher Bohrfortschritt in Stein und Mauerwerk
progression élevée du forage dans la pierre et la maçonnerie
- ✓ leicht dosierbare Schalterelektronik für präzises Schrauben
commutateur électronique facilement réglable pour un vissage précis

Spannung 12 V
Tension 12 V

Abgabeleistung 250 W
Puissance utile 250 W

Akku-Kapazität 2 Ah
Capacité de la batterie 2 Ah

Gewicht 1 kg
Poids 1 kg

Bohrfutterspannweite 1.5 – 10 mm
Plage de serrage du mandrin de perceuse
1.5 – 10 mm

Drehzahl 0 – 425/1500 U/min
Vitesse 0 – 425/1500 tr/mn



Lieferumfang:
– Akku-Schlagbohrschrauber DCD706D2
– 2 Stk. Li-Ion XR Akkus, 2 Ah
– Schnellladegerät
– Transportkoffer

Contenu de la livraison:
– Perceuse-visseuse à percussion DCD706D2
– Deux batteries Li-Ion XR, 2 Ah
– Chargeur de batterie
– Mallette de transport

DeWalt Akku-Schlagbohrschrauber DCD778S2T

Perceuse-visseuse à percussion sans fil DeWalt
DCD778S2T

31212 00

259.–

- ✓ optimal abgestimmtes 2-Gang-Vollmetallgetriebe für perfekte Kraftübertragung
boîte de vitesses entièrement métallique à 2 rapports, optimisée pour une transmission
- ✓ hoher Bohrfortschritt in Stein und Mauerwerk
progression élevée du forage dans la pierre et la maçonnerie
- ✓ robuste 13 mm Schnellspann-Bohrfutter
mandrin robuste de 13 mm à action rapide pour perceuse

Spannung 18 V
Tension 18 V

Abgabeleistung 340 W
Puissance utile 340 W

Akku-Kapazität 1.5 Ah
Capacité de la batterie 1.5 Ah

Gewicht 1.52 kg
Poids 1.52 kg

Bohrfutterspannweite 1.5 – 13 mm
Plage de serrage du mandrin de perceuse
1.5 – 13 mm

Drehzahl 0 – 500/1750 U/min
Vitesse 0 – 500/1750 tr/mn



Lieferumfang:
– Akku-Schlagbohrschrauber DCD778S2T
– 2 Stk. Li-Ion XR Akkus, 1.5 Ah
– Schnellladegerät
– Transportkoffer

Contenu de la livraison:
– Perceuse-visseuse à percussion DCD778S2T
– Deux batteries Li-Ion XR, 1.5 Ah
– Chargeur de batterie
– Mallette de transport

DeWalt Akku-Schlagbohrschrauber DCD796NT

Perceuse-visseuse à percussion sans fil DeWalt
DCD796NT

31212 01

209.–

- ✓ das Top-Modell der Marke DeWalt welches keine Wünsche offen lässt
le modèle haut de gamme de la marque DeWalt qui ne laisse rien à désirer
- ✓ Spitzenleistung in jedem Bereich
des performances optimales dans tous les domaines
- ✓ äusserst kompakte und ausbalancierte Bauweise mit geringem Gewicht
conception extrêmement compacte et équilibrée, avec un poids réduit

Spannung 18 V
Tension 18 V

Abgabeleistung 460 W
Puissance utile 460 W

Gewicht 1.3 kg
Poids 1.3 kg

Bohrfutterspannweite 1.5 – 13 mm
Plage de serrage du mandrin de perceuse
1.5 – 13 mm

Drehzahl 0 – 550/2000 U/min
Vitesse 0 – 550/2000 tr/mn



Lieferumfang:
– Akku-Schlagbohrschrauber DCD796NT
– Transportkoffer

Contenu de la livraison:
– Perceuse-visseuse à percussion DCD796NT
– Mallette de transport

Lieferung ohne Akku und Ladegerät.
Livraison sans batterie et chargeur.

Schlagbohrmaschinen / Perceuses à percussion



DeWalt Schlagbohrmaschine DWD024S Perceuse à percussion DeWalt DWD024S

31510 20

135.–

Spannung 230 V
Tension 230 V

Leistung 701 W
Puissance absorbée 701 W

Gewicht 1.82 kg
Poids 1.82 kg

Bohrfutterspannweite 1.5–13 mm
Plage de serrage du mandrin de perceuse 1.5–13 mm

Drehzahl 0–2800 U/min
Vitesse 0–2800 tr/mn

- ✓ **robuste Eingang-Schlagbohrmaschine**
machine de forage à percussion à entrée robuste
- ✓ **sehr kompakte Abmessungen und geringes Gewicht**
dimensions très compactes et faible poids
- ✓ **optimal abgestimmtes Drehzahl-/Drehmomentverhältnis**
rapport vitesse/couple réglé de manière optimale

Lieferumfang:
– Schlagbohrmaschine DWD024S
– Zusatzhandgriff
– Bohrtiefenanschlag

Contenu de la livraison:
– Perceuse à percussion DeWalt DWD024S
– Poignée supplémentaire
– Butée de profondeur de perçage



DeWalt Schlagbohrmaschine DWD524KS Perceuse à percussion DeWalt DWD524KS

31510 30

315.–

Spannung 230 V
Tension 230 V

Leistung 1'100 W
Puissance absorbée 1'100 W

Gewicht 2.8 kg
Poids 2.8 kg

Bohrfutterspannweite 1.5–13 mm
Plage de serrage du mandrin de perceuse 1.5–13 mm

Drehzahl 0–1250/0–3500 U/min
Vitesse 0–1250/0–3500 tr/mn

- ✓ **leistungsstarke Zwei-Gang-Maschine**
machine puissante à deux vitesses
- ✓ **hohe Lebensdauer durch robustes Metall-Getriebegehäuse**
la gachette sensitive facilite une variation de la vitesse en fonction des applications requises
- ✓ **Motor mit hohen Überlastreserven gewährleistet zuverlässigen Dauereinsatz**
boîte de transmission à deux vitesses, pour plus de couple dans certaines application

Lieferumfang:
– Schlagbohrmaschine DWD524KS
– Zusatzhandgriff
– Bohrtiefenanschlag
– Transportkoffer

Contenu de la livraison:
– Perceuse à percussion DeWalt DWD524KS
– Poignée supplémentaire
– Butée de profondeur de perçage
– Mallette de transport



DeWalt Akku-Kombihammer DCH273NT Perforateur-burineur DeWalt DCH273NT

31510 10

389.–

Spannung 18 V
Tension 18 V

Abgabeleistung 400 W
Puissance utile 400 W

Schlagenergie 2.1 J
Énergie d'impact 2.1 J

Aufnahme SDS-Plus
Support SDS-Plus

Gewicht 2.5 kg
Poids 2.5 kg

- ✓ **zum Bohren mit Schlag, ohne Schlag und für Meisselarbeiten**
pour le perçage avec impact, sans impact et pour le travail au burin

Lieferung ohne Akku und Ladegerät.
Livraison sans batterie et chargeur.

Lieferumfang:
– Akku-Kombihammer DCH273NT
– Zusatzhandgriff
– Bohrtiefenanschlag
– Transportkoffer

Contenu de la livraison:
– Perforateur-burineur DCH273NT
– Poignée supplémentaire
– Butée de profondeur de perçage
– Mallette de transport



Zubehör zu Schlagbohrmaschinen / Accessoires pour perceuses à percussion

DeWalt Akku-Starterkit DCB115D2 Kit de démarrage sur batterie DeWalt DCB115D2

72901 20

195.-



Spannung 18 V
Tension 18 V

Akku-Technologie Li-Ion
Technologie de la batterie Li-Ion

✓ Ladegerät und zwei Akkupack
chargeur et deux packs de batteries

Akku-Kapazität 2.0 Ah
Capacité de la batterie 2.0 Ah

DeWalt Akku-Starterkit DCB115P2 Kit de démarrage sur batterie DeWalt DCB115P2

72901 21

279.-



Spannung 18 V
Tension 18 V

Akku-Technologie Li-Ion
Technologie de la batterie Li-Ion

✓ Ladegerät und zwei Akkupack
chargeur et deux packs de batteries

Akku-Kapazität 5.0 Ah
Capacité de la batterie 5.0 Ah

DeWalt Bit-Set 32-teilig Kit de 32 embouts de vissage DeWalt

38899 00

19.10

✓ inkl. Schnellwechsel-Bithalter
porte-embouts à changement rapide incl.

✓ robuste Box mit Gürtelclip
boîte solide avec clip de ceinture



DeWalt Holz- und Metallbohrerset 10-teilig Kit de 10 forets à métaux et bois DeWalt

38899 01

27.60

✓ Ø 1 – 10 mm
Ø 1 – 10 mm



DeWalt Hammerbohrer-Set 10-teilig Ensemble de marteaux perforateurs DeWalt 10 pièces

38895 01

59.90

✓ SDS-Plus
SDS-Plus

✓ Ø 5,6,6.5,8,10,12 mm
Ø 5,6,6.5,8,10,12 mm



Betonbohrer 5 mm Foret à béton 5 mm

33500 05

5.95

✓ Gesamtlänge 90 mm,
max. Bohrtiefe 50 mm
longueur totale 90 mm, profon-
deur de perçage max. 50 mm

✓ für die Sockelmontage
pour le montage de plinthes



Betonbohrer 5 mm, SDS-Plus Foret à béton 5 mm, SDS-Plus

33500 06

9.95

✓ Gesamtlänge 115 mm,
max. Bohrtiefe 50 mm
longueur totale 115 mm, profon-
deur de perçage max. 50 mm

✓ für die Sockelmontage
pour le montage de plinthes



DeWalt Kreuz-Bits Pz2 Embouts transversaux Pz2 DeWalt

38899 02

13.30

✓ 5 Stk. pro Pack
5 pièces par paquet

✓ für die Sockelmontage
pour le montage de plinthes



DeWalt Torx 15 Bits Embouts transversaux Torx 15 DeWalt

38899 03

13.30

✓ 5 Stk. pro Pack
5 pièces par paquet

✓ für die Sockelmontage
pour le montage de plinthes



Sockelschrauben / Vis de plinthe

Sockelschraube SCREASY gibt ihr Solo-Debut Ultra-schnelle Montage ohne Dübel mit SCREASY solo

Bohren, einschrauben, fertig.

SCREASY solo überzeugt vor allem mit einer 30 % schnelleren und kinderleichten Anwendung. Sie reduziert die Montage auf drei einfache Worte: Bohren, einschrauben, fertig! Bei weichen Werkstoffen, wie z. B. Gips und Luftbeton, entfällt das Vorbohren der Wand.

Besonders ausgeklügelt sind die zwei Gewindegänge von SCREASY solo. Das robuste, äussere Gewinde hat über die ganze Länge drei scharfkantige Einkerbungen pro Umgang. Diese schneiden ins Bohrloch und erleichtern das Eindrehen. Darüber hinaus geben sie der Schraube einen massiv höheren Halt. Der innere Gewindegang ist leicht kleiner als das Bohrloch und zentriert die Schraube. Gleichzeitig verkantet dieses Gewinde mit Staub und Materialbruchstückchen. Dadurch wird die SCREASY solo formschlüssig verankert und erhält maximalen Halt. Ihr Linsenkopf mit TX15 Antrieb garantiert eine saubere und optimale Versenkung. Und last but not least ist SCREASY solo trotz spürbar festem Halt auch leicht wieder demontierbar.



La vis SCREASY de fixation de plinthes fait ses débuts dans la gamme solo.
Un montage ultra-rapide, sans douilles, avec SCREASY solo

Percer, visser et voilà, le tour est joué !

SCREASY solo séduit principalement pour sa facilité de mise en œuvre, 30 % plus rapide et simplifiée, ce qui réduit l'assemblage en 3 simples mots : Perçage, vissage et voilà ! Le tour est joué ! Avec les matériaux souples, tels que le plâtre et le béton poreux, il n'est pas nécessaire de percer le mur à l'avance.

Les deux vis de SCREASY solo sont particulièrement sophistiquées. Le robuste filetage extérieur a sur toute sa longueur trois angles rentrants avec des arêtes saillantes sur chaque tour. Ainsi, les filets ont une action de coupe sur le trou, ce qui rend le vissage plus facile. En outre, la vis a un niveau de fixation beaucoup plus élevé. Le filetage intérieur est légèrement plus petit que le diamètre du forage du trou et permet le centrage de la vis. Simultanément, ce filetage est bouché par la poussière et les fragments de matériau. Ainsi, SCREASY solo est fixé par ajustement mécanique effectif, obtenant une adhérence de fixation maximale. Sa tête ovale, avec un actionnement TX15 assure un chambrage efficace et parfait. Finalement, son meilleur atout, SCREASY solo, malgré sa fixation beaucoup plus ferme, est aussi facilement démontable.



SCREASY solo der Film!
Überzeugen Sie sich selbst www.screasy.ch
SCREASY solo le film!
Se convaincre soi-même www.screasy.ch

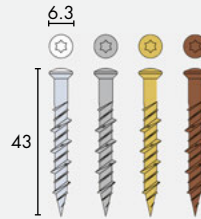

SCREASY solo Sockelschraube Torx 6.3 × 43 Vis de plinthe solo SCREASY Torx 6.3 × 43

ab / dès **50.25**



- ✓ inkl. Bit und Bohrer
mèche et foret incl.
- ✓ ultraschnell, ohne Dübel
ultra-rapide, sans cheville
- ✓ 30% schneller Arbeiten
travail 30% plus rapide

SCREASY.SOLO

Art. Nr. No. d'art.	Farbe Couleur	Stk./Pack pc./paq.	Preise pro Pack/Prix par paquet		
			ab 1 Pack dès 1 paq.	ab 6 Pack dès 6 paq.	ab 12 Pack dès 12 paq.
38675 01	weiss/blanc	500	69.10	64.26	60.81
38675 10	vernickelt/nickelé	500	57.10	53.10	50.25
38675 30	messing/laiton	500	57.10	53.10	50.25
38675 50	brüniert/bruni	500	57.10	53.10	50.25

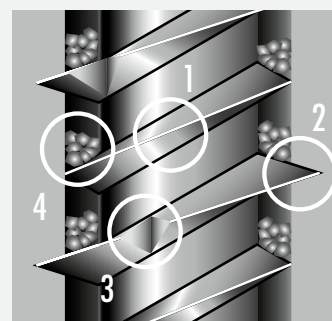

- 1 Zentrier-Gewindegang
Filetage centré
- 2 Selbstschneidender Gewindegang
Filetage autoforeur
- 3 Schneidezahn
Incisive
- 4 Zusätzliche Verankerung
Ancrage supplémentaire



Vorbohren mit Ø 5 mm
Perçage préalable de Ø 5 mm



Kein Dübel nötig
Pas besoin de cheville



Extremer Halt
Tenue extrême



30 % schnellere Montage
Montage 30 % plus rapide



Selbstschneidender Gewindegang
Filetage autoforeur

SCREASY.SOLO



Sockelschrauben / Vis de plinthe

SCREASY Sockelschraube Kreuz 3.5 × 35 Vis de plinthe SCREASY croix 3.5 × 35

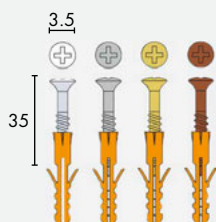

ab/dès **33.75**



- ✓ Dübel aus einer hochwertigen Nylonmischung
cheville en nylon de haute qualité
- ✓ inkl. Bit und Bohrer
mèche et foret incl.
- ✓ aus Qualitätsschraubenstahl
en acier pour visserie de qualité

SCREASY^{CH}

Preise pro Pack/Prix par paquet

Art. Nr. No. d'art.	Farbe Couleur	Stk./Pack pc./paq.	ab 1 Pack dès 1 paq.	ab 6 Pack dès 6 paq.	ab 12 Pack dès 12 paq.
38813 01	weiss/blanc	500	39.55	36.78	34.80
38813 10	vernickelt/nickelé	500	38.35	35.67	33.75
38813 30	messing/laiton	500	38.35	35.67	33.75
38813 50	brüniert/bruni	500	38.35	35.67	33.75

SCREASY Sockelschraube Torx 3.5 × 35 Vis de plinthe SCREASY Torx 3.5 × 35

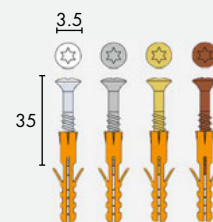

ab/dès **35.86**



- ✓ Dübel aus einer hochwertigen Nylonmischung
cheville en nylon de haute qualité
- ✓ inkl. Bit und Bohrer
mèche et foret incl.
- ✓ aus Qualitätsschraubenstahl
en acier pour visserie de qualité

SCREASY^{CH}

Preise pro Pack/Prix par paquet

Art. Nr. No. d'art.	Farbe Couleur	Stk./Pack pc./paq.	ab 1 Pack dès 1 paq.	ab 6 Pack dès 6 paq.	ab 12 Pack dès 12 paq.
38873 01	weiss/blanc	500	41.90	38.97	36.87
38873 10	vernickelt/nickelé	500	40.75	37.90	35.86
38873 30	messing/laiton	500	40.75	37.90	35.86
38873 50	brüniert/bruni	500	40.75	37.90	35.86

SCREASY Sockelschraube Kreuz 3.5 × 45 Vis de plinthe SCREASY croix 3.5 × 45

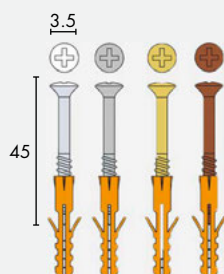

ab/dès **41.14**



- ✓ Dübel aus einer hochwertigen Nylonmischung
cheville en nylon de haute qualité
- ✓ inkl. Bit und Bohrer
mèche et foret incl.
- ✓ aus Qualitätsschraubenstahl
en acier pour visserie de qualité

SCREASY^{CH}

Preise pro Pack/Prix par paquet

Art. Nr. No. d'art.	Farbe Couleur	Stk./Pack pc./paq.	ab 1 Pack dès 1 paq.	ab 6 Pack dès 6 paq.	ab 12 Pack dès 12 paq.
38815 01	weiss/blanc	500	49.15	45.71	43.25
38815 10	vernickelt/nickelé	500	46.75	43.48	41.14
38815 30	messing/laiton	500	46.75	43.48	41.14
38815 50	brüniert/bruni	500	46.75	43.48	41.14

SCREASY Sockelschraube Torx 3.5 × 45 Vis de plinthe SCREASY Torx 3.5 × 45

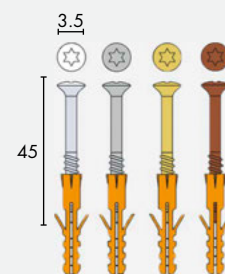

ab/dès **44.31**



- ✓ Dübel aus einer hochwertigen Nylonmischung
cheville en nylon de haute qualité
- ✓ inkl. Bit und Bohrer
mèche et foret incl.
- ✓ aus Qualitätsschraubenstahl
en acier pour visserie de qualité

SCREASY^{CH}

Preise pro Pack/Prix par paquet

Art. Nr. No. d'art.	Farbe Couleur	Stk./Pack pc./paq.	ab 1 Pack dès 1 paq.	ab 6 Pack dès 6 paq.	ab 12 Pack dès 12 paq.
38875 01	weiss/blanc	500	52.80	49.10	46.46
38875 10	vernickelt/nickelé	500	50.35	46.83	44.31
38875 30	messing/laiton	500	50.35	46.83	44.31
38875 50	brüniert/bruni	500	50.35	46.83	44.31

Profilschrauben und Stahlstifte / Vis pour profils et tiges d'acier

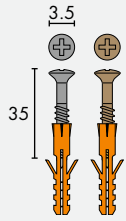

Kreuzschrauben mit Dübel,
3.5 × 35 mm
Vis à croix avec tampon,
3.5 × 35 mm



ab/dès **2.55**

Passend zu Hohlflachschienen auf Seite 180.
Pour les profils bombés à la page 180.

Art. Nr. No. d'art.	Farbe Couleur	Stk./Pack pc./paq.	Preise pro Pack/Prix par paquet		
			ab 1 Pack dès 1 paq.	ab 6 Pack dès 6 paq.	ab 12 Pack dès 12 paq.
38813 20	silber matt/argent mat	15	2.90	2.70	2.55
38813 25	sand matt/sable mat	15	2.90	2.70	2.55

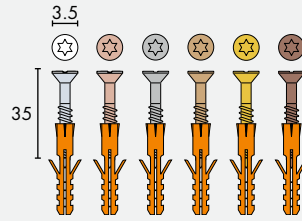

Senkkopfschraube TX
mit Dübel, 3.5 × 35 mm
Vis à tête fraisée TX
avec tampon, 3.5 × 35 mm



ab/dès **2.55**

Art. Nr. No. d'art.	Farbe Couleur	Stk./Pack pc./paq.	Preise pro Pack/Prix par paquet		
			ab 1 Pack dès 1 paq.	ab 6 Pack dès 6 paq.	ab 12 Pack dès 12 paq.
38973 01	weiss/blanc	15	2.90	2.70	2.55
38973 20	silber matt/argent mat	15	2.90	2.70	2.55
38973 25	sand matt/sable mat	15	2.90	2.70	2.55
38973 30	gold/or	15	2.90	2.70	2.55
38973 40	bronze/bronze	15	2.90	2.70	2.55

Passend zu Treppenprofilen auf Seite 181, 182 und Alusockel auf Seite 200.
Pour les profils d'escalier des pages 181, 182 et plinthes en aluminium à page 200.

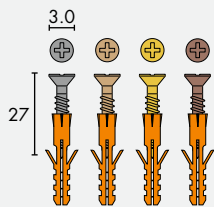

Senkkopfschraube Kreuz
mit Dübel, 3.0 × 27 mm
Vis à tête fraisée en croix
avec tampon, 3.0 × 27 mm



ab/dès **2.55**

Passend zu Schwellenwinkelprofile auf Seite 180.
Pour les profils de transition, à la page 180.

Art. Nr. No. d'art.	Farbe Couleur	Stk./Pack pc./paq.	Preise pro Pack/Prix par paquet		
			ab 1 Pack dès 1 paq.	ab 6 Pack dès 6 paq.	ab 12 Pack dès 12 paq.
38930 20	silber matt/argent mat	15	2.90	2.70	2.55
38930 25	sand matt/sable mat	15	2.90	2.70	2.55
38930 30	gold/or	15	2.90	2.70	2.55
38930 40	bronze/bronze	15	2.90	2.70	2.55



Betonbohrer, 5 mm
Foret à béton, 5 mm

✓ Gesamtlänge 90 mm,
max. Bohrtiefe 50 mm
longueur totale 90 mm, profondeur
de perçage max. 50 mm

33500 05

5.95

✓ für die Sockelmontage
pour le montage de plinthes

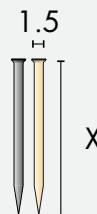

PROFLOOR Stahlstifte
Tiges d'acier PROFLOOR

ab/dès **14.10**

Art. Nr. No. d'art.	Farbe Couleur	Stk./Pack pc./paq.	Länge Longueur	ab 1 Pack dès 1 paq.
38100 20	vernickelt/nickelé	1000	20 mm	14.10
38100 25	vernickelt/nickelé	1000	25 mm	15.45
38100 30	vernickelt/nickelé	1000	30 mm	16.85
38100 35	vernickelt/nickelé	1000	35 mm	18.10
38130 35	messing/laiton	1000	35 mm	28.05



Allgemeine Werkzeuge / Outils

Gummihammer
Marteau en caoutchouc



ab / dès **14.80**

- ✓ hochwertiger Gummi
caoutchouc de haute qualité

Art. Nr. No. d'art.	Gewicht Poids	ab 1 Stk. dès 1 pc.
34515 30	300 g	14.80
34515 80	800 g	24.60
34515 120	1220 g	38.40

BlackGiant Brecheisen
Pied de biche BlackGiant

34550 61

35.90

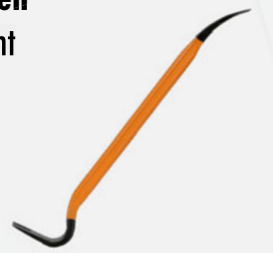

- ✓ 61 cm lang
61 cm de longueur

- ✓ aus einem Stück legiertem Stahl geschmiedet und gehärtet
forgé d'une seule pièce en acier allié et trempé

- ✓ breite Auflagefläche verringert das Risiko ungewollter Beschädigung vom Untergrund
la large surface de contact réduit le risque d'endommager involontairement le sol



Kuhfuss
Pied de biche

ab / dès **9.50**

Art. Nr. No. d'art.	Mass Dimensions	ab 1 Stk. dès 1 pc.
34550 00	26 cm	15.95
34550 01	15 cm	9.50

RALLmatic Einhand-Stahlhobel
Rabot à main en acier RALLmatic

34575 00

37.80



- ✓ stufenlose Regulierung
réglage sans palier
- ✓ 30 mm Schnittbreite
30 mm de largeur de coupe

Stahlhobel Ersatzklingen
Couteaux de rechange pour rabot à main

36575 00

13.20



- ✓ 2 Stk./Pack
2 pcs./paq.

Knipex Kombizange
Pince universelle Knipex

34530 00

31.90



Metallsägebogen
Scie universelle

34590 00

30.70



- ✓ 30 cm lang
30 cm de long

Metallsägebogen Ersatzblatt
Lame de rechange pour scie universelle

36590 00

4.60



Beisszange
Tenailles

- ✓ 18 cm
18 cm

34535 00

24.60



SwissTools Schraubenzieher
Tournevis SwissTools

34543 09

60.15

- ✓ 7-teiliges Set
Ensemble de 7 pièces

- ✓ Kreuz und Schlitz
Fente et croix

Schlosserhammer 0.3 kg
Marteau de serrurier 0.3 kg

34500 30

11.80



Schlosserhammer 0.5 kg
Marteau de serrurier 0.5 kg

34500 50

15.50



Japan Zugsäge 265 mm
Scie guidée japonais 265 mm

74160 01

31.60



Stahlzirkel
Traceur compas

64190 00

34.80



Flachmeissel mit Handschutz
Ciseau avec capuchon de protection

34580 00

18.60



SwissTools Vorstechahle
Pointe à ferrer SwissTools

34545 00

9.60



Werkzeugkoffer Leder Typ G Valise à outils en cuir Type G

37100 00

846.60



+ SWISS MADE



✓ handgefertigt in der Schweiz
fabriquée en Suisse

✓ 45 × 36 × 17 cm
45 × 36 × 17 cm

Werkzeugkoffer Leder Typ B Valise à outils en cuir Type B

37110 00

1'014.90



+ SWISS MADE



✓ handgefertigt in der Schweiz
fabriquée en Suisse

✓ 50 × 36 × 21 cm
50 × 36 × 21 cm

FATMAX Werkzeugtasche Poche à outils FATMAX

37140 00

87.-



✓ einfaches Be- und Entladen
chargement et déchargement simples

✓ leicht zugängliche Fächer und Taschen
casiers et pochettes facilement accessibles



Werkzeugkoffer 55-teilig, für den Boden- und Parkettleger Valise à outils 55 pièces, pour poseur et parqueteur

37200 30

1'968.30

Bestehend aus:

Werkzeugtasche FATMAX, BLUE MARLIN Handschaber BM-9500, BLUE MARLIN Schaber-Ersatzklingen mit Abweiser, BLUE MARLIN Bodenlegermesser BM-1000, SHARK Trapezklingen klein, SHARK Hakenklingen klein, BLUE MARLIN BM-4000 Abbrechmesser, SHARK Abbrechklingen 18 mm, Schleifstein K40, Metallsäge 30cm, Beisszange 18cm, Schraubenzieher 7-teiliges Set, Doppelmeter, Staubbürste, Kuhfuss 15cm, Kuhfuss 26cm, Flachmeissel mit Handschutz, Schreiner Winkel, PROFLOOR PE Schlagklotz, Winkelschmiege, Parketthammer SIMPLEX 50, Stahlhobel RALImatic, PROFLOOR Mutterspachtel 28cm, Spachteleinsatz A2 28cm, Spachteleinsatz B2 28cm, Schlosserhammer 500g, Malerspachtel 4cm, Traufel rostfrei 280x130mm, 3M Gehörschutz, 3M Schutzbrille kratzfest mit Etui, Universalschere 25cm, Nahtschneider PROVINOL, Ersatzklinge PROVINOL, Vorstechahle, PROFLOOR Nahtanreisser Kombi, PROFLOOR Nahtwalze, Nahtklammer, Höhenanreisser für Sockelleisten, PROFLOOR Zimmermannbleistift, Stahlzirkel, Flor- und Teppichschere, Anreibkork mit Holzgriff, Anreibhammer 500g, Anreibknochen, Treppenwerkzeug 7cm, Schlagschnur 30m, Schlagschnurkreide blau 50g, Stechbeitel Bahco, PROFLOOR Mutterspachtel mit Holzgriff 18cm, Spachteleinsätze P4 B6 18cm, Spachteleinsätze P7/B15 18cm, Klopffholz mit Gumminoppen

Contenu de :

poche à outils FATMAX, grattoir manuel BLUE MARLIN BM-9500, lames de rechange pour grattoir avec ailes 0.7 mm BLUE MARLIN, couteau de poseur de tapis BLUE MARLIN 1000, lames trapèzes petites SHARK, lames crochetes petites SHARK, couteau BLUE MARLIN BM-4000, lames sécables 18 mm SHARK, meule K40, scie universelle 30cm, tenailles, tournevis ensemble de 7 pièces, double-mètre, brosse à poussière, pied de biche 15cm, pied de biche 26cm, ciseau à main, équerre de menuisier, butoir en plastique PROFLOOR, faux rapporteur, marteau à parquet SIMPLEX 50, robot RALImatic, spatule interchangeable 28 cm PROFLOOR, lames interchangeables 28 cm A2 et B2 PROFLOOR, marteau de serrurier 500g, spatules de peintre continue 4cm, taloche d'égalisation en acier inoxydable 280 x 130 mm, protection auditive 3M, lunettes de protection 3M et étui, coupe universelle, coupeur de joint PROVINOL, lame de rechange PROVINOL, poinçon rond, maroufleur, pince de raccordement, traceur mural pour plinthes, crayon de menuisier, traceur compas, coupe tapis et moquette, cale de liège à maroufler, marteau à maroufler 500g, os à maroufler, palette de rentrée 7cm, traceur-fil à plomb 30m, ciseaux Bahco, spatule interchangeable 18 cm PROFLOOR, lames interchangeables P4 18 cm PROFLOOR, lames interchangeables P7 18 cm PROFLOOR, sabot de percussion avec noppe



Werkzeugkoffer / Valise à outils

Werkzeugkoffer 47-teilig, für den Bodenleger Valise à outils 47 pièces, pour le poseur de revêtement

37200 20

1'628.65



Bestehend aus:

Werkzeugtasche FATMAX, BLUE MARLIN Handschaber BM-9500, BLUE MARLIN Schaber-Ersatzklingen mit Abweiser, BLUE MARLIN Bodenlegermesser BM-1000, SHARK Trapezklingen klein, SHARK Hakenklingen klein, BLUE MARLIN BM-4000 Abbrechmesser, SHARK Abbrechklingen 18mm, Schleifstein K40, Metallsäge 30cm, Beisszange 18cm, Schraubenzieher-Set 7-teilig, Doppelmeter, Staubbürste 21x170mm, Kuhfuss 15cm, Kuhfuss 26cm, Flachmeissel mit Handschutz, Schreiner Winkel, PROFLOOR PE Schlagklotz, Gummihammer 800g, Stahlhobel RALImatic, PROFLOOR Mutterspachtel mit Holzgriff 28cm, Spachteleinsätze A2 28cm, Spachteleinsätze B2 28cm, Schlosserhammer 500g, Malerspachtel 4cm, Traufel rostfrei 280x130mm, 3M Gehörschutz, 3M Schutzbrille mit Etui, Universalschere 25cm, Nahtschneider PROVINOL, Ersatzklingen PROVINOL, Vorstechahle, Nahtanreisser Kombi, Nahtwalze, Nahtklammern, Höhenanreisser für Sockelleisten, PROFLOOR Zimmermannbleistift, Stahlzirkel, Flor- u. Teppichschere, Anreibkork mit Holzgriff, Anreibhammer 500g, Anreibknochen, Treppenwerkzeug 7cm

Contenu de :

poche à outils FATMAX, grattoir manuel BLUE MARLIN BM-9500, lames de rechange pour grattoir avec ailes 0.7 mm BLUE MARLIN, couteau de poseur de tapis BLUE MARLIN 1000, lames trapèzes petites SHARK, lames crochetes petites SHARK, couteau BLUE MARLIN BM-4000, lames sécables 18 mm SHARK, meule K40, scie universelle 30cm, tenailles, tournevis ensemble de 7 pièces, double-mètre, brosse à poussière, pied de biche 15cm, pied de biche 26cm, ciseau à main, équerre de menuisier, butoir en plastique PROFLOOR, marteau en caoutchouc 800g, robot RALImatic, spatule interchangeable 28 cm PROFLOOR, lames interchangeables 28 cm A2 et B2 PROFLOOR, marteau de serrurier, spatules de peintre 4cm, taloche inoxydable, protection auditive 3M, lunettes de protection 3M et étui à lunettes 3M, coupe universelle 25cm, coupeur de joint PROVINOL, lame de rechange PROVINOL, poinçon rond SwissTools, marouffleur, pince de raccordement, traceur mural pour plinthes, crayon de menuisier, traceur compas, coupe tapis et moquette, cale de liège à maroufler, marteau à maroufler, os à maroufler, palette de rentrée

Werkzeugkoffer 35-teilig, für den Parkettleger Valise à outils 35 pièces, pour le parqueteur

37200 10

972.75



Bestehend aus:

Werkzeugtasche FATMAX, BLUE MARLIN Drehgriffschaber BM-9000, BLUE MARLIN Schaber- Ersatzklingen mit Abweiser 0.7mm, PANTHER PL-1000 Bodenlegermesser mit Kunststoffköcher, SHARK Trapezklingen klein, SHARK Hakenklingen klein, PANTHER-1880 Cutter mit Gummigriff, SHARK Abbrechklingen 18mm, Schleifstein K40, Metallsäge 30cm, Beisszange 18cm, Schraubenzieher-Set 7-teilig, Doppelmeter, Schlagschnur 30m, Schlagschnurkreide blau 50g, Staubbürste 21x170mm, Kuhfuss 15cm, Kuhfuss 26cm, Flachmeissel mit Handschutz, Stechbeitel Bahco, Schreiner Winkel, Winkelschmiege Holz, PROFLOOR PE Schlagklotz Rechteck mit Stirnfalz, Gummihammer 800g, Stahlhobel RALImatic, PROFLOOR Mutterspachtel mit Holzgriff 18cm, Spachteleinsätze P4/B6 18cm, Spachteleinsätze P7/B15 18cm, Schlosserhammer 500g, Malerspachtel 4cm, Klopffholz mit Gummipoppen, Traufel rostfrei 280x130mm, 3M Gehörschutz, 3M Schutzbrille mit Etui

Contenu de :

poche à outils FATMAX, grattoir manuel BLUE MARLIN BM-9000, lames de rechange pour grattoir avec ailes 0.7 mm BLUE MARLIN, couteau de poseur de tapis PANTHER PL-1000, lames trapèzes petites SHARK, lames crochetes petites SHARK, cutter avec poignée en caoutchouc PANTHER-1880, lames sécables 18 mm SHARK, meule K40, scie universelle 30 cm, tenailles 18 cm, tournevis ensemble de 7 pièces, double-mètre, traceur-fil à plomb 30 m, poudre de craie bleu 50 g, brosse à poussière 21 x 170 mm, pied de biche 15 cm, pied de biche 26 cm, ciseau avec capuchon de protection, ciseaux Bahco, équerre de menuisier, faux rapporteur, butoir en plastique PROFLOOR, marteau en caoutchouc 800 g, robot à main en acier RALImatic, spatule interchangeable 18 cm PROFLOOR, lames interchangeables 18 cm P4 PROFLOOR, lames interchangeables 18 cm P7 PROFLOOR, marteau de serrurier 500 g, spatules de peintre 4 cm, sabot de percussion avec noppe en caoutchouc, taloche d'égalisation inoxydable 280 x 130 mm, protection auditive 3M, lunettes de sécurité avec étui 3M

Teppichverlegewerkzeug / Outil de pose de tapis



Anreibhammer Marteau à maroufler

34870 00

32.50

- ✓ geschmiedet
forgé
- ✓ 0.5 kg
0.5 kg



Anreibknochen aus Holz Os à maroufler en bois

34872 00

28.35

- ✓ auch geeignet für die Herstellung
von Caipirinha (Limetten-Mörser)
également adapté pour la fabrication
de Caipirinha (mortier pour citrons verts)



Anreibkork Cale de liège à maroufler

34877 00

18.50

- ✓ mit Holzgriff
avec manche en bois



Treppenwerkzeug Palette de rentrée

54150 07

24.70

- ✓ 7 cm
7 cm
- ✓ zum Einklemmen des Teppichs hinter die Nagelleiste
pour fixer la moquette sous la barre d'ancrage



PROFLOOR Nahtwalze Marouffleur à joints PROFLOOR

44710 00

39.45

- ✓ 12 cm breit
12 cm de largeur
- ✓ konfektionierte oder geklebte Teppichnähte
werden fest in das Kleberbett gedrückt
les coutures confectionnées ou collées sont
fermement pressées dans la couche de colle
- ✓ der Flor verbindet sich im Nahtbereich
les poils se rejoignent dans la zone de joint



Verstellbarer Kniespanner Trendeur à genoux réglable

44510 00

235.20

- ✓ mit groben und feinen Greifern
équipée d'une denture hérissée et d'une
grosse denture
- ✓ verstellbar von 43–53 cm
à position réglable de 43–53 cm
- ✓ zur Anpassung an Teppichbelägen
suivant l'épaisseur du revêtement

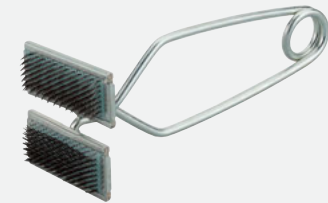

Nahtklammer Pince de raccordement

44700 00

ab / dès 15.60

1 Stk./pc.	18.35
5 Stk./pcs.	16.51
10 Stk./pcs.	15.60

- ✓ aus Metall
en métal
- ✓ zusammenziehen und halten von schwierigen Nähten
pour resserrer et maintenir les coutures difficiles



Anreiben und beschweren / Maroufleur et lester

PROFLOOR Belagseisenkiste Poids en métal PROFLOOR

34890 00

261.20

- ✓ 23.5 kg (15 × 1.55 kg + Kiste)
23.5 kg (15 × 1.55 kg + boîte)
- ✓ 15 einzelne Metallgewichte
15 poids en métal individuels
- ✓ Kiste aus Chromstahl – kein Rost
caisse en acier chromé – anti-rouille



+ SWISS MADE



LVT Andrückrolle Maroufleur avec rouleau LVT

34880 55

53.60

- ✓ 16 cm breit
16 cm de largeur
- ✓ robuste Metallausführung
construction métallique robuste

Andrückwalze Maroufleur

ab / dès **386.-**



- ✓ zum Anwalzen von Belägen bei der Verklebung
pour roulement des revêtements pendant le collage
- ✓ Breite 4-teilige Walze 47.5 cm
largeur rouleau à 4 pièces 47.5 cm
- ✓ Breite 3-teilige Walze 37 cm
largeur rouleau 3 pièces 37 cm
- ✓ abschraubbarer Stiel
poignée amovible

Art. Nr. No. d'art.	Gewicht Poids	Rollen/Stück Rouleaux/pièce	ab 1 Stk. dès 1 pc.
34800 30	34 kg	3 Rollen/3 rouleaux	386.00
34800 50	50 kg	4 Rollen/4 rouleaux	497.00



Andrückrolle Maroufleur avec rouleau

34880 00

76.30

- ✓ 19 cm breit
19 cm de largeur
- ✓ mit ausziehbarem Stiel 45–70 cm
avec manche extensible 45–70 cm



Andrückwalze Fahrgestell Roues pour maroufleur

35800 00

146.95

- ✓ für das einfache Transportieren der Andrückwalze
pour un transport facile du maroufleur



Nahtschneider PROVINOL Coupeur de joint PROVINOL

64205 00

152.-

- ✓ für die perfekte Naht bei CV, PVC, Kautschuk-, Linol- und Filzbelägen
pour une jointure parfaite sur CV, PVC, caoutchouc, linoléum et revêtements en feutre
- ✓ Anreisser, Kanten-, Naht- und Streifenschneider in einem Werkzeug
coupe-bordure, coupe-joint et coupe-bande ainsi que pointe à tracer tout en un
- ✓ inkl. Zusatzplatte für 4° Schnitte, speziell für Linoleum
plaques supplémentaires pour coupes à 4°, spécialement pour linoléum incl.

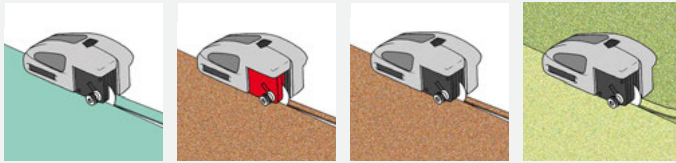

Intarsienstreifen
Découpe des bandes

Unterschneiden
Rebord au moyen

Produktionskante
Rebord de production

Doppelschnitt
Deux couches

Zubehör/Accessoires

Art. Nr. No. d'art.	Bezeichnung Description	VE UV	ab 1 VE dès 1 UV
66205 40	Ersatzklinge/Lame de rechange	2	47.45



FORBO Trimmer FORBO Trimmer

64214 00

264.20

- ✓ zum schneiden von Nähten und Streifen
pour couper les joints et les bandes
- ✓ links- und rechtshändig einsetzbar
utilisable pour gauchers et droitiers
- ✓ Streifenbreiten 5, 10, 15, 20, 25 und 30 mm
largeurs de bande 5, 10, 15, 20, 25 et 30 mm



Lino Kantenschneider Coupe-bords lino

64213 00

91.45

- ✓ aus Metall
en métal
- ✓ für 9 mm Abbrechklingen
pour lames sécables 9 mm

Passende Ersatzklingen finden Sie auf der Seite 98.
Vous trouverez des lames de rechange appropriées à la page 98.



Nahtschneider LINO CUT Coupe-joint LINO CUT

64200 00

318.25

- ✓ einstellbare Fugenbreite
largeur du joint variable
- ✓ schneidet direkt im Kleberbett
coupe directement dans la couche de coll

Zubehör/Accessoires

Art. Nr. No. d'art.	Bezeichnung Description	VE UV	ab 1 VE dès 1 UV
66200 00	Ersatzklingen/Lames de rechange	10	8.90
65201 00	Anschlag für Nadelfilz/Semelle pour aiguilleté	1	49.90
65211 00	Anschlag für Teppich/Semelle pour les tapis	1	47.50



PVC, Lino und LVT Verlegewerkzeug / Outils de pose de PVC, Lino et LVT

Kantenfaser Fasenkönig Fibre de bord Fasenkönig

65100 00

78.-



- ✓ für Designbeläge
pour les revêtements design
- ✓ schneidet 45° oder 0°
coupe à 45° ou à 0
- ✓ Klingenwechsel dauert weniger als eine Minute
le changement de lame prend moins d'une minute

Zubehör/Accessoires

Art. Nr. No. d'art.	Bezeichnung Description	VE UV	ab 1 VE dès 1 UV
66100 10	Ersatzklingen/Lames de rechange	10	5.20

Streifenschneider VARIO Coupeur de bandes VARIO

64230 00

279.50



- ✓ auch als Kantenschneider einsetzbar
également utilisable en tant que coupeur de bandes
- ✓ leichtes Schneiden dank Schrägstellung der Spezialklinge
pour couper facilement grâce à l'inclinaison de la lame spéciale
- ✓ 0–100 mm Breite
0–100 mm de largeur

Verlängerungsschiene VARIO Prolongation pour coupeur de bandes VARIO

65230 35

175.65



- ✓ bis 355 mm
jusqu'à 355 mm

Ersatzklingen VARIO Lames de rechange VARIO

66230 00

49.60



- ✓ 5 Paar
5 paires

Nahtreisser Kombi Trusquin combi

64170 00

81.20



- ✓ zum Anreissen, Gegenanreissen für Anrisse/Schnitte bei Hohlkehlen
traçoir et contre-traçoir pour tracer/couper dans des gorges
- ✓ mit Magazin für Nadeln und Klingen
avec chargeur de clous et lames
- ✓ für Klingen und Nadeln geeignet
convient pour les lames et les aiguilles

Nahtreisser Kombi Ersatzklingen Lames de recharge pour trusquin combi

66211 00

25.10

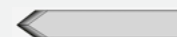

- ✓ 5 Stk./Pack
5 pièces/paquet

Nahtreisser Standard Trusquin standard

64100 00

44.55



Nahtreisser Kombi/Standard Ersatznadeln Pointes de recharge pour trusquin standard et combi

66100 00

7.-



- ✓ 5 Stk./Pack
5 pièces/paquet

Wandschmiege 37 cm Trusquin mural 37 cm

64150 00

106.50



Nahtverputzer Couteau à araser

64440 00

29.80



- ✓ zum Verputzen von Schweissnähten an Innen- und Aussenseiten
pour rainurer et araser les cordons de soudure en bordure et en remontée des plinthes

Nahtverputzer Ersatzklingen Lames de recharge pour araser



Art. Nr. No. d'art.	Ausführung Exécution	ab 1 Stk. dès 1 pc.
66440 01	rund/rond	7.80
66440 03	spitz/pointu	7.80
66440 04	flach/plat	7.80

Kaltschweissmittel und Fugenhobel / Liquide de soudure et gouges



PVC Kaltschweissmittel Liquide de soudure à froid pour PVC

- ✓ A für dicht geschnittene Naht
A pour les coutures rapprochées
- ✓ C für nicht dicht geschnittene Naht
C pour pas les coutures rapprochées
- ✓ A für ca. 25 lfm/C für ca. 15 lfm
A pour env. 25 m/C pour env. 15 m

Art. Nr. No. d'art.	Viskosität Viscosité	Typ Type	Inhalt Contenu	ab 1 Stk. dès 1 pc.
68300 00	dünnflüssig/fluide	A	50 g	12.75
68305 00	dickflüssig/visqueux	C	50 g	12.75



Arbeitsgerät mit Düse Dispositif avec buse

Art. Nr. No. d'art.	Typ Type	ab 1 Stk. dès 1 pc.
68840 00	A	34.50
68845 00	C	34.50
68848 00	C-Spezial/spécial C	34.50



Arbeitskoffer Kaltschweisssset Soudure à froid pour PVC

- Lieferumfang:
- Kunststoffkoffer
 - 1 kg Kaltschweissmittel A
 - 1 kg Paste Schweissmittel C
 - 1 kg Pastenentferner
 - 1 Düse A, 1 Düse C, 1 Düse C Spezial
 - Reinigungsbehälter

68900 00

385.55

- Contenu de la livraison :
- Valise en plastique
 - 1 kg liquide de soudure type A
 - 1 kg pâte SEAL liquide de soudure type C
 - 1 kg détachant pour restes de pâte
 - 1 buse A, 1 buse C, 1 buse C spécial
 - Conteneur de nettoyage

- ✓ komplettes Set zur Nahtverschweissung
kit complet pour soudure



Pastenentferner Détachant pour restes de pâte

68860 00

40.70

- ✓ 1 kg
1 kg



SEAL Kaltschweissmittel A Liquide de soudure type A SEAL

68320 00

55.30

- ✓ 1 kg
1 kg



SEAL Paste Schweissmittel C Pâte SEAL liquide de soudure type C

68325 00

79.35

- ✓ 1 kg
1 kg



Reinigungsbehälter für Düsen Produit de nettoyage pour buses

68850 00

11.75

- ✓ 100 ml
100 ml



Fugenhobel Gouges

64336 00

33.20

- ✓ mit J-förmiger Spezialklinge
avec lame spéciale en forme de J
- ✓ für Schweisskerbe bei Linol und PVC
pour des encoches à soudures précises dans le lino et PVC



Ersatzklinge zu Fugenhobel Lame pour gouges

66336 33

3.50



PVC und Linoleum Verlegewerkzeug / Outils de pose de PVC et Lino

MOZART Abstossmesser Couteau à tailler les bordures MOZART

64421 00

65.80



Zubehör/Accessoires

Art. Nr. No. d'art.	Bezeichnung Description	VE UV	ab 1 VE dès 1 UV
66421 00	Ersatzklingen/Lames de rechange	5	21.90
65421 05	Distanzgabel für PVC, 0.5 mm/Araseur pour PVC, 0.5 mm	1	9.20
65421 07	Distanzgabel für Linol, 0.7 mm/Araseur pour Linol, 0.7 mm	1	9.20

- ✓ inkl. einer Klinge, Distanzgabel 0.5 und 0.7 mm
avec une lame, araseur 0.5 et 0.7 mm
- ✓ für sauberes und sicheres Abstossen von Schweissdrähten
pour repousser proprement et en toute sécurité les fils de soudage
- ✓ ermüdungsfreies Arbeiten dank der ergonomischen Form
corps ergonomique qui permet de travailler sans se fatiguer

PROFLOOR Viertelmondmesser Couteau quart-de-lune PROFLOOR

64410 00

45.85



- ✓ aus japanischem Qualitätsstahl
en acier japonais de qualité
- ✓ inkl. Schweissnahtschlitten, Lederetui
traîneau et valise incl.

LEISTER Fugenhobel GROOVY Gouges LEISTER GROOVY

64351 00

189.-



- ✓ verstellbare Fugentiefe
profondeur de joint réglable
- ✓ ideal für kleine und schwer zugängliche
Flächen
idéal pour les petites surfaces et les zones
difficiles à atteindre
- ✓ leicht und handlich
léger et facile à manipuler
- ✓ Fugenvorbereitung ohne Fräse
préparation des joints sans fraiseuse
- ✓ genaues Arbeiten dank Rollenführung
travail précis grâce au guidage par rouleau

Silikon Andrückrolle Marouffleur avec roue en silicone

64850 00

40.50

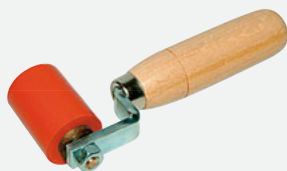

- ✓ aus Silikon, mit Holzgriff
en silicone, avec poignée
- ✓ Walzenbreite 42 mm
largeur du rouleau 42 mm
- ✓ Walzendurchmesser 31 mm
diamètre du rouleau 31 mm

Schweisdraht Andrückrolle Gouge à roulette

64800 25

16.40



- ✓ für Handverschweissungen
pour les soudures à la main
- ✓ führt und drückt den Draht in die
ausgefräste Fuge
guide le fil et le pousse dans l'encoche
- ✓ Ø 25 mm
Ø 25 mm

Fugenfräse und Fräsblätter / Rainureuse et fraises de recharge



Fugenfräse Easy 5000 Rainureuse Easy 5000

61200 00

1'191.-

- ✓ fräst problemlos alle auf dem Markt befindlichen Bodenbeläge
fraise facilement tous les revêtements de sol existants sur le marché
- ✓ Frästiefeneinstellung direkt beim Fräsblatt
réglage de la profondeur de fraisage directement sur la lame de fraise

Lieferumfang:
– Fugenfräse Easy 5000
– Fräsblatt 3.2 mm
– Staubsack
– Werkzeug
– Transportkoffer

Contenu de la livraison:
– Rainureuse Easy 5000
– Lame de fraiseuse 3.2 mm
– Sac à poussière
– Outil
– Mallette de transport

Spannung 230 V
Tension 230 V

Leistung 830 W
Puissance absorbée 830 W

Drehzahl 5000 U/min
Vitesse de rotation 5000 tr/mn

Tiefeneinstellung 0 – 5 mm
Réglage de la profondeur 0 – 5 mm

Sägeblatt Ø 130 mm
Lame de scie Ø 130 mm



Fugenfräsblatt zu Easy 5000 Lame de fraisage pour Easy 5000

62200 35

250.65

- ✓ für Linol
pour linoléum

- ✓ Ø 130 × 20 × 3.2 mm
Ø 130 × 20 × 3.2 mm

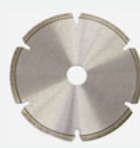

Diamantfräsblatt 3.3 mm zu Easy 5000 Lame de fraisage diamante pour Easy 5000

62201 35

340.55

- ✓ für Sicherheitsbeläge
pour les revêtements de sécurité

- ✓ Ø 130 × 20 × 3.3 mm
Ø 130 × 20 × 3.3 mm



Fugenfräse RotOn Rainureuse RotOn

61211 00

1'713.60

- ✓ einsetzbar für alle Bodenbeläge
adaptée à tous les revêtements de sols
- ✓ Dreipunktauflage gleicht Unebenheiten aus
appui à trois points permettant de compenser les irrégularités
- ✓ einfache und ergonomische Handhabung
manipulation simple et ergonomique

Lieferumfang:
– Fugenfräse RotOn
– Fräsblatt 3.5 mm
– Staubsack

Contenu de la livraison:
– Rainureuse RotOn
– Lame de fraiseuse 3.5 mm
– Sac à poussière

Spannung 230 V
Tension 230 V

Leistung 350/700 W
Puissance absorbée 350/700 W

Drehzahl 14'800/18'500 U/min
Vitesse de rotation 14'800/18'500 tr/mn

Tiefeneinstellung
0 – 4 mm stufenlos
Réglage de la profondeur
0 – 4 mm en continu

Sägeblatt Ø 110 mm
Lame de scie Ø 110 mm



Fugenfräsblätter zu RotOn Lame de fraisage pour RotOn

Art. Nr. No. d'art.	Masse Dimensions	Zweck Utilisation	ab 1 Stk. dès 1 pc.
62210 28	Ø 110 × 16 × 2.8 mm	PVC/PVC	230.00
62210 35	Ø 110 × 16 × 3.5 mm	Linol/Linoléum	230.00

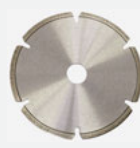

Diamantfräsblatt zu RotOn Lame de fraisage diamante pour RotOn

62211 35

482.-

- ✓ für Sicherheitsbeläge
pour les revêtements de sécurité

- ✓ Ø 110 × 16 × 3.5 mm
Ø 110 × 16 × 3.5 mm



Schweissautomat und Schweissset / Soudeuse automatique et set soudeuse

LEISTER Schweissautomat MiniFloor Soudeuse automatique LEISTER MiniFloor

61457 00

1'504.50

Lieferumfang:

- Schweissautomat
- Kunststoffkoffer
- Rollenhalter
- Gummieinlegeset 57 – 60 mm
- Klettverschluss
- Handbuch

Contenu de la livraison :

- Soudeuse automatique
- Valise en plastique
- Porte-rouleau
- Kit avec incrustations en caoutchouc 57 – 60 mm
- Fermeture velcro
- Manuel

Spannung 230 V
Tension 230 V

Leistung 5 W
Puissance absorbée 5 W

Geschwindigkeit 0.5 – 4.5 m/s
Vitesse 0.5 – 4.5 m/s

Gewicht 5.3 kg
Poids 5.3 kg



- ✓ für den Anschluss eines LEISTERS Handschweisgeräts für le raccordement d'un outil à main à air chaud LEISTER
- ✓ Schnell-Klemmverschluss für einfache Montage des Handgerätes serrure à serrage rapide pour faciliter l'installation de l'outil à main
- ✓ Spurtreue dank Doppel-Achse-Antrieb stabilité directionnelle grâce à l'entraînement à deux axes
- ✓ die Vorschubgeschwindigkeit und der Druck bleiben konstant la vitesse de coupe et la pression restent constantes
- ✓ einfach zu transportieren durch leichtes Gewicht facile à transporter grâce à son poids léger

Zubehör/Accessoires

Art. Nr. No. d'art.	Bezeichnung Description	Durchmesser Diamètre	ab 1 Stk. dès 1 pc.
61457 10	Einlage für BAK Handschweisgeräte/ Incrustation pour les postes de soudure manuelle BAK	Ø 64 mm	27.10

PROFLOOR Schweissset Set soudeuse PROFLOOR

61900 00

712.20



Lieferumfang:

- Handschweisgerät RiOn
- Gerätebox
- Rohrdüse 5 mm
- Schnellschweisdüse 5 mm
- PROFLOOR Fugenhobel
- Reinigungsbürste
- MOZART Abstossmesser
- Schweissdraht Andrückrolle
- Nahtanreisser standard

Contenu de la livraison :

- Soudeuse manuelle RiOn
- Coffret
- Dispositif avec buse 5 mm
- Buse de soudure rapide 5 mm
- Gouge PROFLOOR
- Brosses de nettoyage
- Couteau à tailler les bordures MOZART
- Gouge à roulette
- Trusquin standard

- ✓ Handschweisset im Metallkoffer set soudeuse avec valise métallique
- ✓ für Schweissarbeiten bei PVC, Lino und Gummi pour les travaux de soudage de PVC, Lino et caoutchouc

Gerätebox für Handschweisgeräte Coffret pour soudeuse manuelle



92910 00

66.50

- ✓ aus Metall en métal
- ✓ für HOT JET/RiOn/ErOn pour HOT JET/RiOn/ErOn
- ✓ mit praktischem Fach für Kleinteile avec compartiment pratique pour petites pièces

Reinigungsbürste für Schweißdüse Brosse pour nettoyer les buses de soudure



62590 00

5.65



BAK Handschweissgerät RiOn Soudeuse manuelle BAK RiOn

61321 00

413.10

Spannung 230 V
Tension 230 V

Leistung 1'600 W
Puissance absorbée 1'600 W

Temperaturbereich
20 – 650°C
Plage de température
20 – 650°C

Luftmenge ca. 250 l/min
Débit d'air ca. 250 l/min

Gewicht 1.3 kg
Poids 1.3 kg

✓ für alle thermo-
plastischen
Anwendungen
pour toutes
les utilisations
thermoplastiques

✓ Temperatur stufenlos
einstellbar
température réglable
en continu

✓ ergonomische
Handgriffform
forme ergonomique
du manche



BAK Handschweissgerät RiOn Digital Soudeuse manuelle BAK RiOn Digital

61331 00

636.50

Spannung 230 V
Tension 230 V

Leistung 1'600 W
Puissance absorbée 1'600 W

Temperaturbereich
20 – 600°C
Plage de température
20 – 600°C

Luftmenge ca. 250 l/min
Débit d'air ca. 250 l/min

Gewicht 1.3 kg
Poids 1.3 kg

✓ für alle thermo-
plastischen
Anwendungen
pour toutes
les utilisations
thermoplastiques

✓ digitale
Temperaturanzeige
affichage numérique
de la température

✓ Temperatur stufenlos
einstellbar
température réglable
en continu



BAK Handschweissgerät ErOn Soudeuse manuelle BAK ErOn

61351 00

498.80

Spannung 230 V
Tension 230 V

Leistung
1'600/2'700/3'400 W
Puissance absorbée
1'600/2'700/3'400 W

Temperaturbereich
20 – 650°C
Plage de température
20 – 650°C

Luftmenge ca. 600 l/min
Débit d'air ca. 600 l/min

Gewicht 1.5 kg
Poids 1.5 kg

✓ für alle thermo-
plastischen
Anwendungen
pour toutes
les utilisations
thermoplastiques

✓ stufenlose
Temperatureinstellung
bis 650° Grad
réglage de
la température
en continu jusqu'à
650° degrés



Heizelement 1'550 W zu RiOn Élément chauffant 1'550 W pour RiOn

62391 00

54.80



Heizelement 1'550 W zu RiOn Digital Élément chauffant 1'550 W pour RiOn Digital

62393 00

54.80



Heizelement 2'300 W zu ErOn Élément chauffant 2'300 W pour ErOn

62392 00

99.95



LEISTER HOT JET S Handschweissgerät Souffleur d'air chaud LEISTER HOT JET S

✓ für kleine Reparaturen und
schwer zugängliche Stellen
pour de petites réparations et
des endroits difficiles d'accès

✓ Temperatur stufenlos einstellbar
température réglable en continu

61300 00

590.-

Spannung 230 V
Tension 230 V

Leistung 460 W
Puissance absorbée 460 W

Temperaturbereich 20 – 600°C
Plage de température 20 – 600°C

Luftmenge 20 – 80 l/min
Débit d'air 20 – 80 l/min

Gewicht 580 g
Poids 580 g



Heizelement 435 W zu HOT JET Élément chauffant 435 W pour HOT JET

62390 00

58.30



Heissluftföhn und Düsen / Séchoir à air chaud et buses

STEINEL Heissluftföhn HG 2320 E Séchoir à air chaud STEINEL HG 2320 E

61361 00

213.15

Spannung 230 V
Tension 230 V

Leistung 2'300 W
Puissance absorbée 2'300 W

Temperaturbereich 80 – 650°C
Plage de température 80 – 650°C

Luftmenge 150 – 500 l/min
Débit d'air 150 – 500 l/min

Gewicht 1 kg
Poids 1 kg



- ✓ inkl. Transportkoffer
mallette de transport incl.
- ✓ integrierte Thermosicherung
protection thermique intégrée
- ✓ rutschsichere Standfläche mit
Aufhängemöglichkeit
surface antidérapante avec
possibilité de suspension
- ✓ digitale Temperaturanzeige
affichage numérique de la température

Schnellschweissdüse Buse de soudure rapide



- ✓ passend zu LEISTER & BAK
compatible avec LEISTER et BAK

Art. Nr. No. d'art.	Durchmesser Diamètre	ab 1 Stk. dès 1 pc.
62540 03	Ø 3 mm	46.50
62540 04	Ø 4 mm	46.50
62540 05	Ø 5 mm	46.50

Breitschlitzdüse Triac & RiOn Buse avec fente Triac et RiOn

ab/dès **49.85**



- ✓ passend zu LEISTER Triac, BAK RiOn
compatible avec LEISTER Triac, BAK RiOn

Art. Nr. No. d'art.	Schlitz-Öffnung Ouverture de fente	Anschluss Raccordement	ab 1 Stk. dès 1 pc.
62510 20	20 mm	Ø 32 mm	49.85
62510 40	40 mm	Ø 32 mm	55.40

Schnellschweissdüse schmal Buse de soudure rapide étroites



- ✓ bringt weniger heisse Luft auf den Belag
und verhindert damit Brandstellen
apporte moins d'air chaud sur le revêtement
et évite ainsi les brûlures
- ✓ passend zu LEISTER & BAK
compatible avec LEISTER et BAK

Art. Nr. No. d'art.	Durchmesser Diamètre	ab 1 Stk. dès 1 pc.
62550 03	Ø 3 mm	51.85
62550 04	Ø 4 mm	51.85
62550 05	Ø 5 mm	51.85

Rohrdüse Hot Jet Buse de soudure Hot Jet

62500 00

42.-



- ✓ Ø 5 mm
- ✓ passend auf LEISTER HOT JET
compatible avec LEISTER HOT JET

Rohrdüse Triac & RiOn Buse de soudure Triac et RiOn

62501 00

42.35



- ✓ Ø 5 mm
- ✓ passend zu LEISTER Triac, BAK RiOn
compatible avec LEISTER Triac, BAK RiOn

Breitschlitzdüse Electron & ErOn Buse avec fente Electron et ErOn

62520 70

50.25



- ✓ Ø 50.5 mm
- ✓ 70 × 10 mm Schlitz Öffnung
ouverture de fente 70 × 10 mm
- ✓ passend zu Electron & ErOn
s'adapte à Electron et ErOn

Kompromisslos stanzen mit der XL-360° Découper de façon intransigeante avec XL-360°

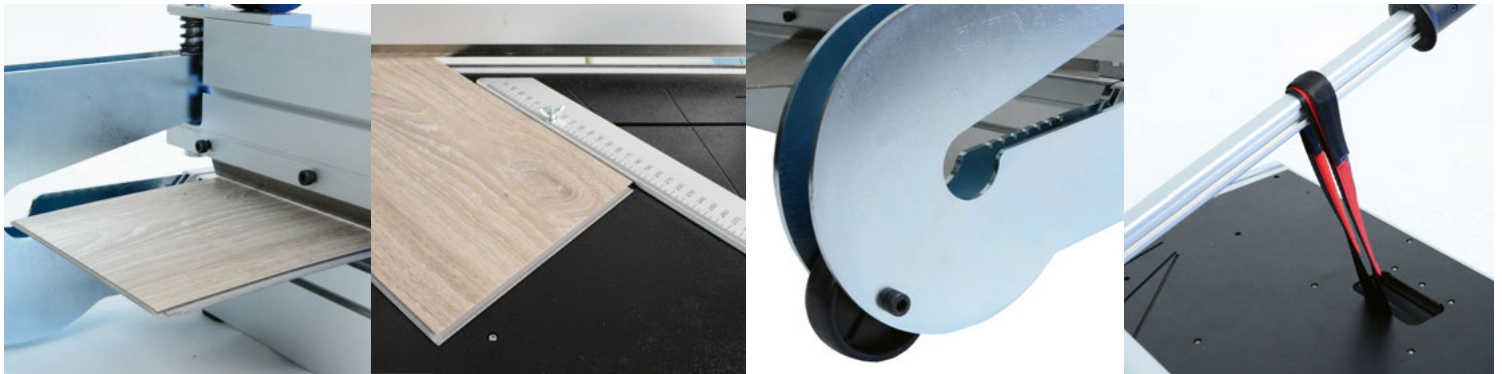

Längs- und Querschnitte möglich
Possibilité de coupes longitudinales et transversales

Verstellbare Anschläge und Hilfslinien
Butées réglables et lignes auxiliaires

Maximale Mobilität dank Rollen
Mobilité maximale grâce à des roulettes

Einfaches Tragen durch komfortablen Griff
Transport facile par prise en main confortable



CUTINATOR XL-360° 420 CUTINATOR XL-360° 420

64275 42

1'004.70

- ✓ **schneidet PVC, CV, LVT, Kunststoff, Teppich, Kork bis 8 mm**
coupe PVC, CV, LVT, plastique, moquette, liège jusqu'à 8 mm
- ✓ **für Quer- und Längsschnitte**
pour coupes transversales et longitudinales
- ✓ **extraleicht und portabel**
extra-léger et portable
- ✓ **staubfrei und leise**
exempt de poussière et silencieux

Klingenbreite 420 mm
Épaisseur de la lame 420 mm

Materialdicke bis 8 mm
Épaisseur du matériau jusqu'à 8 mm

Gewicht 11 kg
Poids 11 kg

Masse 580 × 430 × 600 mm
Dimensions 580 × 430 × 600 mm



Ersatzklinge zu CUTINATOR XL-360° 420
Lame de rechange pour CUTINATOR XL-360° 420

66260 46

129.75

- ✓ **aus gehärtetem Spezialstahl**
en acier spécial durci
- ✓ **optimales Verhältnis zwischen Schärfe und Standzeit**
rapport optimal entre l'aiguisé et la durée de vie



Designstanze / Coupeuse design

CUTINATOR Designstanze IS333

Découpeuse CUTINATOR IS333

64255 333

207.60



- ✓ zum schneiden von Plattenformaten bis zu einer Stärke von 6 mm
pour découper des formats de feuilles jusqu'à une épaisseur de 6 mm
- ✓ staubfrei und leise
sans poussière et silencieux

Klingenbreite 330 mm
Épaisseur de la lame 330 mm

Schnittwinkel 0–45°
Angle de coupe 0–45°

Gewicht 7 kg
Poids 7 kg

CUTINATOR Designstanze IS208

Découpeuse CUTINATOR IS208

74225 20

243.10



- ✓ schneidet PVC, CV, Designbeläge, Parkett, Laminat bis max. 14 mm
coupe PVC, CV, revêtements décoratifs, parquet, stratifié jusqu'à 14 mm max.
- ✓ klein, handlich
petit, maniable
- ✓ staubfrei und leise
exempt de poussière et silencieux

Klingenbreite 208 mm
Épaisseur de la lame 208 mm

Schnittwinkel 0–45°
Angle de coupe 0–45°

Gewicht 6 kg
Poids 6 kg

Ersatzklinge Designstanze IS333 Lame de rechange CUTINATOR IS333

66255 33

58.90



- ✓ aus gehärtetem Spezialstahl
en acier spécial durci
- ✓ optimales Verhältnis zwischen Schärfe und Standzeit
rapport optimal entre l'aiguisé et la durée de vie

Ersatzklinge CUTINATOR IS208 Lame de rechange CUTINATOR IS208

66260 23

109.60



- ✓ aus gehärtetem Spezialstahl
en acier spécial durci
- ✓ optimales Verhältnis zwischen Schärfe und Standzeit
rapport optimal entre l'aiguisé et la durée de vie

BULLET 33 Hebelschneider Stanze Découpeuse BULLET 33

64280 33

574.75



Materialdicke bis 14 mm
Épaisseur du matériau jusqu'à 14 mm

Klingenbreite 330 mm
Épaisseur de la lame 330 mm

Gewicht 9.4 kg
Poids 9.4 kg

- ✓ schneidet LVT-Beläge, Teppichfliesen, Kork, Laminat, Fertigparkett- und Kunststoffbeläge
pour les revêtements LVT, les dalles de moquette, le liège, le stratifié, le parquet préfabriqué et les revêtements plastiques
- ✓ staubfreies und leises Arbeiten mit präzisiertem Schnitt
travail sans poussière et silencieux avec une coupe précise

BULLET 66 Hebelschneider Stanze Découpeuse BULLET 66

64280 66

861.10



Materialdicke bis 14 mm
Épaisseur du matériau jusqu'à 14 mm

Klingenbreite 660 mm
Épaisseur de la lame 660 mm

Gewicht 16.1 kg
Poids 16.1 kg

- ✓ schneidet LVT-Beläge, Teppichfliesen, Kork, Laminat, Fertigparkett- und Kunststoffbeläge
pour les revêtements LVT, les dalles de moquette, le liège, le stratifié, le parquet préfabriqué et les revêtements plastiques
- ✓ staubfreies und leises Arbeiten mit präzisiertem Schnitt
travail sans poussière et silencieux avec une coupe précise

Ersatzklinge BULLET 33 Lame de rechange BULLET 33

66280 33

119.–

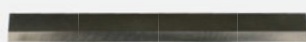

- ✓ aus gehärtetem Spezialstahl
en acier spécial durci
- ✓ optimales Verhältnis zwischen Schärfe und Standzeit
rapport optimal entre l'aiguisé et la durée de vie

Ersatzklinge BULLET 66 Lame de rechange BULLET 66

66280 66

245.–

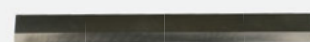

- ✓ aus gehärtetem Spezialstahl
en acier spécial durci
- ✓ optimales Verhältnis zwischen Schärfe und Standzeit
rapport optimal entre l'aiguisé et la durée de vie

Parkett und Laminat

Im stetigen Dialog mit Ihnen als Kunde bzw. Partner, entstehen immer wieder neue Produkte, welche sich zu erfolgreichen Problemlösern entwickeln. Damit reagieren wir auf Veränderungen des Marktes und bieten Ihnen eine abgestimmte Produktpalette, welche Ihre tägliche Arbeit erleichtert.

Parquet et laminé

Le dialogue permanent que nous entretenons avec nos clients et partenaires est à l'origine de nouvelles inventions qui aboutissent avec succès à la résolution des problèmes. Nous sommes ainsi en mesure de nous adapter aux évolutions du marché et de vous offrir une gamme de produits harmonisée, destinée à faciliter votre travail quotidien.

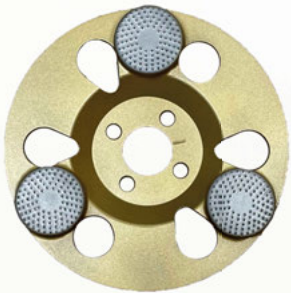

Randschleifmaschine / Ponceuse bordures



Randschleifmaschine TAIFUN Ponceuse bordures TAIFUN

71360 00

2'034.90

Die TAIFUN Randschleifmaschine ist ein handlicher und zugleich äusserst kraftvoller Rand- und Treppenschleifer mit hoher Arbeitsleistung und einem ausgezeichneten Schleifergebnis. Die stufenlose Drehzahlregulierung erlaubt eine optimale Anpassung an das benutzte Schleifmittel. Der breite Radstand sorgt für eine hohe Führungsstabilität und der höhenverstellbare Bügelgriff für eine ergonomisch gute Haltung. Der anstatt eines Kippschalters verbaute Tastenschalter reduziert, gepaart mit der staubfreien Keilriemenführung, den Verschleiss auf ein Minimum.

Optional kann die Maschine mit der anschliessbaren Arbeitsleuchte ausgestattet werden und verhilft selbst bei schlechtem Licht zu perfekten Ergebnissen. Mit dem ebenfalls optional erhältlichen 330 mm langen Verlängerungsarm lässt sich zudem auch unter Radiatoren problemlos schleifen.

La bordreuse TAIFUN est une ponceuse à bords et escaliers maniable, très puissante, à haut rendement et fournit d'excellents résultats de ponçage. La régulation de vitesse en continu permet une adaptation optimale au matériau abrasif utilisé. Le large empattement assure une grande stabilité et la poignée à hauteur réglable une ergonomie parfaite. Le montage d'un interrupteur à touches en lieu et place de l'interrupteur à bascule ainsi que le guidage de la courroie trapézoïdale sans poussière permettent de réduire l'usure un maximum.

La machine peut être équipée en option d'un éclairage de travail à raccordement direct, ce qui contribue à obtenir d'excellents résultats de ponçage même en cas de faible luminosité. Avec le bras d'extension de 330 mm, également disponible en option, un ponçage sous des radiateurs est aussi possible.

- ✓ **kraftvoller Motor**
moteur puissant
- ✓ **stufenlose Drehzahlregelung**
réglage sans niveaux de la vitesse
- ✓ **staubfreie Keilriemenführung**
guidage de la courroie trapézoïdale sans poussière
- ✓ **verstellbarer Bügelgriff**
poignée réglable

Spannung 230 V
Tension 230 V

Leistung 2'100 W
Puissance absorbée 2'100 W

Drehzahl 1'800 – 4'000 U/min
Vitesse de rotation 1'800 – 4'000 tr/mn

Gewicht 14 kg
Poids 14 kg

Schleifteller Ø 180
Plateau de ponçage Ø 180

Lieferumfang:
– Schleifmaschine TAIFUN
– Bügelgriff
– Staubsack
– Abdichtklett

Contenu de la livraison :
– Ponceuse bordures TAIFUN
– Poignée
– Sac de poussière
– Velcro d'étanchéité

Passendes Zubehör und Schleifscheiben finden Sie auf den Seiten 126 und 139.
Vous trouverez les accessoires et disques abrasifs aux pages 126 et 139.

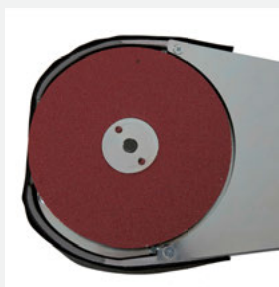



PROFLOOR PF125 Randschleifmaschinen-Set DeWalt DeWalt ensemble de ponceuse bordures PROFLOOR PF125

71380 00

735.-

Das neue PROFLOOR Randschleifmaschinen-Set überzeugt insbesondere auf Treppen sowie schwer zugänglichen Stellen. Dank dem Bügelgriff und des Fahrwerks mit den höhenverstellbaren Rollen lässt sich der Schleifdruck optimal auf dem zu bearbeitenden Parkett abstimmen. Die Drehzahlreglung ermöglicht zudem ein optimales Arbeitsergebnis. Durch das verbaute Übergangstück lässt sich zudem ohne weiteres Zubehör ein RONDA oder Dustcontrol Staubsauger anschliessen.

La nouvelle bordureuse PROFLOOR-S est particulièrement intéressante pour les escaliers et les endroits difficiles d'accès. Grâce à la poignée ergonomique et au châssis doté de roulettes à hauteur réglable, la pression de ponçage peut être adaptée de manière optimale au parquet à traiter. La régulation de la vitesse permet également d'obtenir un résultat de travail optimal. En plus, le raccord intégré permet de raccorder un aspirateur RONDA ou Dustcontrol sans accessoire supplémentaire.

- ✓ **ideal für Treppen und schwer zugängliche Stellen**
idéal pour les escaliers et les endroits difficiles d'accès
- ✓ **Fahrwerk für optimale Dreipunktauflage**
châssis avec appui optimal sur trois points
- ✓ **Bügelgriff für optimalen Schleifdruck**
poignée ergonomique pour une pression de ponçage optimale
- ✓ **Drehzahlregulierung für perfekte Ergebnisse**
régulation de la vitesse pour des résultats parfaits
- ✓ **Saugadapter Ø 38 mm für RONDA und Dustcontrol Staubsauger**
adaptateur d'aspiration Ø 38 mm pour les aspirateurs RONDA et Dustcontrol

Spannung 230 V
Tension 230 V

Leistung 1'500 W
Puissance absorbée 1'500 W

Gewicht 3.7 kg
Poids 3.7 kg

Arbeitsbreite 125 mm
Largeur de travail 125 mm

Drehzahl 2800 – 10000 U/min
Vitesse de rotation 2800 – 10000 tr/mn

Lieferumfang:

- Maschine PF125 mit Fahrwerk
- Schleifteller mit Klett 125 mm
- Protection Pad 125 mm, 2 Stk.
- Bügelgriff
- Absaughaube mit 38 mm Anschluss
- Transportkoffer

Contenu de la livraison :

- Machine PF125 avec châssis
- Patin de ponçage avec velcro 125 mm
- Coussin de protection 125 mm, 2 pcs.
Poignée
- Hotte d'aspiration avec raccord de 38 mm
- Mallette de transport

Passende Schleifscheiben finden Sie auf der Seite 135.

Vous trouverez les disques abrasifs appropriés sur la page 135.

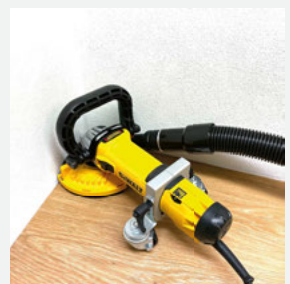



enia

room for inspiration

Boden
Sol



Ihr persönlicher/Votre personnel
ROOM DESIGNER

auf / sur www.enia-flooring.swiss





Parkettschleifmaschine MISTRAL II Ponceuse à parquet MISTRAL II

71120 00

5'320.–

Die MISTRAL II Bandschleifmaschine vereint bewährte Technik mit neusten Komponenten und liefert perfekte Schleifergebnisse. Der werkzeuglose Bandwechsel, die einfache Bandlaufkorrektur, die einfache Bedienung, zwei Bandgeschwindigkeiten sowie ein vibrationsarmer Lauf zeichnen diese Maschine aus. Nebst diesen überzeugenden Details ist die MISTRAL II mit einer starken Absaugung, einer simplen Schleifdruckeinstellung und einer automatischen Riemenspannung ausgestattet.

Die Maschine kann für den Transport ohne Lift mit wenigen Handgriffen auseinandergebaut werden – alternativ überwinden Sie mit der optional erhältlichen Transporthilfe jede Treppe mühelos. Um ein ermüdungsarmes Arbeiten sicherzustellen, kann die Maschine zudem mit einem ebenfalls optional erhältlichen Schleif- und Sicherheitsgurt ausgerüstet werden.

La ponceuse à bande MISTRAL II unit une technique éprouvée et des composants les plus modernes, et fournit des résultats de ponçage optimaux. Cette machine se distingue par son changement de bande sans outils, sa rectification aisée du défilement de la bande, sa manipulation simple, ses deux vitesses de bande ainsi que d'un fonctionnement avec peu de vibrations. En plus de ces détails convaincants, la MISTRAL II est équipée d'une aspiration puissante, d'un réglage de pression de ponçage aisé et d'une tension automatique des courroies.

La machine peut être démontée en quelques gestes pour un transport sans levage – comme alternative, des aides au transport disponibles en option vous permettent de franchir des escaliers sans peine. Afin de garantir un travail sans fatigue, la machine peut être équipée d'un harnais et d'une ceinture de sécurité également disponibles en option.

- ✓ einfache Bandlaufkorrektur
correction de défilement de la bande
- ✓ anpassbare Griffhöhe
poignée réglable en hauteur
- ✓ einfache Schleifdruckeinstellung
réglage simple de la pression d'affûtage
- ✓ schnelle Motordemontage
démontage rapide du moteur
- ✓ automatische Riemenspannung
tension automatique des courroies

Spannung 230 V
Tension 230 V

Leistung 2'200 W
Puissance absorbée 2'200 W

Drehzahl 1'238/866 U/min
Vitesse de rotation 1'238/866 tr/mn

Gewicht 78 kg
Poids 78 kg

Schleifband 200 × 750 mm
Bande d'abrasives 200 × 750 mm

Lieferumfang:

- Schleifmaschine MISTRAL II
- Staubsack
- Traghilfe
- Verlängerungskabel

Contenu de la livraison :

- Ponceuse bordures MISTRAL II
- Sac de poussière
- Aide au transport
- Câble de rallonge

Passende Schleifbänder finden Sie auf der Seite 137.

Vous trouverez les disques abrasifs appropriés sur la page 137.



Parkettschleifmaschine / Ponceuse à parquet



Parkettschleifmaschine BORA II Ponceuse à parquet BORA II

71160 00

5'980.-

Die BORA II Bandschleifmaschine vereint bewährte Technik mit neusten Komponenten und liefert perfekte Schleifergebnisse. Der werkzeuglose Bandwechsel, die einfache Bandlaufkorrektur, die einfache Bedienung, zwei Bandgeschwindigkeiten sowie ein vibrationsarmer Lauf zeichnen diese Maschine aus. Nebst diesen überzeugenden Details ist die BORA II mit einer starken Absaugung, einer simplen Schleifdruckeinstellung und einer automatischen Riemenspannung ausgestattet. Die BORA II ist ab Werk mit einem Sanftanlauf-Strombegrenzer und einem noch stärkeren Motor ausgestattet. Die Maschine kann für den Transport ohne Lift mit wenigen Handgriffen auseinander gebaut werden – alternativ überwinden Sie mit der optional erhältlichen Transporthilfe jede Treppe mühelos. Um ein ermüdungsarmes Arbeiten sicherzustellen, kann die Maschine zudem mit einem ebenfalls optional erhältlichen Schleif- und Sicherheitsgurt ausgerüstet werden.

La ponceuse à bande BORA II unit une technique éprouvée et des composants les plus modernes, et fournit des résultats de ponçage optimaux. Cette machine se distingue par son changement de bande sans outils, sa rectification aisée du défilement de la bande, sa manipulation simple, ses deux vitesses de bande ainsi que d'un fonctionnement avec peu de vibrations. En plus de ces détails convaincants, la BORA II est équipée d'une aspiration puissante, d'un réglage de pression de ponçage aisé et d'une tension automatique des courroies. La BORA II est équipée d'usine d'un limiteur de courant à démarrage progressif et d'un moteur encore plus puissant. La machine peut être démontée en quelques gestes pour un transport sans levage – comme alternative, des aides au transport disponibles en option vous permettent de franchir des escaliers sans peine. Afin de garantir un travail sans fatigue, la machine peut être équipée d'un harnais et d'une ceinture de sécurité également disponibles en option.

- ✓ mit Anlaufstrombegrenzer
avec limiteur de courant de démarrage
- ✓ einfache Bandlaufkorrektur
correction de défilement de la bande
- ✓ anpassbare Griffhöhe
poignée réglable en hauteur
- ✓ einfache Schleifdruckeinstellung
réglage simple de la pression d'affûtage
- ✓ schnelle Motordemontage
démontage rapide du moteur
- ✓ automatische Riemenspannung
tension automatique des courroies

Lieferumfang:

- Schleifmaschine BORA II
- Staubsack
- Traghilfe
- Verlängerungskabel

Spannung 230 V
Tension 230 V

Leistung 2'500 W
Puissance absorbée 2'500 W

Drehzahl 1'238/866 U/min
Vitesse de rotation 1'238/866 tr/mn

Gewicht 80 kg
Poids 80 kg

Schleifband 200 × 750 mm
Bande d'abrasives 200 × 750 mm

Contenu de la livraison:

- Ponceuse bordures BORA II
- Sac de poussière
- Aide au transport
- Câble de rallonge

Passende Schleifbänder finden Sie auf der Seite 137.

Vous trouverez les bande abrasive appropriées sur la page 137.

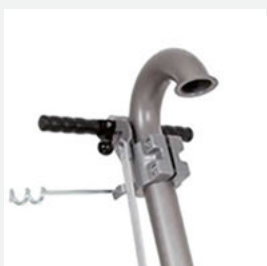
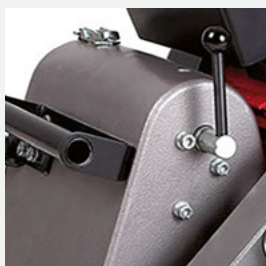

TAIFUN Staubsack
Sac à poussière de TAIFUN

72370 334

54.45



TAIFUN Verlängerungsarm 330 mm
Bras d'extension TAIFUN 330 mm

72360 00

455.20



TAIFUN Arbeitsleuchte
Eclairage de travail pour TAIFUN

72370 00

202.75



**Einschaltstrom-
begrenzer**
Limiteur de courant

11990 10

226.-

✓ für schwache
Absicherungen
pour les haies faibles

✓ für leistungsstarke
Maschine
pour machine puissante



**BORA / MISTRAL
Staubsack**
Sac à poussière de
MISTRAL / BORA

72109 01

71.30



**BORA / MISTRAL
Schleif- und Sicherheitsgurt**
Ponceuse et ceinture de sécurité
BORA et MISTRAL

72104 00

117.30

✓ für ermüdungs-
armes Arbeiten
pour un travail
sans fatigue



BORA / MISTRAL Transporthilfe
Aide au transport MISTRAL / BORA

72105 00

286.60

✓ schont das Fahrwerk
ménage le train de roulement

✓ einfacher Transport auf Treppen
transport aisé dans les escaliers

✓ leichte Montage mittels Schraubensystem
montage aisé grâce à un système de vis



Profi-Kabelrolle
Enrouleur de câble professionnel

37801 25

240.-

✓ Kabellänge 25 m
longueur 25 m

✓ 2.5 mm²
2.5 mm²

✓ 3 Steckdosen
trois prises

✓ mit Thermoschutz
avec protection thermique



Verlängerungskabel
Rallonge électrique

12696 27

62.10

✓ 10m × 1.5 mm²
10m × 2.5 mm²

✓ CH Stecker und
CH Buchse
fiche CH et
prise CH



Verlängerungskabel
Rallonge électrique

72281 10

108.40

✓ 10 m × 2,5 mm²
10 m × 2,5 mm²

✓ CH Stecker –
deutsche Buchse
fiche CH –
prise allemande

✓ für Bandschleifma-
schine und TAIFUN
geeignet
convient pour ponceuse
à bande et TAIFUN





PROFLOOR Parkettschleifmaschine PF450 – Zenturion

Ponceuse à parquet PROFLOOR PF450 – Zenturion

11525 01

7'300.–

Die PF450 Parkettschleifmaschine wurde nach dem Motto «Alles mit einer Maschine» entwickelt und ersetzt für den Grobschliff die Bandschleifmaschine sowie für den Feinschliff die herkömmliche Tellerschleifmaschine. Ob verklebte Massiv- oder schwimmend verlegte Mehrschichtparkette, die 2'900 Watt starke Maschine überzeugt mit ihrem 3-Scheiben-Planetengetriebe Aggregat und liefert vom Grob- bis zum Feinschliff bis in den Randbereich brillante Ergebnisse. Die grossen Führungskugeln verleihen der Maschine Stabilität während dem Schleifen und erleichtern die Bedienung. Dank der mitgelieferten Transporträder überwinden Sie jede Treppe mühelos. Der standardmässig grosse Lieferumfang lässt keine Wünsche offen.

Einsatzgebiete: Parkettschleifmaschine für das Schleifen, Ölen und Bürsten von neu verlegten sowie alten renovierbedürftigen Parkettböden.

La ponceuse à parquet PF450, conçue comme « machine à tout faire », remplace pour le ponçage grossier la ponceuse à bande ainsi que pour le ponçage de finition la ponceuse à disque. Qu'il s'agisse de parquets multicouches collés massifs ou flottants, la machine puissante de 2'900 Watt permet grâce à son entraînement planétaire à trois disques d'obtenir d'excellents résultats que ce soit pour du ponçage grossier ou du ponçage de finition ou plus près des bords. Les grandes boules de guidage confèrent une grande stabilité à la machine pendant le ponçage et la rendent très maniable. Les roues de transport fournies avec la machine permettent un accès facile aux escaliers.

Domaines d'utilisation : ponceuse à parquet pour le ponçage et le brossage de parquets nouvellement posés ou d'anciens parquets à rénover.

✓ **extrem starker 2900 W Motor**
moteur extrêmement puissant de 2900 W

✓ **ersetzt die Bandschleifmaschine sowie die einfache Einscheibenmaschine**
remplace la ponceuse à bande ainsi que la simple ponceuse à disque simple

✓ **mit grossem Lieferumfang**
avec une large gamme de livraison

✓ **standardmässig mit Dreischiebenteller ausgerüstet**
équipée en série d'un disque triple disque

✓ **grosse Arbeitsbreite von 400/450 mm**
grande largeur de travail de 400/450 mm

Spannung 230 V
Tension 230 V

Leistung 2'900 W
Puissance absorbée 2'900 W

Motorendrehzahl 155 U/min
Vitesse du moteur 155 tr/min

Drehzahl Dreischiebenteller 660 U/min
Vitesse de rotation triple disque 660 tr/min

Gesamtgewicht 92 kg (zerlegbar)
Poids total 92 kg (démontable)

Lieferumfang:

- Maschine PF450
- Transporträder und Führungskugeln
- 3-Scheiben-Aggregat mit Aufnahmetellern
- Absaugmanschetten und Übergangstück Sauger
- Treibteller 400 mm für Schleifmittel und Pads

Contenu de la livraison :

- Machine PF450
- Roues de transport et boules de guidage
- Agrégat à 3 disques avec plateau de réception
- Manchons d'aspiration et tuyau d'aspiration
- Plateau d'entraînement pour de matériau abrasif et coussinet

Passende Schleifscheiben finden Sie auf der Seite 141.

Vous trouverez les disques abrasifs appropriés sur la page 141.

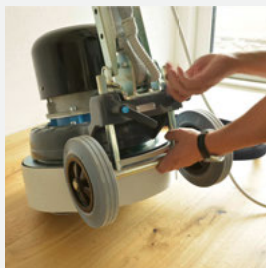
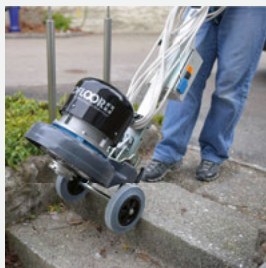

Ein- und Dreischeibenmaschine PROFLOOR PF2200 VS – Toro Ponceuse mono- et trois disques PROFLOOR PF2200 VS – Toro

Lieferumfang:

- Maschine PF2200 VS
- Dreifachsteller
- Aufnahmeteller mit Klett für Scheifmittel
- Treibteller für QuickLock Diamant-Segmente
- Treibteller für Pads
- Zwei Zusatzgewichte
- Absaugsystem inkl. zwei Absaugmanschetten

Contenu de la livraison :

- Machine PF2200 VS
- Plaque triple disques
- Plateaus de reception avec velcro pour les abrasifs
- Plateau-entraîneur pour les segments diamant QuickLock
- Plateau-entraîneur pour pads
- Deux poids supplémentaires
- Système d'aspiration incl. deux manchons d'aspiration

robust/robuste

- ✓ verstärktes Deichselgelenk
articulation renforcée du timon

konfortabel/confortable

- ✓ grosse Transporträder
grandes roues pour le transport

innovativ/innovant

- ✓ Absaugmanschette dient zugleich als Wandschutz
manchon d'aspiration simultanément la protection des murs

flexibel/flexible

- ✓ Drehzahlregulierung für optimale Ergebnisse
régulation de la vitesse pour des résultats optimaux

durchdacht/bien pensé

- ✓ Stütze zum Ablegen der Maschine
support pour poser la machine

vielseitig/polyvalent

- ✓ 2'200 W starker Motor
moteur de 2'200 W

massiv/massif

- ✓ Gewichte für mehr Abtragsleistung
des poids pour plus de puissance

praktisch/pratique

- ✓ Transportgriff
poignée de transport

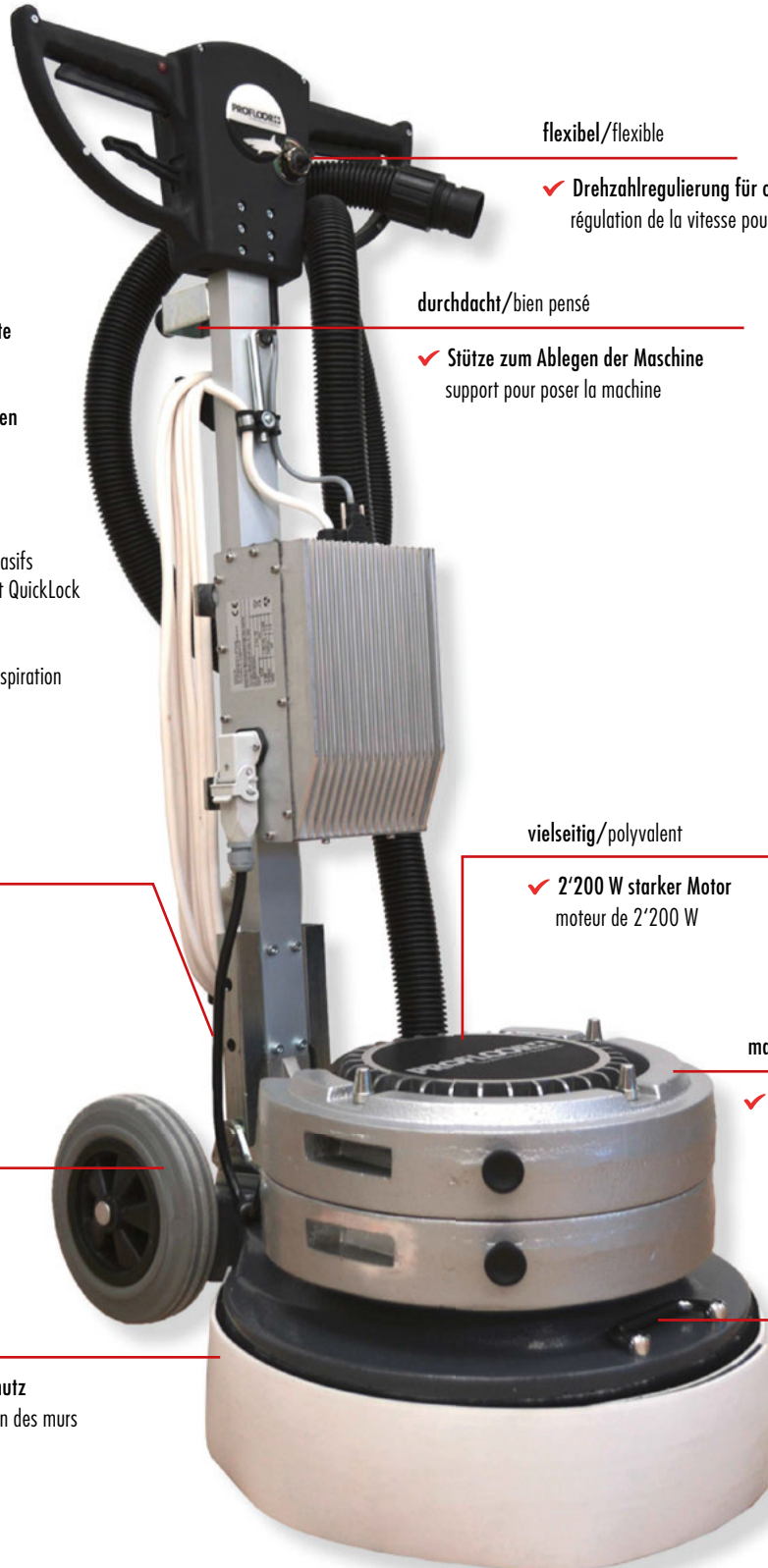

Schleifmaschinen / Machines à ponçage

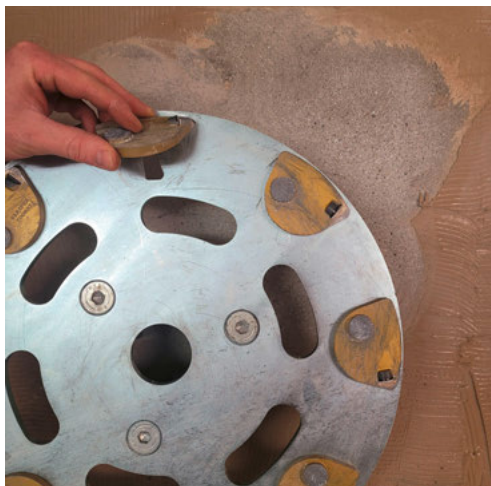

Ob mit dem mitgeliefertem 400 mm Aufnahmeteller für Schleifsegmente oder mit dem Dreifachsteller und den optional erhältlichen 140 mm Aufnahmeteller, hier bleiben keine Wünsche offen in der Untergrundvorbereitung. Werkzeugloses, einfaches Einsetzen und Wechseln der Segmente dank dem PROFLOOR QuickLock System.
Que ce soit avec le plateau de réception de 400 mm fourni pour les segments de ponçage ou avec le triple disque et le plateau de réception de 140 mm disponible en option, ici aucun souhait n'ai laissé en suspens pour la préparation de la surface. Insertion et remplacement faciles et sans outils des segments grâce au système QuickLock de PROFLOOR.



Die Kernkompetenz der Toro liegt im Parkettbereich. Das abstimmbare Gewicht der Maschine gepaart mit der Drehzahlregulierung, dem Dreischeibenteller und dem umfangreichen Angebot an Schleifmitteln, erzeugen ein nie gesehenes Schleifbild nahe der Perfektion. Aufgrund des genial einfachen Absaugsystems mittels der Manschette ist es zudem möglich, im Randbereich bis zu ca. 1 cm Wandabstand zu schleifen.

La compétence clé de la Toro est le domaine des parquets. Le poids réglable de la machine, associé au contrôle de la vitesse, au plateau à trois disques et à la vaste gamme d'abrasifs, permet d'obtenir une finition de ponçage sans précédent, proche de la perfection. Grâce à l'ingénieux système d'aspiration simple par le manchon, il est également possible de poncer dans la zone du bord jusqu'à environ 1 cm du mur.

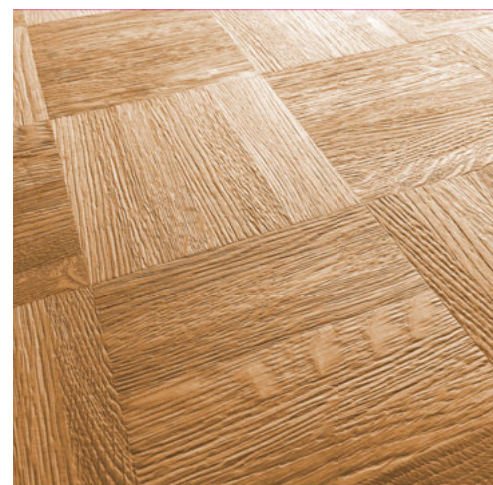
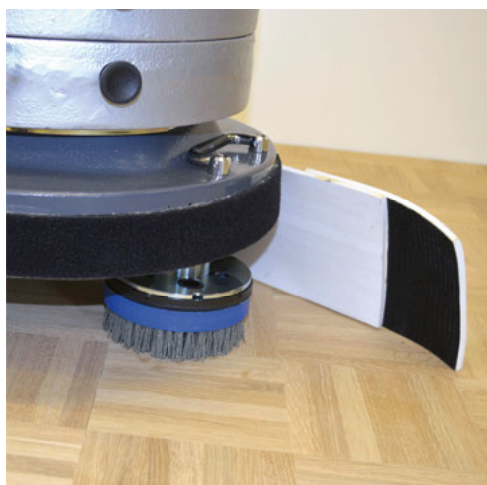

Gebürstetes Parkett - ein Trend der eine Weile anhalten wird und bei vielen Kunden ein Dauerthema ist. Auch hier erzeugt die Toro ein wunderbares Bild und eine nie gesehene Arbeitseffizienz. Durch die abnehmbaren Gewichte und die verschiedenen Bürsten lässt sich die Maschine perfekt auf den Boden abstimmen.

Le parquet brossé - une tendance qui va se poursuivre pendant un certain temps et qui est un thème récurrent pour de nombreux clients. Encore une fois, la Toro permet d'obtenir un aspect fini magnifique et une efficacité de travail jamais vue auparavant. Les poids amovibles et les différentes brosses permettent d'adapter parfaitement la machine au sol.



Ein- und Dreis Scheibenmaschine PROFLOOR PF2200 VS – Toro

Ponceuse mono- et trois disques PROFLOOR PF2200 VS – Toro

11530 00

7'298.-

Der leistungsstarke 2'200 W Motor der PROFLOOR PF2200 VS – Toro begeistert durch ausserordentliche Power und seine stufenlose Drehzahlregulierung. Mit dem umfassenden Lieferumfang ist die Maschine ohne Zusatzkosten für ein breites Spektrum der täglich anfallenden Arbeiten einsetzbar und ersetzt die Bandschleifmaschine sowie die einfache Einscheibenmaschine. Anwenderfreundlich ist auch das geringe Grundgewicht von nur 43 kg. Grosse Räder und ein Tragegriff erleichtern den Transport und Treppenaufstieg. Einsatzbereiche: Untergrundvorbereitung und entfernen von Klebstoffen, Schleifarbeiten auf Parkett, Strukturieren von Parkett mit Bürsten, Ölen, Reinigung und Pflege

Le puissant moteur de 2'200 W de la PROFLOOR PF2200 VS – Toro persuade non seulement par sa puissance extraordinaire, mais aussi par son réglage de vitesse en continu. Grâce à son équipement complet, la machine peut être utilisée pour une large variété de travaux quotidiens sans frais supplémentaire et remplace la ponceuse à bande ainsi que la machine monodisque simple. Le faible poids de base de 43 kg est également très convivial. De grandes roues et une poignée facilitent le transport et la montée des escaliers.

Domaines d'utilisation: Préparation de chapes et retrait de colles, travaux de ponçage sur le parquet, brossage de parquet pour un effet structuré, huilage ainsi que nettoyage et entretien

Spannung 230 V
Tension 230 V

Leistung 2'200 W
Puissance absorbée 2'200 W

Motorendrehzahl 50 – 450 U/min
Vitesse du moteur 50 – 450 tr/mn

Drehzahl Dreis Scheibenteller 130 – 1170 U/min
Vitesse de rotation triple disque 130 – 1170 tr/mn

Arbeitsbreite 400/450 mm
Largeur de travail 400/450 mm

Gewicht Maschine 43 kg
Poids machine 43 kg

Gewicht Teller 17.4 kg
Poids disque 17.4 kg

Zusatzgewicht 16 kg pro Stk.
Poids supplémentaire 16 kg par pc.

Lieferumfang:

- Maschine PF2200 VS
- Dreifachsteller
- Aufnahmeteller mit Klett für Scheifmittel
- Treibteller für QuickLock Diamant-Segmente
- Treibteller für Pads
- Zwei Zusatzgewichte
- Absaugsystem inkl. zwei Absaugmanschetten

Contenu de la livraison :

- Machine PF2200 VS
- Plaque triple disques
- Plateaus de reception avec velcro pour les abrasifs
- Plateau-entraîneur pour les segments diamant QuickLock
- Plateau-entraîneur pour pads
- Deux poids supplémentaires
- Système d'aspiration incl. deux manchons d'aspiration

✓ geringes Grundgewicht von nur 43 kg
faible poids de base de seulement 43 kg

✓ starker drehzahlregelbarer Motor
moteur puissant à régulation de vitesse

✓ grosse Transporträder, ideal für Transporte
über die Treppe
grandes roues de transport, idéales pour le
transport dans les escaliers

✓ standardmässig mit Dreis Scheibenteller ausgerüstet
équipée en série d'un disque triple disque

Passende Schleifscheiben finden Sie auf der Seite 141.
Vous trouverez les disques abrasifs appropriées sur la page 141.

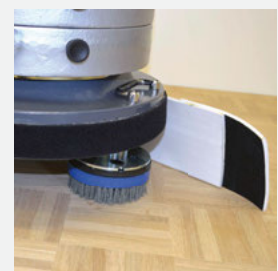
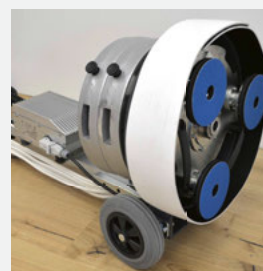

Zubehör Schleifmaschinen / Accessoires de ponceuses monodisques

Treibteller und Zubehör Plateau-entraîneur et accessoires

Bezeichnung Description		Abmessung Dimension	passend zu convient pour	Art. Nr. No. d'art.	ab 1 Stk. dès 1 pc.
Treibteller für Schleifmittel Plateau-entraîneur pour abrasifs		400 mm	PROFLOOR PF1450, PF2300, PF3000 VS, PF450, Woody	12651 08	205.00
			RO-1800, RO-3000	12653 10	205.00
			Columbus 135, 145, 155	12653 20	205.00
			PROFLOOR PF2200 VS	12653 30	205.00
			Flamenco, Samba	12653 40	205.00
Dreischeibenteller mit Kettenantrieb Plaque triple avec entraînement par chaîne		450 mm (3 x 140 mm)	PROFLOOR PF2200 VS	12670 10	1'920.45
Treibteller für Pads Plateau-entraîneur pour pads		400 mm	PROFLOOR PF1450, PF2300, PF3000 VS, PF450, Woody	12651 09	160.00
			RO-1800, RO-3000	12653 15	160.00
			Columbus 135, 145, 155	12653 25	160.00
			PROFLOOR PF2200 VS	12653 35	160.00
			Flamenco, Samba	12653 45	160.00
Ersatzauflage zu Treibteller für Pads Coussinet de rechange		400 x 203 mm	–	12651 05	50.15
Ersatz-Moosgummi Auflage Mousse de remplacement		406 x 90 mm	Treibteller/Plateau 12651 08	12651 06	58.05
Ersatz-Moosgummi Auflage Mousse de remplacement		400 x 203 mm	Treibteller/Plateau 12653 10, 12653 20, 12653 30	12653 90	56.95
Ersatzteller mit Klett, soft Plaque de rechange avec velcro, soft		140 mm	PROFLOOR PF2200 VS, PF450, Woody	12525 14	47.10
Ersatzteller mit Klett, hart Plaque de rechange avec velcro, dur		140 mm	PROFLOOR PF2200 VS, PF450, Woody	12525 24	47.10
Protection Pad, klett haftend, 2 Stk. Tapis de protection avec velcro, 2 pièces		150 mm	PROFLOOR PF2200 VS, PF450, Woody	73325 00	12.40
Zusatzgewicht 16 kg Poids supplémentaire 16 kg		–	PROFLOOR PF2200 VS	12670 30	228.80
Absaugmanschette für 400 mm Treibteller Manchon d'aspiration pour plateau-entraîneur 400 mm		115 mm	PROFLOOR PF1450, PF2300, PF3000 VS	12651 01	102.30
Absaugmanschette für 400 mm Segmentteller QuickLock Manchon d'aspiration pour plaque de base pour segments		80 mm	PROFLOOR PF2200 VS	12670 21	93.00
Absaugmanschette für Dreischeibenteller Manchon d'aspiration pour disque triple plaque		115 mm	PROFLOOR PF2200 VS	12670 20	102.00
Absaugmanschette für Strukturbürsten Manchon d'aspiration pour brosse de structure		150 mm	PROFLOOR PF2200 VS	12670 22	117.00
Absaugmanschette für 400 mm Treibteller Manchon d'aspiration pour plateau-entraîneur 400 mm		90 mm	PROFLOOR PF450, Woody	12600 04	105.25
Absaugmanschette für Dreischeibenteller Manchon d'aspiration pour plateau triple plaque		115 mm	PROFLOOR PF450, Woody	12600 03	114.10
Absaugmanschette mit Stützring für Strukturbürsten Manchon d'aspiration pour brosse de structure		150 mm	PROFLOOR PF450, Woody	12600 05	319.00
Absaugmanschette mit Randöffnung Manchon d'aspiration avec ouverture sur le bord		65 mm	PROFLOOR PF240	12920 04	58.90



FESTOOL Getriebe-Exzentrerschleifer ROTEX 90 DX FEQ-Plus

Ponceuse excentrique
FESTOOL Rotex RO 90

71950 90

605.-

✓ ergonomische und handliche Maschine
machine ergonomique et maniable

✓ randnahes Schleifen bei geringem Gewicht
ponçage plus près des bords avec un poids faible

Passende Schleifscheiben finden Sie auf der Seite 135.
Vous trouverez les disques abrasifs appropriés sur la page 135.

Spannung 230 V
Tension 230 V

Leistung 400 W
Puissance absorbée 400 W

Gewicht 1.4 kg
Poids 1.4 kg

Drehzahl 3'500–7'000 U/min
Vitesse 3'500–7'000 tr/mn

Lieferumfang:

- Getriebe-Exzentrerschleifer ROTEX RO 90
- Schleifteller Ø 90 mm, weich
- StickFix Schleifschuh V93
- PROTECTOR
- Systainer

Contenu de la livraison:

- Ponceuse ROTEX RO 90
- Plateau de ponçage Ø 90 mm, Soft
- Patin de ponçage StickFix V93
- Capot protecteur
- Systainer



FESTOOL Getriebe-Exzentrerschleifer ROTEX RO 125 FEQ-Plus

Ponceuse FESTOOL
ROTEX RO 125 FEQ-Plus

71950 125

615.-

✓ ergonomische und handliche Maschine
machine ergonomique et maniable

✓ randnahes Schleifen bei geringem Gewicht
ponçage plus près des bords avec un poids faible

Passende Schleifscheiben finden Sie auf der Seite 135.
Vous trouverez les disques abrasifs appropriés sur la page 135.

Spannung 230 V
Tension 230 V

Leistung 500 W
Puissance absorbée 500 W

Gewicht 1.9 kg
Poids 1.9 kg

Drehzahl 3'000–6'000 U/min
Vitesse 3'000–6'000 tr/mn

Lieferumfang:

- Getriebe-Exzentrerschleifer ROTEX RO 125
- Schleifteller Ø 125 mm, weich
- PROTECTOR
- Systainer

Contenu de la livraison:

- Ponceuse ROTEX RO 125
- Plateau de ponçage Ø 125 mm, soft
- Capot protecteur
- Systainer



FESTOOL Getriebe-Exzentrerschleifer ROTEX RO 150 FEQ-Plus

Ponceuse FESTOOL ROTEX RO 150 FEQ-Plus

71950 150

725.-

✓ für den Grob- und Feinschliff
ponçage grossier et fin

✓ randnahes Schleifen bei geringem Gewicht
ponçage plus près des bords avec un poids faible

Passende Schleifscheiben finden Sie auf der Seite 134.
Vous trouverez les disques abrasifs appropriés sur la page 134.

Spannung 230 V
Tension 230 V

Leistung 720 W
Puissance absorbée 720 W

Gewicht 2.3 kg
Poids 2.3 kg

Drehzahl 3'300–6'800 U/min
Vitesse 3'300–6'800 tr/mn

Lieferumfang:

- Getriebe-Exzentrerschleifer ROTEX RO 150
- Schleifteller Ø 150 mm, weich
- PROTECTOR
- Systainer

Contenu de la livraison:

- Ponceuse ROTEX RO 150
- Plateau de ponçage Ø 150 mm, soft
- Capot protecteur
- Systainer



Handschleifmaschinen / Poncesuses portatives

FESTOOL Rutscher RTS 400 REQ-Plus Ponceuse vibrante FESTOOL RTS 400 REQ-Plus

71955 01

399.-

Spannung 230 V
Tension 230 V

Leistung 250 W
Puissance absorbée 250 W

Gewicht 1.2 kg
Poids 1.2 kg

Drehzahl 6'000–12'000 U/min
Vitesse 6'000–12'000 tr/mn

Lieferumfang:
– Rutscher RTS 400
– Schleifschuh 80 x 130 mm
– PROTECTOR
– Longlife-Staubfangbeutel
– Systainer

Contenu de la livraison:
– Ponceuse vibrante RTS 400
– Patin de ponçage 80 x 130 mm
– Capot protecteur
– Sac récupérateur de poussière Longlife
– Systainer



✓ ideal zum Schleifen von Ecken oder Treppenstufen
idéal pour poncer les coins ou les marches d'escalier

✓ auch ohne Staubsauger einsetzbar dank Longlife Filtersack
peut être utilisé sans aspirateur grâce au sac filtrant Longlife

Passende Schleifstreifen finden Sie auf der Seite 135.
Vous trouverez les abrasifs appropriées sur la page 135.

FESTOOL Akku-Exzentrerschleifer ETSC 125 3,1 I-Plus Ponceuse excentrique hybride FESTOOL ETSC 125 3,1 I-Plus

71950 31

586.-

Akku-Spannung 18 V
Tension de la batterie

Kapazität 3.1 Ah
Capacité 3.1 Ah

Gewicht 1.4 kg
Poids 1.4 kg

Drehzahl 6'000–10'000 U/min
Vitesse 6'000–10'000 tr/mn

Lieferumfang:
– Akku-Exzentrerschleifer ETSC 125
– 2x Akkupack BP 18 Li 3,1 EGRO-I
– Schnellladegerät TCL 6
– PROTECTOR
– Longlife-Staubfangbeutel
– Schleifteller Ø 125 mm
– Systainer

Contenu de la livraison:
– Ponceuse excentrique hybride ETSC 125
– 2x batterie BP 18 Li 3.1 ERGO-I
– Chargeur rapide TCL 6
– Capot protecteur
– Sac récupérateur de poussière Longlife
– Plateau de ponçage Ø 125 mm
– Systainer



✓ unterbrechungsfrei arbeiten - Akkus laufen
länger als sie laden
les batteries fonctionnent plus longtemps
qu'elles ne se chargent

✓ auch ohne Staubsauger einsetzbar dank Longlife Filtersack
peut être utilisé sans aspirateur grâce au sac filtrant Longlife

Passende Schleifscheiben finden Sie auf der Seite 135.
Vous trouverez les disques abrasifs appropriées sur la page 135.

FESTOOL Ansetzhilfe AH-ES-ETS/ETSC Aide au positionnement FESTOOL AH-ES-ETS/ETSC

71950 35

151.70

Lieferumfang:
– Ansetzhilfe AH-ES-ETS/ETSC
– Laufsohle hart
– Laufsohle weich
– Innensechskantschlüssel

Contenu de la livraison:
– Aide au positionnement
AH-ES-ETS/ETSC
– Semelle dur
– Semelle soft
– Clé Allen

Winklereinstellung 43–92°
Réglage angulaire 43–92°

Kantenhöhe 5–60 mm
Hauteur de chant 5–60 mm

✓ ideal zum Schleifen von Treppenkanten
idéal pour poncer les bords des escaliers

✓ einstellbarer Schleifmodus (starr oder flexibel)
mode de ponçage réglable (rigide ou flexible)

✓ kein Abkippen dank vollflächiger Auflage
pas de basculement grâce à un support sur toute la surface

Geeignet für FESTOOL Akku Exzentrerschleifer ETSC 125.
Convient pour Ponceuse excentrique hybride FESTOOL ETSC 125.

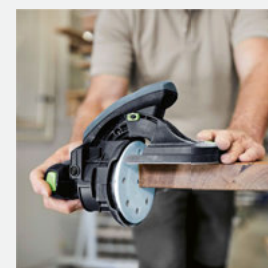

Zubehör zu Handschleifmaschinen

Accessoires pour ponceuse à main



Zubehör zu FEIN Maschinen finden Sie auf der Seite 147.
 Vous trouverez des accessoires pour les machines FEIN à la page 147.

Art. Nr. No. d'art.	Bezeichnung Description	Abmessung Dimension	Hersteller Fabricant	Maschine Machine	Typ Type	VE UV	ab 1 VE dès 1 UV
72960 00	Dreieck-Klett, hart triangle velcro, dur	93 x 93 mm	FESTOOL	Deltex, ROTEX	DX 93, RO 90	2	19.70
72950 20	Schleifteller, hart Plateau de ponçage, dur	Ø 90 mm	FESTOOL	ROTEX	RO 90	1	40.40
72950 10	Schleifteller, weich Plateau de ponçage, soft	Ø 125 mm	FESTOOL	Exzentrerschleifer Ponceuse excentrique	ES 125, ETS 125, ETSC 125	1	60.30
72950 11	Schleifteller, weich Plateau de ponçage, soft	Ø 125 mm	FESTOOL	ROTEX	RO 125	1	49.70
72380 125	Schleifteller Plateau de ponçage	Ø 125 mm	MIRKA	PROFLOOR	PF125	1	35.30
73325 10	Protection Pad Tapis de protection	Ø 125 mm	FESTOOL	PROFLOOR, FESTOOL	PF125, RO 125, ES 125, ETS 125, ETSC 125	2	11.60
72950 00	Schleifteller, weich Plateau de ponçage, soft	Ø 150 mm	FESTOOL	Exzenter, ROTEX Excentrique, ROTEX	ETS 150, RO 150 bis 2008	1	63.70
72950 01	Schleifteller, weich Plateau de ponçage, soft	Ø 150 mm	FESTOOL	ROTEX	RO 150 ab 2008	1	63.70
73325 00	Protection Pad Tapis de protection	Ø 150 mm	FESTOOL	Exzenter, ROTEX Excentrique, ROTEX	ETS 150, RO 150	2	12.80
72950 30	Schleifteller, weich Plateau de ponçage, soft	Ø 180 mm	FESTOOL	Rundschleifer Ponceuse rond	RAS 180	1	58.10
12852 00	RONDA Adapter für FESTOOL Maschinen Adaptateur RONDA pour les machines FESTOOL	—	Brøndum	Diverse Diverses	—	1	24.55
72950 40	plug it-Kabel Câble plug it	4 m	FESTOOL	Diverse Diverses	—	1	45.40

FESTOOL Schleifscheibe Granat Ø 150 mm Abrasif Granat FESTOOL Ø 150 mm

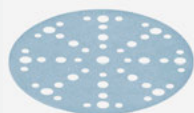

✓ für RO 150
pour RO 150

ab/dès **49.41**

Preise pro 1 VE/Prix dès 1 UV

Art. Nr. No. d'art.	Körnung Grain	VE UV	ab 1 VE dès 1 UV	ab 3 VE dès 3 UV	ab 5 VE dès 5 UV
73950 40	K40	50	63.00	59.85	56.70
73950 60	K60	50	58.90	55.96	53.01
73950 80	K80	50	54.90	52.16	49.41
73950 100	K100	100	93.00	88.35	83.70
73950 120	K120	100	93.00	88.35	83.70
73950 150	K150	100	93.00	88.35	83.70
73950 180	K180	100	93.00	88.35	83.70

Schleifscheibe Edelkorund Ø 150 mm Abrasif corindon Ø 150 mm



✓ für RO 150
pour RO 150

ab/dès **24.65**

Preise pro 1 VE/Prix dès 1 UV

Art. Nr. No. d'art.	Körnung Grain	VE UV	ab 1 VE dès 1 UV	ab 3 VE dès 3 UV	ab 5 VE dès 5 UV
73300 40	K40	50	36.20	32.58	30.77
73300 60	K60	50	32.12	28.91	27.30
73300 80	K80	50	29.00	26.10	24.65
73300 100	K100	100	50.35	45.31	42.80
73300 120	K120	100	50.35	45.31	42.80



Schleifmittel und Zubehör / Abrasifs et accessoires

FESTOOL Dreieckpapier Granat 93 x 93 mm
Abrasif Granat FESTOOL 93 x 93 mm



ab/dès **23.40**

✓ für RO 90
pour RO 90

Preise pro 1 VE/Prix dès 1 UV

Art. Nr. No. d'art.	Körnung Grain	VE UV	ab 1 VE dès 1 UV	ab 3 VE dès 3 UV	ab 5 VE dès 5 UV
73960 40	K40	50	29.90	28.41	26.91
73960 60	K60	50	27.80	26.41	25.02
73960 80	K80	50	26.00	24.70	23.40
73960 100	K100	100	43.90	41.71	39.51
73960 120	K120	100	43.90	41.71	39.51

FESTOOL Schleifstreifen
Granat 80 x 133 mm
Abrasif Granat FESTOOL 80 x 33 mm



ab/dès **31.05**

✓ für RTS 400
pour RTS 400

Preise pro 1 VE/Prix dès 1 UV

Art. Nr. No. d'art.	Körnung Grain	VE UV	ab 1 VE dès 1 UV	ab 3 VE dès 3 UV	ab 5 VE dès 5 UV
73955 40	K40	50	39.60	37.62	35.64
73955 60	K60	50	36.80	34.96	33.12
73955 80	K80	50	34.50	32.78	31.05
73955 100	K100	100	58.20	55.29	52.38
73955 120	K120	100	58.20	55.29	52.38

FESTOOL Schleifscheibe Granat Ø 90 mm
Abrasif Granat FESTOOL Ø 90 mm



ab/dès **29.25**

✓ für RO 90
pour RO 90

Preise pro 1 VE/Prix dès 1 UV

Art. Nr. No. d'art.	Körnung Grain	VE UV	ab 1 VE dès 1 UV	ab 3 VE dès 3 UV	ab 5 VE dès 5 UV
73952 40	K40	50	37.20	35.34	33.48
73952 60	K60	50	34.70	32.97	31.23
73952 80	K80	50	32.50	30.88	29.25
73952 100	K100	100	55.10	52.35	49.59
73952 120	K120	100	55.10	52.35	49.59

FESTOOL Schleifscheibe Granat Ø 125 mm
Abrasif Granat FESTOOL Ø 125 mm



ab/dès **45.-**

✓ für ETSC 125, PF125
pour ETSC 125, PF125

Preise pro 1 VE/Prix dès 1 UV

Art. Nr. No. d'art.	Körnung Grain	VE UV	ab 1 VE dès 1 UV	ab 3 VE dès 3 UV	ab 5 VE dès 5 UV
73953 40	K40	50	57.30	54.44	51.57
73953 60	K60	50	53.50	50.83	48.15
73953 80	K80	50	50.00	47.50	45.00
73953 100	K100	100	84.80	80.56	76.32
73953 120	K120	100	84.80	80.56	76.32
73953 150	K150	100	84.80	80.56	76.32
73953 180	K180	100	84.80	80.56	76.32

FESTOOL Einhandhobel EHL 65 EQ-Plus
Rabot FESTOOL EHL 65 EQ-Plus

71965 00

372.-

✓ ergonomisch, schnell und präzise
ergonomique, rapide, et précis

✓ zusätzliche Griffrippen für noch besseren Halt
nervures supplémentaires pour une meilleure prise en main

✓ 4 mm maximale Spanabnahme und 23 mm Falztiefe
profondeur de coupe de 4 mm max. et profondeur de feuillure de 23 mm

Spannung 230 V
Tension 230 V

Leistung 720 W
Puissance absorbée 720 W

Gewicht 2.4 kg
Poids 2.4 kg

Lieferumfang:
– Einhandhobel EHL
– Parallelanschlag
– Systemer

Contenu de la livraison:
– Rabot EHL
– Guide parallèle
– Systemer



Zubehör/Accessoire

Art. Nr. No. d'art.	Bezeichnung Description	VE UV	Preis/Pack Prix/Paq.
72965 01	FESTOOL Spiralmesser HW 65 Couteaux hélicoïdaux FESTOOL HW 65	1	20.40



BLACK PANTHER

SCHLEIFMITTEL



Black Panther

Schleifmittel aus Siliziumcarbid zeichnet sich durch seine harten, scharfkantigen, sehr hitzebeständigen Kristalle aus – bis ca. 1600 °C. Siliziumcarbid ist wesentlich härter als Korund, hat jedoch eine geringere Zähigkeit. Es splittert daher schneller, was aber nicht als einen Nachteil anzusehen sein sollte. Im Gegenteil – durch das Absplittern entstehen neue scharfe Kanten was dem schwarzen Siliziumcarbid seine typische, selbstschärfende Eigenschaften verleiht.

Vorteile auf einen Blick:

- Trägermaterial Polyester (Schleifbänder)
- Hohe Abtragsleistung
- Selbstschärfende Eigenschaft
- Nach Diamant das härteste Schleifkorn
- Aussergewöhnliche Standzeit
- Bestes Preis-Leistungsverhältnis

Black Panther

Ce produit d'affûtage en carbure de silicium se caractérise par ses cristaux durs, à arêtes vives, très résistant à la chaleur jusqu'à environ 1600 °C. Le carbure de silicium est fondamentalement plus dur que le corindon mais sa tenacité est cependant plus faible. Il se casse donc plus rapidement, ce qui ne doit cependant pas être considéré comme un inconvénient. Bien au contraire, car sa rupture génère de nouvelles arêtes vives, ce qui donne au carbure de silicium ses propriétés typiques d'auto-affûtage.

Les avantages en un coup d'œil :

- Matériel de support polyester (bande abrasives)
- Haute puissance d'extraction
- Propriété d'auto-affûtage
- Le grain abrasif et le plus dur après le diamant
- Durée de vie exceptionnelle
- Meilleur rapport qualité-prix

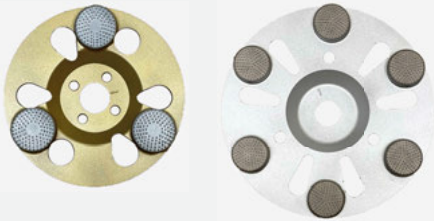

PROFLOOR Diamantschleiftopf Dia-Wood

Meule boisseau diamantée PROFLOOR Dia-Wood

ab / dès **192.80**

- ✓ für das Entfernen von Lack, Versiegelungen und Farben auf dem Holz
pour enlever le vernis, les enduits et les peintures sur le bois
- ✓ Zeitersparnis gegenüber herkömmlichem Schleifmittel
gain de temps par rapport aux abrasifs conventionnels

- ✓ Schleifsegmente verstopfen nur minimal
les segments de broyage ne s'encrassent que très peu
- ✓ für alle gängigen Beton- und Winkelschleifer
pour toutes les meuleuses de béton et meuleuses d'angle courantes



Art. Nr. No. d'art.	Durchmesser Diamètre	Körnung Grain	ab 1 Stück dès 1 pc.
13961 125	Ø 125 mm	K30/40	192.80
13962 125	Ø 125 mm	K40/50	192.80
13961 180	Ø 180 mm	K30/40	372.70
13962 180	Ø 180 mm	K40/50	372.70



Schleifmittel / Abrasifs

Schleifband Korund 200 × 750 mm
Bande abrasive corindon 200 × 750 mm



ab / dès **3.57**

- ✓ Trägermaterial Baumwolle
matériau du support coton
- ✓ für HUMMEL, BORA, MISTRAL, Cobra
pour HUMMEL, BORA, MISTRAL, Cobra
- ✓ gutes Schleifmittel für rohes Holz
bon abrasif pour le bois non traité

Preise pro Stück/Prix par pièce

Art. Nr. No. d'art.	Körnung Grain	VE UV	ab 1 VE dès 1 UV	ab 3 VE dès 3 UV	ab 5 VE dès 5 UV
73100 16	K16	10	6.70	6.03	5.69
73100 24	K24	10	6.10	5.49	5.18
73100 36	K36	10	5.80	5.22	4.93
73100 40	K40	10	5.30	4.77	4.50
73100 50	K50	10	5.00	4.50	4.25
73100 60	K60	10	4.40	3.96	3.74
73100 80	K80	10	4.20	3.78	3.57
73100 100	K100	10	4.20	3.78	3.57
73100 120	K120	10	4.20	3.78	3.57

BLACK PANTHER Schleifband Silizium 200 × 750 mm
Bande abrasive silicium 200 × 750 mm BLACK PANTHER



ab / dès **3.91**

- ✓ hohe Abtragsleistung
taux d'enlèvement de matière élevé
- ✓ aussergewöhnliche Standzeit
durée de vie exceptionnelle



Preise pro Stück/Prix par pièce

Art. Nr. No. d'art.	Körnung Grain	VE UV	ab 1 VE dès 1 UV	ab 3 VE dès 3 UV	ab 5 VE dès 5 UV
73110 24	K24	5	6.95	6.25	5.91
73110 36	K36	5	5.90	5.31	5.01
73110 40	K40	10	5.40	4.86	4.59
73110 50	K50	10	5.20	4.68	4.42
73110 60	K60	10	4.80	4.32	4.08
73110 80	K80	10	4.60	4.14	3.91
73110 100	K100	10	4.60	4.14	3.91
73110 120	K120	10	4.60	4.14	3.91

Blue Line Schleifband Zirkon 200 x 750 mm
Bande abrasive zircon 200 × 750 mm Blue Line



ab / dès **5.01**

- ✓ Trägermaterial Polyester
matériau du support polyester
- ✓ für HUMMEL, BORA, MISTRAL, Cobra
pour HUMMEL, BORA, MISTRAL, Cobra
- ✓ geringes verstopfen bei Lacken
faible colmatage des laques

Preise pro Stück/Prix par pièce

Art. Nr. No. d'art.	Körnung Grain	VE UV	ab 1 VE dès 1 UV	ab 3 VE dès 3 UV	ab 5 VE dès 5 UV
73115 24	K24	5	7.25	6.52	6.16
73115 36	K36	5	6.85	6.16	5.82
73115 40	K40	10	6.50	5.85	5.52
73115 50	K50	10	6.30	5.67	5.35
73115 60	K60	10	6.00	5.40	5.10
73115 80	K80	10	5.90	5.31	5.01
73115 100	K100	10	5.90	5.31	5.01
73115 120	K120	10	5.90	5.31	5.01

Schleifband Keramik 200 × 750 mm
Bande abrasive céramique 200 × 750 mm



ab / dès **8.80**

- ✓ Trägermaterial Polyester
matériau du support polyester
- ✓ extra lange Standzeit
très longue durée de vie
- ✓ für Hartholz und Siegel
champ d'application pour bois dur et joints d'étanchéité

- ✓ für HUMMEL, BORA, MISTRAL, Cobra
pour HUMMEL, BORA, MISTRAL, Cobra

Preise pro Stück/Prix par pièce

Art. Nr. No. d'art.	Körnung Grain	VE UV	ab 1 VE dès 1 UV	ab 3 VE dès 3 UV	ab 5 VE dès 5 UV
73120 36	K36	10	18.30	16.47	15.55
73120 40	K40	10	15.25	13.72	12.96
73120 60	K60	10	11.20	10.08	9.52
73120 80	K80	10	10.35	9.31	8.80



**Dreieckschleifpapier
Korund 83 × 83 mm**
Abrasif triangle corindon
83 × 83 mm

ab/dès 0.34

- ✓ Velcro Rücken
dos velcro
- ✓ gutes Schleifmittel für rohes Holz
bon abrasif pour le bois non traité
- ✓ passend auf FEIN Maschinen
convient pour les machines FEIN

Preise pro Stück/Prix par pièce

Art. Nr. No. d'art.	Körnung Grain	VE UV	ab 1 VE dès 1 UV	ab 3 VE dès 3 UV	ab 5 VE dès 5 UV
73400 40	K40	50	0.45	0.40	0.38
73400 60	K60	50	0.45	0.40	0.38
73400 80	K80	50	0.45	0.40	0.38
73400 100	K100	50	0.40	0.36	0.34
73400 120	K120	50	0.40	0.36	0.34



**Schleifscheibe Korund
Ø 150 mm**
Disque abrasif corindon
Ø 150 mm

ab/dès 0.38

- ✓ Velcro Rücken
dos velcro
- ✓ gutes Schleifmittel für rohes Holz
bon abrasif pour le bois non traité
- ✓ passend auf ELAN und FLIP
convient pour ELAN et FLIP

Preise pro Stück/Prix par pièce

Art. Nr. No. d'art.	Körnung Grain	VE UV	ab 1 VE dès 1 UV	ab 3 VE dès 3 UV	ab 5 VE dès 5 UV
73314 36	K36	25	0.70	0.63	0.59
73314 40	K40	50	0.65	0.58	0.55
73314 60	K60	50	0.60	0.54	0.51
73314 80	K80	50	0.55	0.49	0.47
73314 100	K100	50	0.50	0.45	0.42
73314 120	K120	50	0.45	0.40	0.38
73314 150	K150	50	0.45	0.40	0.38



**BLACK PANTHER
Schleifscheibe Silizium
Ø 150 mm**
Disque abrasif silicium
Ø 150 mm BLACK PANTHER

ab/dès 0.51

- ✓ Velcro Rücken mit Lochung 8 mm
dos velcro avec perforation de 8 mm
- ✓ passend auf ELAN und FLIP
convient pour ELAN et FLIP



Preise pro Stück/Prix par pièce

Art. Nr. No. d'art.	Körnung Grain	VE UV	ab 1 VE dès 1 UV	ab 3 VE dès 3 UV	ab 5 VE dès 5 UV
73310 16	K16	25	1.00	0.90	0.85
73310 24	K24	25	0.95	0.85	0.81
73310 36	K36	50	0.90	0.81	0.76
73310 40	K40	50	0.85	0.76	0.72
73310 50	K50	50	0.80	0.72	0.68
73310 60	K60	50	0.75	0.67	0.64
73310 80	K80	100	0.70	0.63	0.59
73310 100	K100	100	0.65	0.58	0.55
73310 120	K120	100	0.60	0.54	0.51
73310 150	K150	100	0.60	0.54	0.51

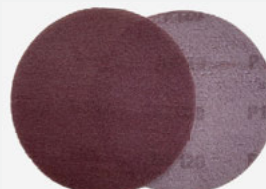

**Gitterscheibe Korund
Ø 150 mm**
Disque treilli corindon
Ø 150 mm

ab/dès 0.68

- ✓ Velcro Rücken
dos velcro
- ✓ für Fein- und Zwischenschliffe
pour le ponçage fin et intermédiaire
- ✓ für ELAN, FLIP, Rotex RO 150
pour ELAN, FLIP, Rotex RO 150

Preise pro Stück/Prix par pièce

Art. Nr. No. d'art.	Körnung Grain	VE UV	ab 1 VE dès 1 UV	ab 3 VE dès 3 UV	ab 5 VE dès 5 UV
73515 80	K80	50	0.80	0.72	0.68
73515 100	K100	50	0.80	0.72	0.68
73515 120	K120	50	0.80	0.72	0.68
73515 150	K150	50	0.80	0.72	0.68



Schleifmittel / Abrasifs

BLACK PANTHER
Schleifscheibe Silizium
Ø 180 mm
 Disque abrasif silicium
 Ø 180 mm BLACK PANTHER



ab/dès 0.55

✓ Velcrorücken mit Lochung 8 mm
 dos velcro avec perforation de 8 mm

✓ passend auf TAIFUN und UNICO
 convient pour TAIFUN et UNICO



			Preise pro Stück/Prix par pièce		
Art. Nr. No. d'art.	Körnung Grain	VE UV	ab 1 VE dès 1 UV	ab 3 VE dès 3 UV	ab 5 VE dès 5 UV
73330 36	K36	50	0.90	0.81	0.76
73330 40	K40	50	0.85	0.76	0.72
73330 50	K50	50	0.80	0.72	0.68
73330 60	K60	50	0.75	0.67	0.64
73330 80	K80	100	0.70	0.63	0.59
73330 100	K100	100	0.65	0.58	0.55
73330 120	K120	100	0.65	0.58	0.55
73330 150	K150	100	0.65	0.58	0.55

BLACK PANTHER
Schleifscheibe Silizium
Ø 180 mm
 Disque abrasif silicium
 Ø 180 mm BLACK PANTHER



ab/dès 0.55

✓ Velcrorücken mit Lochung 22 mm
 dos velcro avec perforation de 22 mm

✓ passend auf TAIFUN und UNICO
 convient pour TAIFUN et UNICO



			Preise pro Stück/Prix par pièce		
Art. Nr. No. d'art.	Körnung Grain	VE UV	ab 1 VE dès 1 UV	ab 3 VE dès 3 UV	ab 5 VE dès 5 UV
73340 36	K36	50	0.90	0.81	0.76
73340 40	K40	50	0.85	0.76	0.72
73340 50	K50	50	0.80	0.72	0.68
73340 60	K60	50	0.75	0.67	0.64
73340 80	K80	100	0.70	0.63	0.59
73340 100	K100	100	0.65	0.58	0.55
73340 120	K120	100	0.65	0.58	0.55
73340 150	K150	100	0.65	0.58	0.55

BLACK PANTHER
Schleifscheibe Silizium Ø 180 mm
 Disque abrasif silicium
 Ø 180 mm BLACK PANTHER

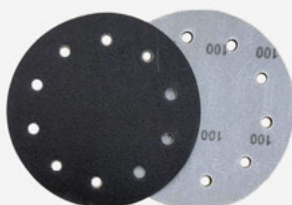

ab/dès 0.72

✓ Velcrorücken und Absauglöcher
 dos velcro et trous d'aspiration

✓ Trägermaterial Gewebe
 matériau du support tissu

✓ aussergewöhnliche Standzeit
 durée de vie exceptionnelle

✓ für DSW-400, TAIFUN, UNICO
 pour DSW-400, TAIFUN, UNICO



			Preise pro Stück/Prix par pièce		
Art. Nr. No. d'art.	Körnung Grain	VE UV	ab 1 VE dès 1 UV	ab 3 VE dès 3 UV	ab 5 VE dès 5 UV
73360 24	K24	50	1.30	1.17	1.10
73360 36	K36	50	1.20	1.08	1.02
73360 40	K40	50	1.10	0.99	0.93
73360 60	K60	50	1.00	0.90	0.85
73360 80	K80	50	0.90	0.81	0.76
73360 100	K100	50	0.85	0.76	0.72
73360 120	K120	50	0.85	0.76	0.72

Zirkon Blue Line
Schleifscheibe Ø 180 mm
 Disque abrasif zircon
 Blue Line Ø 180 mm

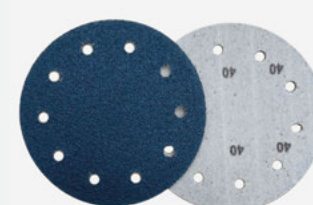

ab/dès 0.85

✓ Velcrorücken und Absauglöcher
 dos velcro et trous d'aspiration

✓ Trägermaterial Gewebe
 matériau du support tissu

✓ geringes verstopfen bei Lacken
 faible colmatage des laques

✓ für DSW-400, TAIFUN, UNICO
 pour DSW-400, TAIFUN, UNICO

			Preise pro Stück/Prix par pièce		
Art. Nr. No. d'art.	Körnung Grain	VE UV	ab 1 VE dès 1 UV	ab 3 VE dès 3 UV	ab 5 VE dès 5 UV
73350 24	K24	50	1.55	1.39	1.32
73350 36	K36	50	1.40	1.26	1.19
73350 40	K40	50	1.25	1.12	1.06
73350 60	K60	50	1.15	1.03	0.98
73350 80	K80	100	1.10	0.99	0.93
73350 100	K100	100	1.05	0.94	0.89
73350 120	K120	100	1.00	0.90	0.85



BLACK PANTHER Schleifscheibe Silizium Ø 203 mm Disque abrasif silicium Ø 200 mm BLACK PANTHER

✓ Velcrorücken
dos velcro

ab/dès **0.72**

✓ aussergewöhnliche Standzeit
durée de vie exceptionnelle

✓ passend auf TRIO
convient pour TRIO



Preise pro Stück/Prix par pièce

Art. Nr. No. d'art.	Körnung Grain	VE UV	ab 1 VE dès 1 UV	ab 3 VE dès 3 UV	ab 5 VE dès 5 UV
73600 40	K40	50	1.20	1.08	1.02
73600 60	K60	50	1.05	0.94	0.89
73600 80	K80	50	1.00	0.90	0.85
73600 100	K100	50	0.95	0.85	0.81
73600 120	K120	50	0.85	0.76	0.72



Blue Line Schleifscheibe Zirkon Ø 200 mm Disque abrasif zircon Ø 200 mm Blue Line

✓ Velcrorücken
dos velcro

ab/dès **1.19**

✓ geringes verstopfen bei Lacken
faible colmatage des laques

✓ passend auf TRIO
convient pour TRIO

Preise pro Stück/Prix par pièce

Art. Nr. No. d'art.	Körnung Grain	VE UV	ab 1 VE dès 1 UV	ab 3 VE dès 3 UV	ab 5 VE dès 5 UV
73615 36	K36	50	2.00	1.80	1.70
73615 40	K40	50	1.90	1.71	1.61
73615 60	K60	50	1.70	1.53	1.44
73615 80	K80	50	1.50	1.35	1.27
73615 100	K100	50	1.40	1.26	1.19

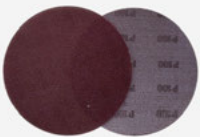

Gitterscheibe Korund Ø 200 mm Disque treilli corindon Ø 200 mm

ab/dès **1.44**

✓ Velcrorücken
dos velcro

✓ für Fein- und Zwischenschliffe
pour le ponçage fin et intermédiaire

✓ passend auf TRIO
convient pour TRIO

Preise pro Stück/Prix par pièce

Art. Nr. No. d'art.	Körnung Grain	VE UV	ab 1 VE dès 1 UV	ab 3 VE dès 3 UV	ab 5 VE dès 5 UV
73520 80	K80	50	1.80	1.62	1.53
73520 100	K100	50	1.70	1.53	1.44
73520 120	K120	50	1.70	1.53	1.44
73520 150	K150	50	1.70	1.53	1.44



Schleifscheiben Ø 400 mm Disque abrasif Ø 400 mm

✓ doppelseitig
double-face

ab/dès **4.25**

✓ mit Lochung 25 mm
avec trou 25 mm

Preise pro Stück/Prix par pièce

Art. Nr. No. d'art.	Körnung Grain	VE UV	ab 1 Stk. des 1 pc.	ab 1 VE dès 1 UV	ab 3 VE dès 3 UV
13640 12	12	10	12.05	10.84	10.24
13640 16	16	10	10.80	9.72	9.18
13640 24	24	10	8.35	7.51	7.10
13640 36	36	10	7.25	6.52	6.16
13640 40	40	10	6.65	5.98	5.65
13640 60	60	10	5.70	5.13	4.84
13640 80	80	10	5.30	4.77	4.50
13640 100	100	10	5.10	4.59	4.33
13640 120	120	10	5.00	4.50	4.25

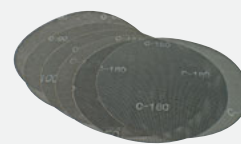

Gitterleinen Ø 406 mm Disque treilli Ø 406 mm

ab/dès **3.40**

✓ für Holzböden
pour sols en bois

✓ doppelseitig
double-face

✓ für Feinschliffe
pour le ponçage fin

Preise pro Stück/Prix par pièce

Art. Nr. No. d'art.	Körnung Grain	VE UV	ab 1 VE dès 1 UV	ab 3 VE dès 3 UV	ab 5 VE dès 5 UV
73540 60	K60	10	5.10	4.59	4.33
73540 80	K80	10	4.80	4.32	4.08
73540 100	K100	10	4.20	3.78	3.57
73540 120	K120	10	4.00	3.60	3.40
73540 150	K150	10	4.00	3.60	3.40
73540 180	K180	10	4.00	3.60	3.40



Schleifmittel und Bürsten / Abrasifs et brosses



✓ passend auf Dreischiebenteller PROFLOOR PF2200 VS, PF450 und Woody
 convient pour plaques à trois disques PROFLOOR PF2200 VS, PF450 et Woody

Art. Nr. No. d'art.	Bezeichnung Description	Körnung Grain	VE UV	Preise pro Stück/Prix par pièce		
				ab 1 VE dès 1 UV	ab 3 VE dès 3 UV	ab 5 VE dès 5 UV
73311 36	Silizium Schleifscheibe Ø 140 mm/Disque abrasif en silicium Ø 140 mm	36	50	0.95	0.85	0.81
73311 40	Silizium Schleifscheibe Ø 140 mm/Disque abrasif en silicium Ø 140 mm	40	50	0.90	0.81	0.76
73311 60	Silizium Schleifscheibe Ø 140 mm/Disque abrasif en silicium Ø 140 mm	60	50	0.80	0.72	0.68
73311 80	Silizium Schleifscheibe Ø 140 mm/Disque abrasif en silicium Ø 140 mm	80	50	0.75	0.67	0.64
73311 100	Silizium Schleifscheibe Ø 140 mm/Disque abrasif en silicium Ø 140 mm	100	50	0.70	0.63	0.59
73311 120	Silizium Schleifscheibe Ø 140 mm/Disque abrasif en silicium Ø 140 mm	120	50	0.70	0.63	0.59
73312 24	Korund Schleifscheibe Ø 140 mm/Disque abrasif en corindon Ø 140 mm	24	50	0.95	0.85	0.81
73312 40	Korund Schleifscheibe Ø 140 mm/Disque abrasif en corindon Ø 140 mm	40	50	0.80	0.72	0.68
73312 60	Korund Schleifscheibe Ø 140 mm/Disque abrasif en corindon Ø 140 mm	60	50	0.75	0.67	0.64
73312 80	Korund Schleifscheibe Ø 140 mm/Disque abrasif en corindon Ø 140 mm	80	50	0.75	0.67	0.64
73312 100	Korund Schleifscheibe Ø 140 mm/Disque abrasif en corindon Ø 140 mm	100	50	0.70	0.63	0.59
73312 120	Korund Schleifscheibe Ø 140 mm/Disque abrasif en corindon Ø 140 mm	120	50	0.70	0.63	0.59
73313 24	Zirkon Schleifscheibe Ø 140 mm/Disque abrasif en zircon Ø 140 mm	24	50	2.00	1.80	1.70
73313 36	Zirkon Schleifscheibe Ø 140 mm/Disque abrasif en zircon Ø 140 mm	36	50	1.70	1.53	1.44
73313 40	Zirkon Schleifscheibe Ø 140 mm/Disque abrasif en zircon Ø 140 mm	40	50	1.00	0.90	0.85
73313 60	Zirkon Schleifscheibe Ø 140 mm/Disque abrasif en zircon Ø 140 mm	60	50	0.95	0.85	0.81
73313 80	Zirkon Schleifscheibe Ø 140 mm/Disque abrasif en zircon Ø 140 mm	80	50	0.90	0.81	0.76
73313 100	Zirkon Schleifscheibe Ø 140 mm/Disque abrasif en zircon Ø 140 mm	100	50	0.85	0.76	0.72
73313 120	Zirkon Schleifscheibe Ø 140 mm/Disque abrasif en zircon Ø 140 mm	120	50	0.85	0.76	0.72
73320 80	Superfinishing Pads Ø 140 mm/Disques à finition irréprochable Ø 140 mm	80	30	1.95	1.75	1.66
73320 100	Superfinishing Pads Ø 140 mm/Disques à finition irréprochable Ø 140 mm	100	30	1.95	1.75	1.66
73322 40	Keramik Schleifscheibe Ø 140 mm/Disque abrasif en céramique Ø 140 mm	40	50	3.20	2.88	2.72
73322 60	Keramik Schleifscheibe Ø 140 mm/Disque abrasif en céramique Ø 140 mm	60	50	3.00	2.70	2.55
73325 00	Protection Pad Ø 150 mm/Protection Pad Ø 150 mm	–	2	12.40	11.78	11.16



PROFLOOR Diamantschleifteller Ø 140 mm Dia-Wood Disque abrasif diamanté Ø 140 mm PROFLOOR Dia-Wood

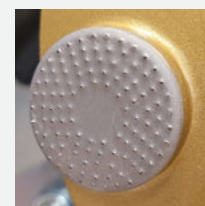

Art. Nr. No. d'art.	Bezeichnung Description	Körnung Grain	ab 1 Stk. dès 1 pc.
13956 30	Gold-Edition/Édition dorée	30	215.45
13956 50	Silber-Edition/Édition argentée	50	215.45

✓ für Dreischiebenteller PROFLOOR
 PF2200 VS, PF450 und Woody
 pour plaques à trois disques PROFLOOR
 PF2200 VS, PF450 et Woody

✓ hohe Standzeit
 longue durée de vie

✓ zur Lackentfernung auf Holz
 pour enlever le vernis du bois

✓ grosse Zeitersparnis
 pour vernis lubrifiants



Normal und Schleif Pad Disque patin normal et de ponçage

ab / dès 3.40

Normal Pad Disque patin normal		VE UV	Dicke Épais	Durchmesser Diamètre	Wachsen und Ölen – trocken polieren Cirage et huiler, polish	Unterhaltsreinigung Nettoyage d'entretien	Grundreinigung auf Parkett Nettoyage de base du parquet	Schleifeffekt Effet	Preise pro Stück/Prix par pièce		
Art. Nr. No. d'art.	Farbe Couleur								ab 1 Stk. dès 1 pc.	ab 1 VE dès 1 UV	ab 3 VE dès 3 UV
13710 00	weiss/blanc	10	10 mm	406 mm	×				4.00	3.60	3.40
13710 02	beige/beige	10	10 mm	406 mm	×				4.00	3.60	3.40
13710 04	rot/rouge	10	10 mm	406 mm		×		×	4.00	3.60	3.40
13710 06	grün/vert	10	10 mm	406 mm		×	×	×	4.00	3.60	3.40
13710 08	schwarz/noir	10	10 mm	406 mm			×	×	4.00	3.60	3.40

Schleif Pad/Disque patin de ponçage

13740 GS	violett/violet	10	8 mm	406 mm			×	×	9.90	8.91	8.41
13740 3M	violett/violet	5	8 mm	406 mm			×	×	19.50	17.55	16.57



Super Pad Disque patin super

ab / dès 7.22

Super Pad		VE UV	Dicke Épais	Durchmesser Diamètre	Wachsen und Ölen – trocken polieren Cirage et huiler, polish	Unterhaltsreinigung Nettoyage d'entretien	Grundreinigung auf Parkett Nettoyage de base du parquet	Schleifeffekt Effet de boucle	Preise pro Stück/Prix par pièce		
Art. Nr. No. d'art.	Farbe Couleur								ab 1 Stk. dès 1 pc.	ab 1 VE dès 1 UV	ab 3 VE dès 3 UV
13720 00	weiss/blanc	5	20 mm	406 mm	×				8.65	7.78	7.35
13720 02	beige/beige	5	20 mm	406 mm	×				8.65	7.78	7.35
13720 04	rot/rouge	5	20 mm	406 mm		×		×	8.65	7.78	7.35
13720 06	grün/vert	5	20 mm	406 mm		×	×	×	8.65	7.78	7.35
13720 08	schwarz/noir	5	20 mm	406 mm			×	×	8.65	7.78	7.35
13708 00	weiss/blanc	5	20 mm	330 mm	×				8.50	7.65	7.22
13708 02	beige/beige	5	20 mm	330 mm	×				8.50	7.65	7.22



Pads und Bürsten / Disques patin et brosses

Filz Pad, Polier Pad Disque en feutre

✓ Dicke 5 mm
épaisseur 5 mm



ab/dès **7.09**

✓ für Ölarbeiten
pour travaux à huile

Preise pro Stück/Prix par pièce

Art. Nr. No. d'art.	VE UV	Durchmesser Diamètre	ab 1 Stk. des 1 pc.	ab 1 VE dès 1 UV	ab 3 VE dès 3 UV
13750 30	25	330	8.35	7.51	7.09
13750 40	25	410	10.70	9.63	9.09

Schafwoll Pad Disque en laine de mouton

✓ Dicke 5 mm
épaisseur 5 mm



ab/dès **7.56**

✓ 100% Schafwolle
100% laine de mouton

Preise pro Stück/Prix par pièce

Art. Nr. No. d'art.	VE UV	Durchmesser Diamètre	ab 1 Stk. des 1 pc.	ab 1 VE dès 1 UV	ab 3 VE dès 3 UV
13760 30	10	305	9.90	8.91	8.41
13760 40	10	410	8.90	8.01	7.56

Fiber Pad Disque patin en fibre

ab/dès **19.50**

Art. Nr. No. d'art.	VE UV	Dicke Épais	Durchmesser Diamètre	Bezeichnung Description	ab 1 Stk. dès 1 pc.
13150 FP	1	10 mm	150 mm	mit Klett avec velcro	19.50
13770 FP	1	10 mm	406 mm	doppelseitig double face	52.10

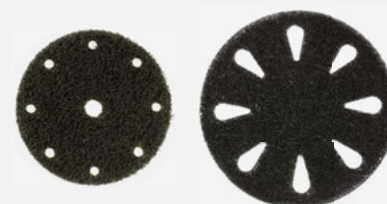

✓ für die Grundreinigung und
den Feinschliff auf Parkett
pour le nettoyage de base et
le ponçage fin des parquets

✓ konstant langanhaltender Schleifeffekt
effet de boucle constant et durable

✓ kratzerfreie Oberfläche
surface sans rayures

Bürstenteller und Strukturbürsten Plaque brosse et brosse de structur

Bezeichnung Description	Abmessung Dimension	passend zu convient pour	Art. Nr. No. d'art.	ab 1 Stk. dès 1 pc.
Bürstenteller Soft Brush Plaque brosse Soft Brush		PROFLOOR PF1450, PF2300, PF3000 VS, PF450, Woody	12519 00	112.00
		RO-1800, RO-3000	12519 10	112.00
		Columbus 135, 145, 155	12519 20	112.00
		PROFLOOR PF2200 VS	12519 30	112.00
		Flamenco, Samba	12519 40	112.00
Bürstenteller Standard Brush Nylon Plaque brosse Standard Brosse Nylon		PROFLOOR PF1450, PF2300, PF3000 VS, PF450, Woody	12518 00	106.75
		RO-1800, RO-3000	12518 10	106.75
		Columbus 135, 145, 155	12518 20	106.75
		PROFLOOR PF2200 VS	12518 30	106.75
		Flamenco, Samba	12518 40	106.75
Strukturbürsten Nylon, K46 Brosse de structur nylon, K46		PROFLOOR PF2200 VS, PF450, Woody	12520 46	103.25
Strukturbürsten Nylon, K70 Brosse de structur nylon, K70			12520 70	103.25
Strukturbürsten, Stahl Brosse de structur en acier		PROFLOOR PF2200 VS, PF450, Woody	12520 10	198.90



Steckbügel SoftTouch Poignée SoftTouch

ab/dès **2.76**

- ✓ hochwertiger Zweikomponentengriff
poignée à deux composants de haute qualité
- ✓ passend auf Verlängerungsstange SoftTouch
s'adapte sur la manche télescopique SoftTouch

Art. Nr. No. d'art.	Breite Largeur	Länge Longueur	VE UV	Preise pro Stück/Prix par pièce		
				ab 1 Stk. dès 1 pc.	ab 3 Stk. dès 3 pcs.	ab 5 Stk. dès 5 pcs.
84460 10	9 cm	40 cm	10	3.25	2.92	2.76
84460 25	25 cm	28 cm	10	4.70	4.23	3.99



Verlängerungsstange SoftTouch Manche télescopique SoftTouch

34601 20

35.20

- ✓ dickwandiges Aluminiumrohr
tube aluminium à paroi épaisse
- ✓ hochwertiger Zweikomponentengriff
poignée à deux composants de haute qualité
- ✓ innovativer Spannverschluss
fermeture à tension innovante
- ✓ passend auf SoftTouch Steckbügel
convient pour les poignées SoftTouch
- ✓ passend auf alle gängigen Steckbügel
convient sur toutes les poignées
- ✓ Masse 110 – 200 cm
Dimension 110 – 200 cm



Verlängerungsstange Manche télescopique

Art. Nr. No. d'art.	Masse Dimension	ab 1 Stk. dès 1 pc.
34600 12	60 – 120 cm	25.50
34600 22	100 – 200 cm	33.20

ab/dès **25.50**

- ✓ aus Aluminium
en aluminium



Heizkörpersteckbügel Poignée pour rouleau

84452 30

1.80

- ✓ 30 cm lang
longueur 30 cm
- ✓ 10 cm breit
largeur 10 cm



Rollerbox mit Pinselhalter Boîte pour rouleaux et pinceaux

84882 00

32.15

- ✓ multifunktionelle Frischhaltebox
box multifonctionnelle
- ✓ verarbeitungsbereites Aufbewahren
von Pinsel und Roller
conservation prête à l'emploi
de pinceaux et rouleaux



Kunststoffflasche für Roller Bouteille en plastique pour rouleaux

84880 00

ab/dès **18.63**

1 Stk./pc.	20.70
10 Stk./pcs.	18.63

- ✓ ideal für Versieglungsroller
idéal pour Rouleau couleur
en microfibrés
- ✓ Schraubdeckel mit Gummidichtung
capuchon à vis avec joint en
caoutchouc



Steckbügel 25 cm breit Poignée pour rouleau couleur, largeur 25 cm

84455 30

ab/dès **2.80**

1 Stk./pc.	3.30
5 Stk./pcs.	2.97
10 Stk./pcs.	2.80



Doppelarmbügel verstellbar Poignée à deux branches réglables

84460 60

46.60

- ✓ Rollenbreite 40 – 60 cm
largeur du rouleau 40 – 60 cm



Versiegeln und Ölen / Scellement et huilage

PROFLOOR Versiegelungsrolle Microfaser 11 mm Flor Rouleau couleur en microfibres 11 mm poils de PROFLOOR

74563 25

ab/dès **12.56**

1 Stk./pc.	15.70
12 Stk./pcs.	14.13
60 Stk./pcs.	12.56



- ✓ Breite 25 cm
largeur 25 cm
- ✓ lösemittelbeständig
résistant aux solvants
- ✓ extrem saugfähig
extrêmement absorbant
- ✓ Roller für sensationelle Ergebnisse
rouleau pour des résultats sensationnels
- ✓ keine Ansätze oder Rollerbahnen
sans dépôts ou bandes de rouleau
- ✓ ohne jegliche Streifenbildung
sans bandes
- ✓ gleichmässiger Auftrag
étalement homogène du matériel
- ✓ keine Fasern mehr im Lack
pas de fibre dans la laque

Versiegelungsrolle Microtex 10 mm Flor Rouleau vitrificateur Microtex 10 mm poils

74563 50

48.95

- ✓ für Parkettlacke und Versiegelungen
pour les laques et les produits d'étanchéité
pour parquet
- ✓ für Wasser- und Kunstharzlacke
pour les laques à l'eau et à la résine
synthétique
- ✓ Breite 50 cm
largeur 50 cm



PROFLOOR Versiegelungsrolle Velour 4 mm Flor Rouleau vitrificateur velour 4 mm poils PROFLOOR

74560 25

ab/dès **10.24**

1 Stk./pc.	12.80
12 Stk./pcs.	11.52
60 Stk./pcs.	10.24

- ✓ auch zum Ölen
aussi pour huiler
- ✓ lösemittelbeständig
résistant aux solvants
- ✓ Breite 25 cm
largeur 25 cm



PROFLOOR Versiegelungsrolle 7 mm Flor Rouleau vitrificateur 7 mm poils PROFLOOR

74565 25

ab/dès **11.84**

1 Stk./pc.	14.80
12 Stk./pcs.	13.32
60 Stk./pcs.	11.84

- ✓ lösemittelbeständig
résistant aux solvants
- ✓ Breite 25 cm
largeur 25 cm



Vorstrichwalze Nylon 12 mm Flor Rouleau pour apprêts en nylon 12 mm poils

14396 25

ab/dès **3.44**

1 Stk./pc.	4.30
12 Stk./pcs.	3.53
60 Stk./pcs.	3.44

- ✓ nicht lösemittelbe-
ständig
pas résistant aux
solvants
- ✓ nicht fuselfrei
pas non pelucheux
- ✓ Breite 25 cm
largeur 25 cm

Versiegelungsrolle 4 mm Flor Rouleau vitrificateur velours 4 mm poils

84757 10

2.20

- ✓ lösemittelbeständig
résistant aux solvants
- ✓ Breite 10 cm
largeur 10 cm



Versiegelungsrolle 7 mm Flor Rouleau vitrificateur 7 mm poils

84755 10

2.20

- ✓ lösemittelbeständig
résistant aux solvants
- ✓ Breite 10 cm
largeur 10 cm



Versiegelungsrolle 11 mm Flor Rouleau vitrificateur 11 mm poils

84751 10

2.10

- ✓ lösemittelbeständig
résistant aux solvants
- ✓ Breite 10 cm
largeur 10 cm





Lackierpinsel hell Pinceau à vernir clair

ab / dès **2.80**

- ✓ helle Chinaborsten
poils en soie de Chine clairs
- ✓ Holzstiel 12 cm
manche en bois 12 cm

- ✓ lösemittelbeständig
résistant aux solvants

Preise pro Stück/Prix par pièce

Art. Nr. No. d'art.	Breite Largeur	VE UV	ab 1 Stk. dès 1 pc.	ab 6 Stk. dès 6 pc.	ab 12 Stk. dès 12 pc.
84532 40	40 mm	12	3.30	2.97	2.80
84532 50	50 mm	12	4.30	3.87	3.65
84532 60	60 mm	12	4.60	4.14	3.91



Heizkörperpinsel 75 mm Pinceau pour radiateurs 75 mm

84505 75

ab / dès **10.16**

- ✓ hervorragende Lackverteilung
excellente répartition de la laque
- ✓ lösemittelbeständig
résistant aux solvants
- ✓ Holzstiel 35 cm
manche en bois 35 cm

1 Stk./pc.	11.95
6 Stk./pcs.	10.75
12 Stk./pcs.	10.16

Pads und Halter für Ölarbeiten Support et disque pour travaux à l'huile dans les bords

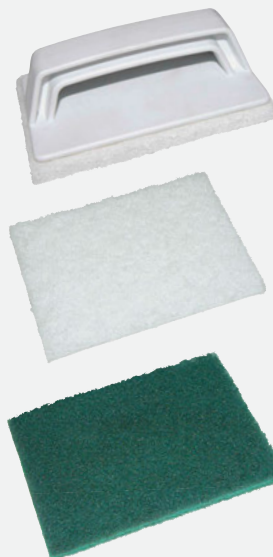

- ✓ Pads 100 × 150 mm
disque patin 100 × 150 mm
- ✓ Halter 85 × 135 mm
support 85 × 135 mm
- ✓ ideal für Treppen und Ecken
idéal pour les escaliers et les coins

Preise pro Stück/Prix par pièce

Art. Nr. No. d'art.	Bezeichnung Description	1 Stk. 1 pc.	5 Stk. 5 pcs.	10 Stk. 10 pcs.
74520 00	Handpad Halter Support pour disques	10.20	9.18	8.67
76520 06	Pads grün Disque vert	1.50	1.35	1.27
76520 00	Pads weiss Disque blanc	1.50	1.35	1.27



Putzlappen weiss 5 kg Chiffon de nettoyage blanc 5 kg

28175 00

28.80

- ✓ fusselfrei
non pelucheux
- ✓ gut saugend
bonne absorbivité



Halter für Ölverteiler Manche pour distributeur d'huile

74580 35

11.20

- ✓ 35 cm breit
35 cm de large



Frottee Poliertücher Chiffons de polissage en tissu éponge

78370 10

154.-

- ✓ Bund à 10 kg
paquet de 10 kg
- ✓ ideal zum Trockenpolieren von frischem Öl
idéal pour le polissage à sec de l'huile frais



Ersatzbezug für Ölverteiler Rechange pour distributeur d'huile

74585 35

17.55

- ✓ aus Lammfell
en peau d'agneau
- ✓ 35 cm breit
35 cm de large



Multifunktionswerkzeug / Outil multifonctionnel

FEIN Multimaster MM 500 Plus Top FEIN Multimaster MM 500 Plus Top

71400 21

420.20

Spannung 230 V
Tension 230 V

Leistung 350 W
Puissance absorbée 350 W

Drehzahl 10'000 – 19'500 U/min
Vitesse 10'000 – 19'500 tr/mn

✓ geringe Vibrationen und hervorragende Geräuschdämpfung
faibles vibrations et excellent amortissement du bruit

✓ werkzeugloses FEIN Schnellspannsystem
système de serrage rapide FEIN sans outils



STARLOCK PLUS

FEIN Akku Multimaster AMM 300 Plus Start FEIN Multimaster sans fil AMM 300 Plus Start

71400 01

393.80

Akku-Spannung 12 V
Tension 12 V

Akku-Kapazität 2,5 Ah
Capacité de la batterie 2.5 Ah

Drehzahl Exzenterbewegung 11'000 – 18'000 U/min
Vitesse de rotation excentrique 11'000 – 18'000 tr/mn

✓ geringe Vibrationen und hervorragende Geräuschdämpfung
faibles vibrations et excellent amortissement du bruit

✓ werkzeugloses FEIN Schnellspannsystem
système de serrage rapide FEIN sans outils

✓ stufenlose elektronische Drehzahlregulierung
régulation électronique progressive de la vitesse



STARLOCK PLUS

Zubehör für Multifunktionswerkzeug Accessoires pour outil multifonctionnel

Passendes Schleifmittel finden Sie auf Seite 138.
Vous trouverez les abrasifs au page 138.



Art. Nr. No. d'art.	Breite Sägeblatt Lame de scie large	Bezeichnung Description	geeignet für convient pour	Preise pro 1 VE/Prix dès 1 UV		
				Aufnahme Support	VE UV	ab 1 VE dès 1 UV
72417 20	20 mm	FEIN E-CUT Long-life-Sägeblatt/Lame de scie Long-Life FEIN E-CUT	Holz, Nägel und Gips bois, clous et plâtre	STARLOCK	1	12.70
72417 35	35 mm	FEIN E-CUT Long-life-Sägeblatt/Lame de scie Long-Life FEIN E-CUT	Holz, Nägel und Gips bois, clous et plâtre	STARLOCK	1	15.20
72417 50	50 mm	FEIN E-CUT Long-life-Sägeblatt/Lame de scie Long-Life FEIN E-CUT	Holz, Nägel und Gips bois, clous et plâtre	STARLOCK	1	16.10
72417 65	65 mm	FEIN E-CUT Long-life-Sägeblatt/Lame de scie Long-Life FEIN E-CUT	Holz, Nägel und Gips bois, clous et plâtre	STARLOCK	1	17.10
72418 28	28 mm	FEIN E-CUT Bi-Metall Sägeblatt/Lame de scie Bi-métal FEIN E-CUT	Holz, Nägel und Gips bois, clous et plâtre	STARLOCK	1	16.70
72418 44	44 mm	FEIN E-CUT Bi-Metall Sägeblatt/Lame de scie Bi-métal FEIN E-CUT	Holz, Nägel und Gips bois, clous et plâtre	STARLOCK	1	17.60
72412 64	65 mm	FEIN Sägeblatt Long-Life/Lame de scie FEIN E-CUT LONG-LIFE	Holz, Nägel und Gips bois, clous et plâtre	STARLOCK PLUS	1	16.20
72412 65	65 mm	FEIN E-CUT LONG-LIFE Sägeblatt/Lame de scie FEIN E-CUT LONG-LIFE	Holz, Nägel und Gips bois, clous et plâtre	STARLOCK PLUS	10	135.50
72414 01	1 × 28 mm, 2 × 35 mm 1 × 44 mm, 2 × 65 mm	FEIN Best of E-CUT Sägeblatt-Set/Kit des lames de scie FEIN E-CUT	Holz und Metall bois et métal	STARLOCK	6	52.10
72400 00	–	FEIN Schleifplatte/Plateau de ponçage FEIN	–	STARLOCK	2	19.20

Holzterrassen

Um die unterschiedlichsten Systeme sach- und fachgerecht einbauen zu können, erfordert die Konstruktion von ordentlichen Holzterrassen viel Fachwissen. Dazu sind die Hersteller- und System-Vorgaben speziell zu beachten. Da aber auch der Endverbraucher über verschiedene Informationen verfügen sollte, können die nachfolgenden Ausführungen zu Informationszwecken dienen und weiter gegeben werden.

Was ist unbedingt zu beachten

- Maximale Einbauhöhen im Unterbau mit ordentlicher Unterlüftung der Konstruktion sind sicherzustellen.
- Minimale Auflage-/Lattendistanzen sollten eingehalten werden.
- Eine Holztaugleichfeuchte beim Einbau von 14–18 % (Ausnahme Thermoehölzer) stellt den Mittelwert zwischen den beiden extremen Klimaten (Sommer/Winter) dar.
- Gefälle bei dichten Unterbauten sind zu berücksichtigen und einzuplanen.
- Schwinden, Quellen, Verzugseigenschaften und Rissbildungen stellen normale Holzeigenschaften von Terrassendielen dar.
- Schmalere Dielen weisen weniger Verzugs- und Rissbildungseigenschaften auf.
- Holzinhaltstoffe können zu Verfärbungen führen.
- Natürliche Vergrauungen treten ohne Schutzbehandlung in kurzer Zeit ein.
- Regelmässige Reinigungen und Nachbehandlungen können maschinell und einfach ausgeführt werden.

Terrassen en bois

Pour pouvoir incorporer de manière appropriée les systèmes les plus variés, la construction de terrasses en bois exige beaucoup de maîtrise. C'est pourquoi il faut faire très attention soit aux spécifications des fabricants soit aux indications des systèmes. Etant donné que l'utilisateur final peut avoir besoin de certaines informations lui aussi, les avertissements suivants servent d'information au sujet et peuvent être transmises.

Ce qu'il faut absolument observer

- Prévoir l'hauteur optimale d'installation dans la sous-construction afin qu'elle soit suffisamment aérée.
- Les indications minimales pour surfaces d'appui et écarts entre les planches devraient être respectées et observées.
- L'humidité du bois utilisé de 14–18 % (exception: les bois thermo-traités) représente une teneur moyenne entre les deux climats extrêmes (été et hiver).
- Par rapport à la densité de la sous-construction, il faut considérer et prévoir une inclinaison.
- Retraits, gonflages, distorsions et fissures peuvent se produire et représentent les propriétés normales du bois utilisé pour les planches pour terrasses.
- Les planches plus étroites ont moins la tendance à produire des distorsions et des fissures.
- Les substances contenues peuvent conduire à ce que le bois change de couleur.
- Sans traitement de préservation des grisonnements naturels apparaissent après peu de temps.
- On peut nettoyer et retraiter régulièrement le matériel mécaniquement et de façon facile.

Tipps und Tricks

Für die Unterhaltsarbeiten stehen ideale, speziell für Terrassen konstruierte Bürstmaschinen zur Verfügung, **TERRASSEN BLITZ** (11650 00). Zur Messung der Holzfeuchte empfiehlt sich das **Holzfeuchtemessgerät Trotec T510** (10120 00). Das neue **ISP-Merkblatt Nr. 35** gibt Ihnen wichtige Informationen zu diesem Thema. Das Lignatec-Heft «Terrassenbeläge aus Holz» enthält ebenso sehr viele technische Informationen. Weitere gute Informationen finden Sie auf der FLOORIGHT Homepage (www.flooright.ch) unter Suche «Terrassen».

Trucs et astuces

Pour les travaux de maintien il y a à disposition des machines à brosseur idéales et construites spécialement pour terrasses, **ponceuse à brosse TERRASSEN BLITZ** (11650 00). Pour mesurer l'humidité du bois il convient d'utiliser l'appareil de mesure pour l'humidité du bois **Trotec T510** (10120 00). La nouvelle feuille de renseignement **ISP n° 35** vous donne des informations importantes au sujet. Vous trouvez des ultérieures bonnes informations sur la page d'accueil FLOORIGHT (www.flooright.ch), dans la recherche «terrasses».



Universal-Reinigungsmaschine / Machines à nettoyer universelles

Rotowash Reinigungsmaschine R45B Machine de nettoyage Rotowash R45B

11600 R45B

5'037.80

- ✓ zum Reinigen von Teppichen, Parkett und Terrassen
pour le nettoyage des tapis, parquet et des terrasses
- ✓ reinigt mit oder ohne Wasser
nettoie avec ou sans eau
- ✓ einfaches Handling
manipulation simple
- ✓ mit Frisch- und Schmutzwassertank
avec réservoir d'eau douce et d'eau usée
- ✓ inkl. Standart-Reinigungsbürsten
avec brosses de nettoyage standard

Spannung 230 V
Tension 230 V

Leistung 950 W
Puissance absorbée 950 W

Arbeitsbreite 440 mm
Largeur de travail 440 mm

Frischwasserkapazität 7 l
Capacité d'eau fraîche 7 l

Schmutzwasserkapazität 2.5 l
Capacité d'eau usée: 2.5 l

Gewicht 32 kg
Poids 32 kg

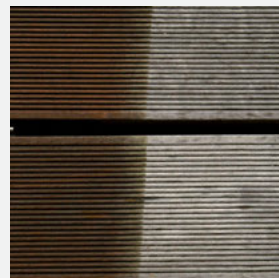
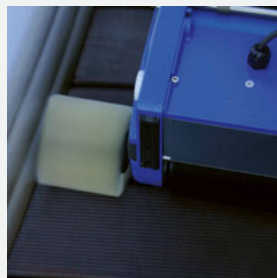

Standardbürste zu R45B Brosse standard pour R45B

13600 45

155.-

- ✓ geeignet für schonende Reinigung
pour un nettoyage en douceur

Es werden zwei Bürsten benötigt.
Deux brosses sont nécessaires.



Abrasivbürste zu R45B Brosse à récurer pour R45B

13605 45

380.-

- ✓ für den Einsatz bei Terrassenböden und Beton/Stein
pour le nettoyage des sols de terrasse et le béton/la pierre

Es werden zwei Bürsten benötigt.
Deux brosses sont nécessaires.



Randbürste standart zu R45B Brosse standard de paroi pour R45B

13615 45

165.-

- ✓ für randnahe Arbeiten
pour les travaux près des bordures
- ✓ inkl. Spritzschutz
avec pare-éclaboussures



Randbürste abrasiv zu R45B Brosse à récurer de paroi pour R45B

13610 45

226.60

- ✓ für randnahe Arbeiten
pour les travaux près des bordures
- ✓ inkl. Spritzschutz
avec pare-éclaboussures

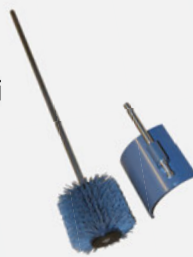

Transportwagen zu R45B Chariot de transport pour R45B

13620 00

255.-

- ✓ leichter und kompakter
Transportwagen
chariot de transport léger et compact





Schleifbürstenmaschine TERRASSEN BLITZ

Ponceuse à brosse TERRASSEN BLITZ

11650 00

4'272.-



Profloor AG

- ✓ reinigt ohne Wasser und Chemie
nettoie sans eau ni produits chimiques
- ✓ 2 in 1 – frischt auf und schleift gleichzeitig
2 en 1 – rafraîchit et ponce en même temps
- ✓ reinigt auch Nuten und Riefen
nettoie également les rainures et les stries
- ✓ auch für gebürstetes Parkett geeignet
convient également aux parquets brossés

- Lieferumfang:
- TERRASSEN BLITZ mit Staubsauger
 - Verlängerungskabel
 - Bürstenwalze P80
 - Zusatzgewicht 19 kg
 - Werkzeugset

- Contenu de la livraison:
- TERRASSEN BLITZ avec aspirateur
 - Rallonge électrique
 - Brosse rotative P80
 - Poids supplémentaire 19 kg
 - Kit d'outils

Spannung 230 V
Tension 230 V

Leistung 2'200 W
Puissance absorbée 2'200 W

Drehzahl 2'400 U/min
Vitesse de rotation 2'400 tr/mn

Gewicht 61 kg
Poids 61 kg

Zusatzgewicht 19 kg
Poids supplémentaire 19 kg

Bürste Ø 185 × 180 mm
Brosse Ø 185 × 180 mm

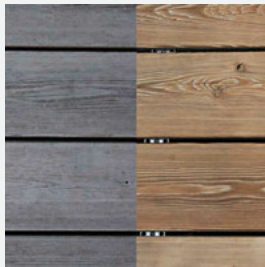

Transporthilfe Aide de transport

72105 00

286.60

- ✓ passend zu TERRASSEN BLITZ
convient avec TERRASSEN BLITZ
- ✓ einfacher Transport auf Treppen
transport facile sur les escaliers



- ✓ Ø 185 × 180 mm
Ø 185 × 180 mm

Bürsten zu TERRASSEN BLITZ Brosses pour TERRASSEN BLITZ

Art. Nr. No. d'art.	Bezeichnung Description	Körnung Grain	ab 1 Stk. dès 1 pc.
13650 60	Bürstenwalze/Rouleau de brosse	60	382.00
13650 80	Bürstenwalze/Rouleau de brosse	80	382.00



Bürstmaschine / Rouleau de brosse

Randbürstmaschine TERRASSEN RANDY Bordureuse à brosse TERRASSEN RANDY



11660 00

1'279.-

Spannung 230 V
Tension 230 V

Leistung 1'750 W
Puissance absorbée 1'750 W

Drehzahl 900–3'600 U/min
Vitesse de rotation 900–3'600 tr/mn

Gewicht 3.6 kg
Poids 3.6 kg

Bürste Ø 110 × 100 mm
Brosse Ø 110 × 100 mm

- ✓ auch für gebürstetes Parkett geeignet
convient également aux parquets brossés
- ✓ inkl. P80 Bürstenwalze
brosse rotative P80 incl.
- ✓ handliche Bürstmaschinen für Ecken und Ränder
ponceuse à brosse manuelle pour coins et bords
- ✓ praktischer Winkelgriff für sichere Führung
poignée coudée pratique pour un guidage sûr

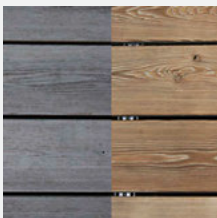
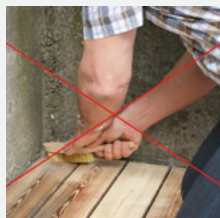

Bürsten zu TERRASSEN RANDY Brosses pour TERRASSEN RANDY



✓ Ø 110 × 100 mm
Ø 110 × 100 mm

✓ mit Wellenschnitt zum Reinigen von Riefen und Nuten
avec coupe ondulée pour le nettoyage des rainures

Art. Nr. No. d'art.	Bezeichnung Description	Körnung Grain	ab 1 Stk. dès 1 pc.
13660 60	Bürstenwalze Rouleau de brosse	60	179.80
13660 80	Bürstenwalze Rouleau de brosse	80	179.80

Saug-Set zu TERRASSEN BLITZ Kit d'aspiration pour TERRASSEN BLITZ



12660 00

96.30

- ✓ passend auf Staubsauger von TERRASSEN BLITZ,
inkl. Anschluss für RANDY
convient pour l'aspirateur TERRASSEN BLITZ,
incl. raccord pour RANDY

Eckbürstmaschine TERRASSEN MINI Nettoyeur de recoins TERRASSEN MINI



11670 00

558.45

Spannung 230 V
Tension 230 V

Leistung 600 W
Puissance absorbée 600 W

Drehzahl 3'000–7'000 U/min
Vitesse de rotation 3'000–7'000 tr/mn

Gewicht 1.6 kg
Poids 1.6 kg

Bürste Ø 25 × 100 mm
Brosse Ø 25 × 100 mm

- ✓ auch für gebürstetes Parkett geeignet
convient également aux parquets brossés
- ✓ inkl. P120 Eckenbürste
brosse pour recoins P120 incl.
- ✓ optimaler Ecken- und Randzonenreiner
nettoyage optimal des coins et des bords
- ✓ auch für unzugängliche Bereiche
aussi pour des endroits inaccessibles

Eckenbürste zu TERRASSEN MINI Brosse pour TERRASSEN MINI



13666 00

34.30

✓ Ø 25 × 100 mm
Ø 25 × 100 mm

✓ Körnung P120
grain P120



FESTOOL Leistensäge SYMMETRIC SYM 70 RE Scie à onglets FESTOOL SYMMETRIC SYM 70 RE

71740 00

977.-

✓ inkl. Präzisionsschmiege und Sägeblatt

fausse équerre ajustable et lame de scie incl.

✓ patentiertes, symmetrisch laufendes Anschlagssystem

système de butée symétrique breveté

✓ optimal für Sockelleisten und Profile

optimal pour les plinthes et les profils

✓ Sockelleisten winkelhalbierend einpassen – ohne Errechnen

report simple de l'angle et sciage selon la bissectrice sans calcul

Spannung 230 V
Tension 230 V

Leistung 1'150 W
Puissance absorbée 1'150 W

Drehzahl 2'700 – 5'200 U/min
Régime à vide 2'700 – 5'200 tr/mn

Max. Leistenhöhe 70 mm
Hauteur de coupe max. 70 mm

Gewicht 9,6 kg
Poids 9,6 kg

Sägeblatt Ø 216 mm
Lame de scie Ø 216 mm



FESTOOL Kapp-Zugsäge KAPEX KS 60 E-SET Scie à onglets radiale FESTOOL KAPEX KS 60 E-SET

71741 00

943.-

✓ inkl. Präzisionsschmiege und Sägeblatt

fausse équerre ajustable et lame de scie incl.

✓ winkelgenaues einpassen von Sockel- und Deckleisten

adapter les plinthes et moulures suivant un angle précis

✓ ideal für den mobilen Einsatz bei der Montage

idéal pour l'usage mobile lors de montage

✓ ablängen von Dielen bis 305 mm Breite

raccourcissement des planches jusqu'à 305 mm de large

Spannung 230 V
Tension 230 V

Leistung 1'200 W
Puissance absorbée 1'200 W

Drehzahl 1'300 – 3'500 U/min
Régime à vide 1'300 – 3'500 tr/mn

Max. Leistenhöhe 60 mm
Hauteur de coupe max. 60 mm

Gewicht 17,8 kg
Poids 17,8 kg

Sägeblatt Ø 216 mm
Lame de scie Ø 216 mm



Universalsägeblatt Lame de scie universelle

72740 36

113.30

✓ 36 Zähne, 216 × 2,3 mm
36 dents, 216 × 2,3 mm

Geeignet für FESTOOL und DeWalt Maschinen.
Convient aux machines FESTOOL et DeWalt.



Feinzahnsägeblatt Lame de scie à dents fines

72740 48

138.-

✓ 48 Zähne, 216 × 2,3 mm
48 dents, 216 × 2,3 mm

Geeignet für FESTOOL und DeWalt Maschinen.
Convient aux machines FESTOOL et DeWalt.



Sägeblatt für Aluminium Lame de scie pour l'aluminium

72740 60

202.10

✓ 60 Zähne, 216 × 2,3 mm
60 dents, 216 × 2,3 mm

Geeignet für FESTOOL und DeWalt Maschinen.
Convient aux machines FESTOOL et DeWalt.



Paneelsägen / Scie à panneaux



DeWalt Paneelsäge DWS771 Scie à panneaux DeWalt DWS771

71750 71

679.-

Spannung 230 V
Tension 230 V

Leistung 1'600 W
Puissance absorbée 1'600 W

Drehzahl 2'600 – 5'200 U/min
Régime à vide 2'600 – 5'200 tr/mn

Schnitttiefe bei 90°/90° – 265 × 62 mm
Prof. de coupe à 90°/90° – 265 × 62 mm

Gewicht 14 kg
Poids 14 kg

Sägeblatt Ø 216 mm
Lame de scie Ø 216 mm

- ✓ geeignet für Sockel bis 60 mm Höhe
pour plinthes jusqu'à de 60 mm
- ✓ maximale Schnittbreite 265 mm
largeur de coupe maximale 265 mm
- ✓ kompakte und kraftvolle Paneelsäge
scie à panneaux compacte et puissante
- ✓ elektronische Motordrehzahl-
Steuerung
gestion électronique du moteur
- ✓ ausgeleuchteten Schnittbereich
zone de coupe éclairée
- ✓ inkl. 24 Zahn HM-Sägeblatt
lame de scie carbure 24 dents incl.



DeWalt Paneelsäge DWS774 Scie à panneaux DeWalt DWS774

71750 74

455.-

Spannung 230 V
Tension 230 V

Leistung 1'400 W
Puissance absorbée 1'400 W

Drehzahl 4'500 U/min
Régime à vide 4'500 tr/mn

Schnitttiefe bei 90°/90° – 265 × 62 mm
Prof. de coupe à 90°/90° – 265 × 62 mm

Gewicht 12 kg
Poids 12 kg

Sägeblatt Ø 216 mm
Lame de scie Ø 216 mm

- ✓ geeignet für Sockel bis 60 mm Höhe
pour plinthes jusqu'à de 60 mm
- ✓ maximale Schnittbreite 265 mm
largeur de coupe maximale 265 mm
- ✓ kompakte und leichte Paneelsäge
scie à panneaux compacte et légère
- ✓ ausgeleuchteten Schnittbereich
zone de coupe éclairée
- ✓ inkl. 24 Zahn HM-Sägeblatt
lame de scie carbure 24 dents incl.

JAZZ PARQUET

inspiration in wood

enia
room for inspiration

**Mit 4 Formaten unbegrenzte Verlegemöglichkeiten.
Avec 4 formats, des possibilités de pose illimitées.**

... spielerisch, einzigartig, JAZZ
... ludique, unique, JAZZ !



FESTOOL Tischzugsäge PRECISIO CS 50 EBG-FLR

Scies semi-stationnaire FESTOOL PRECISIO CS 50 EBG-FLR

71905 00

1'299.-

- ✓ beidseitig ausrissarm sägen dank mitfahrendem Splitterschutz
sciage sans éclats des deux côtés grâce au pare-éclats
- ✓ werkzeugloser FastFix Sägeblattwechsel
changement de lame FastFix sans outil
- ✓ umlaufende V-Nut zum Einsetzen des Winkelanschlags
rainure en V pour l'utilisation de la butée angulaire
- ✓ aussergewöhnliche Leichtigkeit
légèreté exceptionnelle

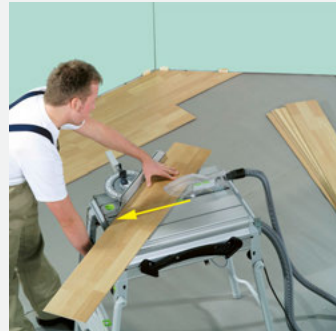

Spannung 230 V
Tension 230 V

Leistung 1'200 W
Puissance absorbée 1'200 W

Drehzahl 1'600 – 4'200 U/min
Régime à vide 1'600 – 4'200 tr/mn

Schnitttiefe 90°/45° 0 – 52/0 – 37 mm
Prof. de coupe à 90°/45° 0 – 52/0 – 37 mm

Gewicht 17,4 kg
Poids 17,4 kg

Sägeblatt Ø 190 mm
Lame de scie Ø 190 mm

Lieferung ohne Klappbeine und Absaugset.
Livraison sans pieds rabattables et kit d'aspiration.

Lieferumfang:
– Tischzugsäge CS 50
– Universal-Sägeblatt W32
– Winkelanschlag
– 3 × Splitterschutz
– Schiebstock

Contenu de la livraison:
– Scies semi-stationnaire CS 50
– Lame de scie universelle W32
– Butée angulaire
– 3 × pare-éclats
– Bois de poussée

Zubehör / Accessoires



FESTOOL CS 50 Klappbeine
Pieds rabattables FESTOOL CS 50

72905 00
223.20

- ✓ ermöglicht zwei Arbeitshöhen
permet deux hauteurs de travail



FESTOOL CS 50 Absaugset
Kit d'aspiration FESTOOL CS 50

72905 15
113.-

- ✓ Ø 27 × 2 m / Ø 36 mm × 1 m
und Y-Anschlussstück
Ø 27 × 2 m / Ø 36 mm × 1 m
et raccord-Y



FESTOOL CS 50 Feinzahnsägeblatt
Lames de scie denture fine FESTOOL CS 50

72905 48
113.80

- ✓ 48 Zähne, 190 × 2,4 mm
48 dents, 190 × 2,4 mm



FESTOOL CS 50 Sägeblatt für Laminat
Lame de scie pour sols stratifiés FESTOOL CS 50

72905 54
180.70

- ✓ 54 Zähne, 190 × 2,6 mm
54 dents, 190 × 2,6 mm



Tauchsäge und Zubehör / Scie plongeante et accessoires

FESTOOL Tauchsäge TS 55 FEBQ-Plus Scie plongeante FESTOOL TS 55 FEBQ-Plus

71970 01
555.-

 Leistung 1'200 W
 Puissance absorbée 1'200 W

 Drehzahl 2'000 – 5'800 U/min
 Régime à vide 2'000 – 5'800 tr/mn

 Schnitttiefe 0 – 50 mm
 Prof. de coupe à 0 – 55 mm

 Gewicht 4.5 kg
 Poids 4.5 kg

 Sägeblatt Ø 160 mm × 1.8 mm
 Lame de scie Ø 160 × 1.8 mm

Lieferumfang:

- Tauchsäge TS 55 FEBQ-Plus
- Feinzahnsägeblatt WD42
- Innensechskantschlüssel SW 5
- Sichtfenster
- Splitterschutz
- Systainer

Contenu de la livraison:

- Scie plongeante TS 55 FEBQ-Plus
- Lame de scie WD42
- Clé Allen OC 5
- Lucarne de visée
- Pare-éclats
- Systainer





✓ höchste Flexibilität durch flaches Gehäuse
 haute flexibilité grâce un boîtier plat

✓ mit Hinterschnitt-Funktion von –1 bis 47°
 avec fonction contre-dépouille de –1 à 47°



Die Lieferung erfolgt ohne Führungsschiene.
 Livrée sans rail de guidage.

Sägeblätter zu FESTOOL Tauchsäge TS 55 Lames de scies pour scie plongeante FESTOOL TS 55

 Maschinen Baujahr
 Machines année de fabrication

Art. Nr. No. d'art.	Bezeichnung Description	Eigenschaften Caractéristiques	Maschinen Baujahr Machines année de fabrication	VE UV	ab 1 Stk. dès 1 pc.
72970 28	WOOD UNIVERSAL		28 Zähne, 160 × 2.2 × 20 mm 28 dents, 160 × 2.2 × 20 mm	bis 2021 / jusqu'en 2021	1 76.20
72971 28	WOOD UNIVERSAL		28 Zähne, 160 × 1.8 × 20 mm 28 dents, 160 × 1.8 × 20 mm	ab 2021 / à partir de 2021	1 76.20
72970 48	WOOD FINE CUT		48 Zähne, 160 × 2.2 × 20 mm 48 dents, 160 × 2.2 × 20 mm	bis 2021 / jusqu'en 2021	1 94.90
72971 42	WOOD FINE CUT		42 Zähne, 160 × 1.8 × 20 mm 42 dents, 160 × 1.8 × 20 mm	ab 2021 / à partir de 2021	1 94.90
72970 LA	Laminat/Stratifiié		48 Zähne, 160 × 2.2 × 20 mm 48 dents, 160 × 2.2 × 20 mm	bis 2021 / jusqu'en 2021	1 143.00
72971 LA	Laminat/Stratifiié		52 Zähne, 160 × 1.8 × 20 mm 52 dents, 160 × 1.8 × 20 mm	ab 2021 / à partir de 2021	1 143.00

Zubehör zu FESTOOL Tauchsäge TS 55 Accessoires pour scie plongeante FESTOOL TS 55

Art. Nr. No. d'art.	Bezeichnung Description	Abmessung Dimension	VE UV	ab 1 Stk. dès 1 pc.
72900 08	Führungsschiene FS 800/2 / Rail de guidage FS 800/2		800 × 250 mm	1 74.20
72900 14	Führungsschiene FS 1400/2 / Rail de guidage FS 1400/2		1400 × 250 mm	1 110.80
72900 19	Führungsschiene FS 1900/2 / Rail de guidage FS 1900/2		1900 × 250 mm	1 190.10
72900 00	Splitterschutz selbstklebend / Pare-éclats de rechange		5 m	1 32.70
72907 00	Verbindungsstücke für Führungsschienen (2 Stk.) Pièce de raccordement pour rail de guidage (2 pcs.)		–	2 54.20



FESTOOL Pendelstichsäge TRION PS 300 EQ-Plus Scie sauteuse Festool TRION PS 300 EQ-Plus

71980 00

365.-

- ✓ überlegene Lebensdauer
durée de vie supérieure
- ✓ ermüdungsarme Einhandbedienung
manipulation aisée à une main
- ✓ präzise winkeltreue Schnitte durch die dreifache Sägeblattführung
coupes droites précises grâce au triple guidage de la lame

Spannung 230 V
Tension 230 V

Leistung 720 W
Puissance absorbée 720 W

Schnitttiefe Holz 120 mm
Profondeur de coupe dans le bois 120 mm

Gewicht 1.40 kg
Poids 1.40 kg

Lieferumfang:

- Pändelstichsäge TRION
- 1 × Stichsägeblatt WOOD FINE CUT
- 1 × Stichsägeblatt WOOD UNIVERSAL
- Splitterschutz
- Systainer

Contenu de la livraison:

- Scie sauteuse TRION
- 1 × lames de scie sauteuse WOOD FINE CUT
- 1 × lames de scie sauteuse WOOD UNIVERSAL
- Pare-éclats
- Systainer



FESTOOL Akku-Pendelstichsäge CARVEX PSC 420 HPC 4,0 EBI-Plus Scie sauteuse sans fil FESTOOL CARVEX PSC 420 HPC 4,0 EBI-Plus

71980 15

589.-

- ✓ hervorragendes Kurvenverhalten
comportement remarquable dans les courbes
- ✓ kraftvoller Durchzug für einen schnellen Sägefortschritt
force d'entraînement puissante garantissant une progression de coupe rapide
- ✓ einfache Handhabung durch Softgrip und ergonomische Bauform
manipulation aisée grâce au revêtement Softgrip et à la forme ergonomique

Spannung 18 V
Tension 18 V

Akku-Kapazität 4 Ah
Capacité de la batterie 4 Ah

Schnitttiefe Holz 120 mm
Profondeur de coupe dans le bois 120 mm

Gewicht 2.4 kg
Poids 2.4 kg

Lieferumfang:

- Pendelstichsäge CARVEX
- Akkupack BP 18 Li 4,0 HPC-ASI
- Schnellladegerät TCL 6
- 2 × Stichsägeblatt
- Systainer

Contenu de la livraison:

- Scie sauteuse CARVEX
- Batterie BP 18 Li 4.0 HPC-ASI
- Chargeur rapide TCL 6
- 2 × lames de scie sauteuse
- Systainer

FESTOOL Stichsägeblätter Lame de scie sauteuse FESTOOL

- ✓ für Maschinen wie FESTOOL, DeWalt oder BOSCH
pour des machines comme FESTOOL, DeWalt ou BOSCH

Preise pro 1 VE/Prix dès 1 UV

Art. Nr. No. d'art.	Bezeichnung Description		geeignet für convient pour	Stk./VE Pcs./UV	ab 1 VE dès 1 UV	ab 10 VE dès 10 UV	ab 20 VE dès 20 UV
72980 10	Stichsägeblatt WOOD BASIC S 75/4 Lame de scie sauteuse WOOD BASIC S 75/4		Holz/bois	5 Stk./pcs.	11.60	11.02	10.44
72980 11			Holz/bois	25 Stk./pcs.	44.80	42.56	40.32
72980 12			Holz/bois	100 Stk./pcs.	156.30	148.49	140.67
72980 00	Stichsägeblatt METAL HS 75/1,2 BI Lame de scie sauteuse METAL HS 75/1,2 BI		Metal/métal	5 Stk./pcs.	22.50	21.38	20.25
72985 LA	Stichsägeblatt LAMINATE HM 90/3,3 Lame de scie sauteuse LAMINATE HM 90/3,3		Laminat/stratifié	1 Stk./pc.	36.80	34.96	33.12



Universal Fugenfräse / Fraiseuse universelle

Fugen- und Schattennutfräse BEPo UFS 115 S Twist Fraiseuse universelle BEPo UFS 115 S Twist

71800 00

964.45

✓ saubere Schnittkanten dank Splitterschutz
arêtes de coupe propres grâce à la protection
contre les éclats

✓ Motor drehbar in 2 Richtungen um $\pm 90^\circ$
moteur orientable dans 2 directions $\pm 90^\circ$



Spannung 230 V
Tension 230 V

Leistung 750 W
Puissance absorbée 750 W

Schnittabstand 4.5 – 28 mm
Distance de coupe 4.5 – 28 mm

Schnitttiefe 0 – 28 mm
Profondeur de coupe 0 – 28 mm

Gewicht 2.5 kg
Poids 2.5 kg

Lieferumfang:
– Maschine BEPo UFS 115 S Twist
– Sägeblatt für Holz (nagelfest)
– Schlüssel für Werkzeugwechsel
– im Karton, ohne Koffer

Contenu de la livraison:
– Machine BEPo UFS 115 S Twist
– Lame de scie résistante aux clous
– Clé pour le changement d'outil
– En carton, sans mallette

Akku Fugen- und Schattennutfräse BEPo UFS 18 V Li Twist Fraiseuse universelle sans fil BEPo UFS 18 V Li Twist

71800 10

1'365.–

Spannung 18 V
Tension 18 V

Akku-Kapazität 6 Ah
Capacité de la batterie 6 Ah

Schnittabstand 4.5 – 28 mm
Distance de coupe 4.5 – 28 mm

Schnitttiefe 0 – 28 mm
Profondeur de coupe 0 – 28 mm

Gewicht 3.6 kg
Poids 3.6 kg

Lieferumfang:
– Maschine BEPo UFS 18 V
– Ladegerät und zwei Akkus
– Sägeblatt für Holz (nagelfest)
– Schlüssel für Werkzeugwechsel
– Holzkoffer

Contenu de la livraison:
– Machine BEPo UFS 18 V
– Chargeur et deux batteries
– Lame de scie résistante aux clous
– Clé pour le changement d'outil
– Mallette en bois



✓ saubere Schnittkanten dank Splitterschutz
arêtes de coupe propres grâce à la protection
contre les éclats

✓ Motor drehbar in 2 Richtungen um $\pm 90^\circ$
moteur orientable dans 2 directions $\pm 90^\circ$

Sägeblatt zu BEPo Fugenfräse Disque à fraiseuse BEPo

72800 11

106.80

✓ für Holz
pour bois

✓ nagelfestes Sägeblatt
lame de scie résistante aux clous



Diamantsägeblatt zu BEPo Fugenfräse Disque à fraiseuse diamant BEPo

72800 10

139.55

✓ für Keramik
pour la céramique





CUTINATOR
Designstanze IS208
 Découpeuse
 CUTINATOR IS208

74225 20

243.10

Klingenbreite 208 mm
 Épaisseur de la lame 208 mm

Schnittwinkel 0–45°
 Angle de coupe 0–45°

Gewicht 6 kg
 Poids 6 kg

Weitere Stanzen finden Sie auf
 Seite 118 und 119.
 Vous trouverez d'autres poinçonneuses
 aux pages 118 et 119.

- ✓ schneidet PVC, CV, Designbeläge, Parkett, Laminat bis max. 14 mm
 coupe PVC, CV, revêtements décoratifs, parquet, laminé jusqu'à 14 mm
- ✓ klein und handlich
 petite et maniable
- ✓ staubfrei und leise
 sans poussière et silencieux



Ersatzklinge
CUTINATOR IS208
 Lame de rechange
 CUTINATOR IS208

66260 23

109.60

- ✓ aus gehärtetem Spezialstahl
 en acier trempé
- ✓ optimales Verhältnis zwischen Schärfe und Standzeit
 rapport optimal entre l'aiguisé et a durée de vie



PROFLOOR
Laminatstanze PROF
 Découpeuse a lamine
 PROFLOOR PROF

74200 20

191.80

- ✓ lange Lebensdauer der Klinge
 longue durée de vie des lames
- ✓ abnehmbarer Anschlag
 butée démontable
- ✓ auch Längsschnitte möglich
 coupes longitudinales possibles

Weitere Stanzen finden Sie auf
 Seite 118 und 119.
 Vous trouverez d'autres poinçonneuses
 aux pages 118 et 119.

Klingendicke 5 mm
 Épaisseur de la lame 5 mm

Max. Materialdicke 12 mm
 Épaisseur max. du matériau 12 mm

Objektbreite 210 mm
 Largeur max. de l'objet 210 mm

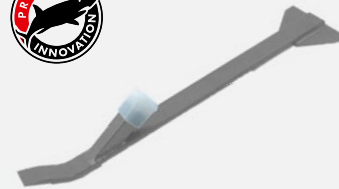

PROFLOOR
Parkettzuegeisen 55 cm
 Levier à parquet 55 cm
 PROFLOOR

74130 55

64.85

- ✓ mit Schutzauflage aus Filz
 avec housse de protection en feutre
- ✓ mit Schutzkappe aus Kunststoff
 avec bouchon de protection en plastique



Lukas Schlageisen
 Butoir en fer Lukas

ab/dès 83.90

Art. Nr. No. d'art.	Bezeichnung Description	Preis/Stk. Prix/Pc.
74135 00	Schlageisen mini/Butoir en fer mini 1.8 kg, 22 cm	83.90
74136 00	Schlageisen junior/Butoir en fer junior 3.1 kg, 30 cm	128.00



Laminat- und Parkettverlegung / Pose de laminés



Bessey Abstandhalter Cales Bessey

74120 01

ab/dès **37.10**

1 Stk./pc.	43.65
3 Stk./pcs.	39.28
5 Stk./pcs.	37.10

- ✓ stirnseitiges und seitliches Abstützen von Parkett
support avant et latéral du parquet
- ✓ stufenlos einstellbar für Wandabstand von 7 bis 35 mm
réglable en continu pour distance murale de 7 à 35 mm
- ✓ breite Anlagefläche von 130 mm verhindert Kantenbeschädigungen
une large surface de contact de 130 mm évite d'endommager les arêtes



DIY-Verlegeset 22-teilig

Assortiment de pose pour parquet et laminé, 22 pcs.

74994 22

ab/dès **16.83**

1 Stk./pc.	19.80
3 Stk./pcs.	17.82
5 Stk./pcs.	16.83

- ✓ unterstützt bei schwimmender Verlegung
aide dans le cas de pose flottante
- ✓ Zügeisen aus Stahl
levier en acier
- ✓ Set enthält 20 Keile
le kit contient 20 cales
- ✓ Schlagklotz mit gefasteten Profilkanten
butoir en plastique avec arêtes profilées chanfreinées



OK Tools Parallelanreisser Marqueur parallèle OK Tools

74145 00

19.40



Plastikkeile Cales en plastique

74995 20

5.80

✓ 20 Stk.
20 pcs.



Schreiner Winkel Équerre de menuisier

74140 00

30.50



Winkelschmiege Holz Faux rapporteur

74141 00

37.25



Bahco Stechbeitel Satz 6 Stk. Ciseaux à bois Bahco set de 6 pcs.

74149 00

162.65

- ✓ Breite: 6, 10, 12, 18, 25 und 32 mm
largeur : 6, 10, 12, 18, 25 et 32 mm



Bahco Stechbeitel Ciseaux à bois Bahco

74150 20

33.55

- ✓ 20 mm
20 mm



Lochsägen Set 4-teilig Scie-trépan, set de 4 pièces

74980 00

50.-

- ✓ Ø 20, 25, 30 und 38 mm
Ø 20, 25, 30 et 38 mm



Japan Zugsäge Scie guidée Japon

74160 01

31.60

- ✓ Blattlänge 265 mm
longueur de la lame 265 mm



PROFLOOR PE Schlagklotz
Butoir en plastique PROFLOOR

74182 00

ab/dès **45.09**

1 Stk./pc.	53.05
3 Stk./pcs.	47.74
5 Stk./pcs.	45.09

- ✓ Länge/Breite/Dicke: 300 × 70 × 21 mm
Falzhöhe: 3.5 mm
longueur/Largeur/Épaisseur: 300 × 70 × 21 mm
hauteur de pliage: 3,5 mm
- ✓ schlagfester Kunststoff, langlebig
plastique antichoc, durable
- ✓ allseitig verwendbar, vielseitiger Einsatz
utilisable de tous les côtés, utilisation polyvalente



Schlagklotz Reckteck
Butoir en plastique carré

ab/dès **21.60**

Art. Nr. No. d'art.	Masse Dimension	ab 1 Stk. dès 1 pc.
74183 00	18 cm, Reckteck/rectangle	21.60
74185 00	42 cm, Reckteck/rectangle	34.10



Schlagklotz Profil A
Butoir en plastique profil A

ab/dès **25.30**

Art. Nr. No. d'art.	Masse Dimension	ab 1 Stk. dès 1 pc.
74183 A	18 cm, Profil A/profil A	25.30
74185 A	42 cm, Profil A/profil A	39.60

- ✓ Falzhöhe 2 mm
hauteur de pli 2 mm



Schlagklotz Profil B
Butoir en plastique profil B

ab/dès **25.30**

Art. Nr. No. d'art.	Masse Dimension	ab 1 Stk. dès 1 pc.
74183 B	18 cm, Profil B/profil B	25.30
74185 B	42 cm, Profil B/profil B	39.60

- ✓ Falzhöhe 4 mm
hauteur de pli 4 mm



Schlagklotz Profil C
Butoir en plastique profil C

ab/dès **25.30**

Art. Nr. No. d'art.	Masse Dimension	ab 1 Stk. dès 1 pc.
74183 C	18 cm, Profil C/profil C	25.30
74185 C	42 cm, Profil C/profil C	39.60

- ✓ Falzhöhe 6 mm
hauteur de pli 6 mm



Klopffholz mit Gumminoppen
Sabot de percussion
avec nuppe en caoutchouc

74181 00
63.50



Gummiauflage zu Schlagholz
Support en caoutchouc
pour butoir

74181 10
32.50



Laminat- und Parkettverlegung / Pose de laminés

PROFLOOR Parketthammer SIMPLEX 50 Marteau a parquet PROFLOOR SIMPLEX 50

74175 00

81.90



- ✓ hochwertiger Gummi mit wenig Abrieb
caoutchouc de haute qualité avec peu d'abrasion
- ✓ Schutzgummi am Stielende
caoutchouc de protection à l'extrémité de la tige

Art. Nr. No. d'art.	Bezeichnung Description	ab 1 Stk. dès 1 pc.
76175 00	Ersatzgummi zu Parketthammer SIMPLEX 50/ Caoutchouc de remplacement pour marteau de parquet SIMPLEX 50	23.00

Gummihammer Marteau en caoutchouc

ab/dès **14.80**



Art. Nr. No. d'art.	Gewicht Poids	ab 1 Stk. dès 1 pc.
34515 30	300 g	14.80
34515 80	800 g	24.60
34515 120	1220 g	38.40

- ✓ hochwertiger Gummi
caoutchouc de haute qualité
- ✓ stabiler Stiel
poignée robuste

PROFLOOR Parketthammer PF 42 Marteau a parquet PROFLOOR PF 42

74172 00

154.20



- ✓ hochwertiger Gummi mit sehr geringem Abrieb
caoutchouc de haute qualité avec peu d'abrasion
- ✓ Schutzgummi am Stielende
caoutchouc de protection à l'extrémité de la tige

Art. Nr. No. d'art.	Bezeichnung Description	ab 1 Stk. dès 1 pc.
76172 00	Ersatzgummi zu Parketthammer PF 42/ Caoutchouc de remplacement pour marteau de parquet PF 42	53.00

Hazet Parketthammer 1959 Marteau à parquet Hazet 1959

74173 04

265.40



- ✓ 1.3 kg
1.3 kg
- ✓ mit dauerplastischer Füllmasse
avec une masse de remplissage en matière plastique permanente

- ✓ Griff um 90° drehbar
Poignée pivotante de 90°
- ✓ Montage-Werkzeug
für kratzempfindliche Teile
outil d'assemblage pour pièces sensibles aux rayures

PROFLOOR Doppelflächen- Spachtel eckig Spatule double carré PROFLOOR



ab/dès **18.75**

Art. Nr. No. d'art.	Masse Dimension	ab 1 Stk. dès 1 pc.
74300 15	15 cm	18.75
74300 20	20 cm	20.40
74300 27	27 cm	27.20
74300 35	35 cm	29.60

- ✓ scharfkantig
coupant
- ✓ für die Verarbeitung
von Fugenkitt
pour le traitement du mastic de joint

PROFLOOR Doppelflächen- Spachtel rund Spatule double round PROFLOOR



ab/dès **27.10**

Art. Nr. No. d'art.	Masse Dimension	ab 1 Stk. dès 1 pc.
74310 27	27 cm	27.10
74310 35	35 cm	30.30

- ✓ abgerundete Ecken
coins arrondis
- ✓ für die Verarbeitung
von Fugenkitt
pour le traitement du mastic de joint

Reparatursets / Assortiments de réparation



Holz und Laminat Reparaturset Coffret de réparation pour bois et stratifiés

78300 00

192.80

✓ mit Kunststoffkoffer
avec boîtier plastique

✓ 20 Hartwachsfarben und Schmelzkolben
20 couleurs de cire dure et piston à colle chaude

Schmelzkolben gefüllt mit Gas.
Ballon de fusion rempli de gaz.

Schmelzkolben zu Reparaturset Piston à colle chaude

78305 00

89.90



Lieferung ohne Gas.
Livraison sans gaz.

Nachfüllgas für Schmelzkolben Gaz de remplissage pour piston à colle chaude

78305 01

7.05

✓ 100 ml
100 ml

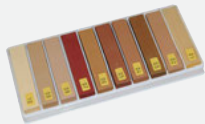

Heisswachsset Farben 1 – 10 Assortiment de bâtons couleurs no. 1 – 10

78301 10

58.–



Heisswachsset Farben 11 – 20 Assortiment de bâtons couleurs no. 11 – 20

78302 10

58.–



Weichwachs Reparaturset Set de réparation à cire tendre

78320 00

73.80

✓ 20 Weichwachsfarben
20 couleurs de cire molle

✓ sehr fein pigmentiert
très finement pigmentée

Einzelne Hartwachsfarben Bâtonnets du kit

✓ überlackierbar
par-dessus laque

✓ überschleifbar
ponçage

✓ Holz und Kunststoffreparatur
réparation du bois et du plastique



Art. Nr. No. d'art.	Farbe Couleur	Bezeichnung Description	ab 1 Stk. dès 1 pc.
78303 01	Transparent/Transparent	Hartwachsfarbe Nr. 1/Bâtonnets no. 1	6.10
78303 02	Kiefer/Pin	Hartwachsfarbe Nr. 2/Bâtonnets no. 2	6.10
78303 03	Eiche rustikal/Chêne rustique	Hartwachsfarbe Nr. 3/Bâtonnets no. 3	6.10
78303 04	Buche/Hêtre	Hartwachsfarbe Nr. 4/Bâtonnets no. 4	6.10
78303 05	Birnbaum/Poirier	Hartwachsfarbe Nr. 5/Bâtonnets no. 5	6.10
78303 06	Eiche mittel/Chêne moyen	Hartwachsfarbe Nr. 6/Bâtonnets no. 6	6.10
78303 07	Kirsche/Cerise	Hartwachsfarbe Nr. 7/Bâtonnets no. 7	6.10
78303 08	Birke/Bouleau	Hartwachsfarbe Nr. 8/Bâtonnets no. 8	6.10
78303 09	Eiche hell/Chêne naturel	Hartwachsfarbe Nr. 9/Bâtonnets no. 9	6.10
78303 10	Esche/Cendre	Hartwachsfarbe Nr. 10/Bâtonnets no. 10	6.10



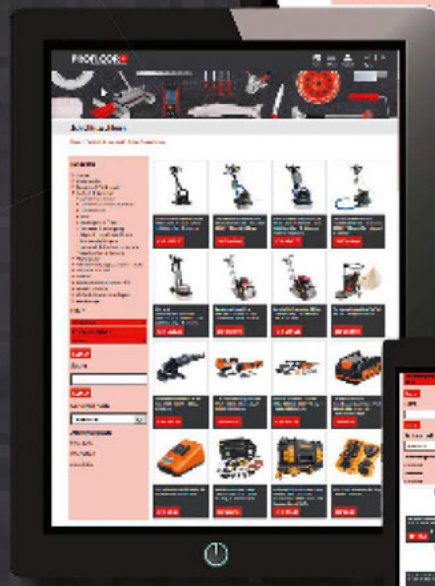
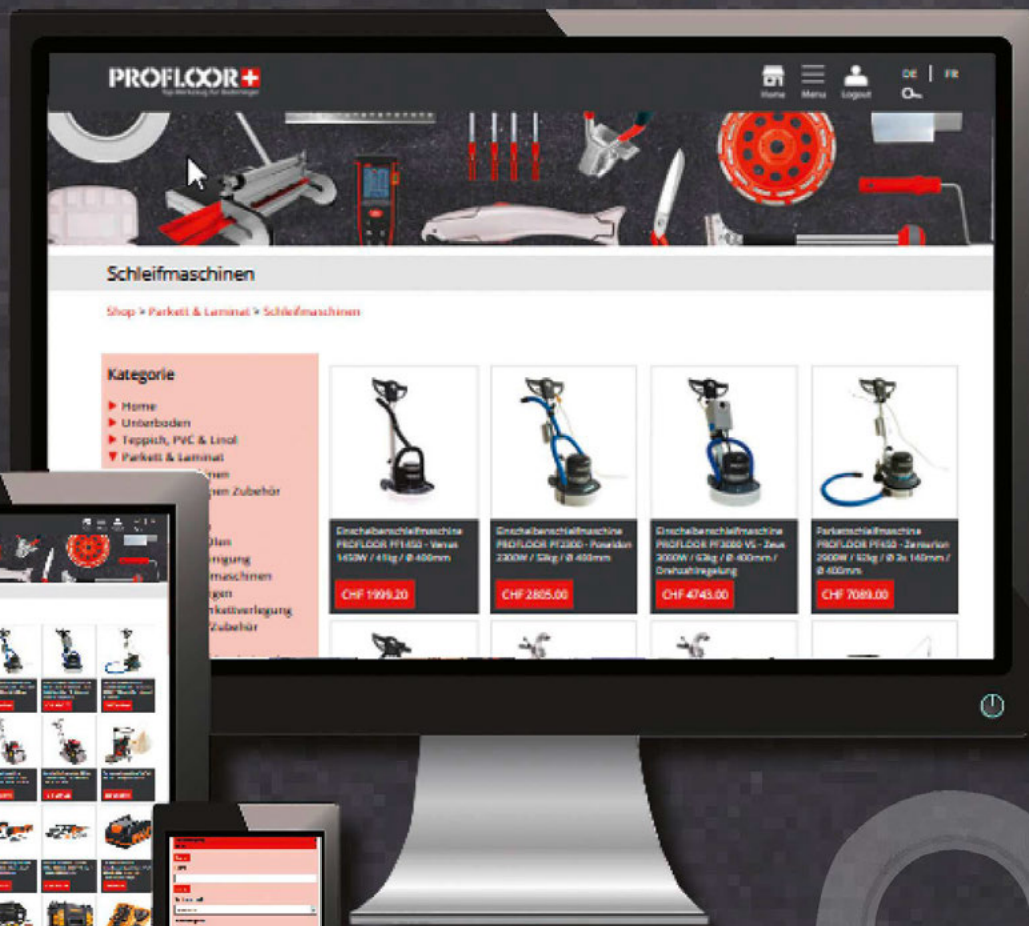

Besuchen Sie unseren
Online-Shop unter

Découvrez notre
boutique en ligne sur

www.profloor.swiss



Malerbedarf

Unser kompaktes Angebot reicht von Werkzeugen und Maschinen über Pinsel und Roller hin zu Profilen und Arbeitskleidung. Durch Innovation und permanente Optimierung der Produktpalette sind wir zuverlässiger Partner für das maler- und bodenlegende Fachhandwerk.

Articles pour peintre

Notre offre couvre tous les types d'articles tels que pinceaux et rouleaux, machines et profils, en passant par les vêtements professionnels. Grâce à nos capacités d'innovation et une optimisation constante de notre gamme de produits, nous sommes un partenaire fiable de l'industrie de la peinture et des revêtements de sol.



Pinsel und Flächenstreicher / Pinceaux ex pinceau de surface



Malerpinsel
Pinceau de peinture

ab/dès **1.32**

- ✓ Chinaborsten
poils en soie de Chine
- ✓ Kunststoffstiel
poignée en plastique

Art. Nr. No. d'art.	Breite Largeur	VE UV	Preise pro Stück/Prix par pièce		
			ab 1 Stk. dès 1 pc.	ab 6 Stk. dès 6 pcs.	ab 12 Stk. dès 12 pcs.
84533 40	40 mm	12	1.55	1.39	1.32
84533 50	50 mm	12	1.80	1.62	1.53
84533 60	60 mm	12	2.60	2.34	2.21
84533 70	70 mm	12	2.90	2.61	2.46



Lackierpinsel hell
Pinceau à vernir clair

ab/dès **2.80**

- ✓ helle Chinaborsten
poils en soie de Chine clairs
- ✓ Holzstiel
manche en bois
- ✓ lösemittelbeständig
résistant aux solvants

Art. Nr. No. d'art.	Breite Largeur	VE UV	Preise pro Stück/Prix par pièce		
			ab 1 Stk. dès 1 pc.	ab 6 Stk. dès 6 pcs.	ab 12 Stk. dès 12 pcs.
84532 40	40 mm	12	3.30	2.97	2.80
84532 50	50 mm	12	4.30	3.87	3.65
84532 60	60 mm	12	4.60	4.14	3.91

Flächenstreicher mit Griff 100 mm
Brosse plate avec manche 100 mm

84535 10

11.90



- ✓ helle Chinaborste
poils en soie de Chine clairs
- ✓ lösemittelbeständig
résistant aux solvants

Anstreichflächen-Pinsel 200 mm
Pinceau de surface 200 mm

84590 20

38.50



- ✓ helle Chinaborste
soies chinoises légères
 - ✓ Holzkörper mit Stielhalterung 24 mm
corps en bois avec porte-poignée 24 mm
 - ✓ lösemittelbeständig
résistant aux solvants
- Passende Holzstiele finden Sie auf Seite 60.
Vous trouverez les manche en bois assorties sur la page 60.

Verdünerdose
Boîte avec pinceau

24210 00

35.90



- ✓ 7.5 dl Inhalt, mit Pinsel
contenance de 7.5 dl, avec pinceau
- ✓ für lösemittelhaltige Produkte
pour les produits contenant des solvants

Putzlappen weiss 5 kg
Chiffon de nettoyage blanc 5 kg

28175 00

28.80



- ✓ fusselfrei
non pelucheux
- ✓ gut saugend
bonne absorptivité

Heizkörperpinsel 75 mm
Pinceau pour radiateurs 75 mm

84505 75

11.95



- ✓ hervorragende Lackverteilung
excellente répartition de la laque
- ✓ lösemittelbeständig
résistant aux solvants
- ✓ Holzstiel 35 cm
manche en bois 35 cm

Steckbügel und Verlängerungen / Poignée et rallongo telescopique



Steckbügel SoftTouch Poignée SoftTouch

ab/dès **2.76**

- ✓ hochwertiger Zweikomponentengriff
poignée à deux composants de haute qualité
- ✓ passend auf Verlängerungsstange SoftTouch
s'adapte sur la manche télescopique SoftTouch

Art. Nr. No. d'art.	Breite Largeur	Länge Longueur	VE UV	Preise pro Stück/Prix par pièce		
				ab 1 Stk. dès 1 pc.	ab 3 Stk. dès 3 pcs.	ab 5 Stk. dès 5 pcs.
84460 10	9 cm	40 cm	10	3.25	2.92	2.76
84460 25	25 cm	28 cm	10	4.70	4.23	3.99



Verlängerungsstange SoftTouch Manche télescopique SoftTouch

34601 20

35.20

- ✓ dickwandiges Aluminiumrohr
tube aluminium à paroi épaisse
- ✓ hochwertiger Zweikomponentengriff
poignée à deux composants de haute qualité
- ✓ innovativer Spannverschluss
fermeture à tension innovante
- ✓ passend auf SoftTouch Steckbügel
convient pour les poignées SoftTouch
- ✓ passend auf alle gängigen Steckbügel
convient sur toutes les poignées
- ✓ Masse 110 – 200 cm
Dimension 110 – 200 cm



Heizkörpersteckbügel Poignée pour rouleau

84452 30

1.80

- ✓ 30 cm lang
longueur 30 cm
- ✓ 10 cm breit
largeur 10 cm



Steckbügel Poignée pour rouleau couleur

84455 30

ab/dès **2.80**

1 Stk./pc.	3.30
5 Stk./pcs.	2.97
10 Stk./pcs.	2.80

- ✓ 25 cm breit
largeur 25 cm



Doppelarmbügel verstellbar Poignée à deux branches réglables

84460 60

46.60

- ✓ Rollenbreite 40 – 60 cm
largeur du rouleau 40 – 60 cm

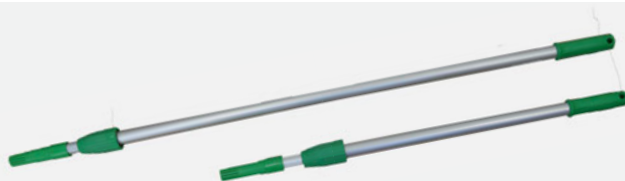

Verlängerungsstange Manche télescopique

ab/dès **25.50**

- ✓ aus Aluminium
en aluminium
- ✓ mit Drehverschluss
avec bouchon à vis
- ✓ passend auf alle gängigen Steckbügel
convient sur toutes les poignées
- ✓ gerippte Stange für sicheren Halt
en barre nervurée pour une prise sûre

Art. Nr. No. d'art.	Masse Dimension	ab 1 Stk. dès 1 pc.
34600 12	60 – 120 cm	25.50
34600 22	100 – 200 cm	33.20



Versiegeln und Ölen / Scellement et huilage

PROFLOOR Versiegelungsrolle Microfaser 11 mm Flor Rouleau couleur en microfibres 11 mm poils de PROFLOOR

74563 25

ab/dès **12.56**

1 Stk./pc.	15.70
12 Stk./pcs.	14.13
60 Stk./pcs.	12.56

- ✓ Breite 25 cm
largeur 25 cm
- ✓ lösemittelbeständig
résistant aux solvants
- ✓ extrem saugfähig
extrêmement absorbant
- ✓ Roller für sensationelle Ergebnisse
rouleau pour des résultats sensationnels
- ✓ keine Ansätze oder Rollerbahnen
sans dépôts ou bandes des rouleau
- ✓ ohne jegliche Streifenbildung
sans bandes
- ✓ gleichmässiger Auftrag
étalement homogène du matériel
- ✓ keine Fasern mehr im Lack
pas de fibre dans la laque



PROFLOOR Versiegelungsrolle Velour 4 mm Flor Rouleau vitrificateur velour 4 mm poils PROFLOOR

74560 25

ab/dès **10.24**

1 Stk./pc.	12.80
12 Stk./pcs.	11.52
60 Stk./pcs.	10.24

- ✓ auch zum Ölen
aussi pour huiler
- ✓ lösemittelbeständig
résistant aux solvants
- ✓ Breite 25 cm
largeur 25 cm



PROFLOOR Versiegelungsrolle 7 mm Flor Rouleau vitrificateur 7 mm poils PROFLOOR

74565 25

ab/dès **11.84**

1 Stk./pc.	14.80
12 Stk./pcs.	13.32
60 Stk./pcs.	11.84

- ✓ lösemittelbeständig
résistant aux solvants
- ✓ Breite 25 cm
largeur 25 cm



Versiegelungsrolle Microtex 10 mm Flor Rouleau vitrificateur Microtex 10 mm poils

74563 50

48.95

- ✓ für Parkettlacke und Versiegelungen
pour les laques et les produits d'étanchéité pour parquet
- ✓ für Wasser- und Kunstharzlaque
pour les laques à l'eau et à la résine synthétique
- ✓ Breite 50 cm
largeur 50 cm



Vorstrichwalze Nylon 12 mm Flor Rouleau pour apprêts en nylon 12 mm poils

14396 25

ab/dès **3.44**

1 Stk./pc.	4.30
12 Stk./pcs.	3.53
60 Stk./pcs.	3.44

- ✓ nicht lösemittelbeständig
pas résistant aux solvants
- ✓ nicht fusselfrei
pas sans peluches
- ✓ Breite 25 cm
largeur 25 cm



Versiegelungsrolle Velour 4 mm Flor Rouleau vitrificateur velours 4 mm poils

84757 10

2.20

- ✓ auch zum Ölen
aussi pour huiler
- ✓ lösemittelbeständig
résistant aux solvants
- ✓ Breite 10 cm
largeur 10 cm



Versiegelungsrolle 7 mm Flor Rouleau vitrificateur 7 mm poils

84755 10

2.20

- ✓ lösemittelbeständig
résistant aux solvants
- ✓ Breite 10 cm
largeur 10 cm



Versiegelungsrolle 11 mm Flor Rouleau vitrificateur 11 mm poils

84751 10

2.10

- ✓ lösemittelbeständig
résistant aux solvants
- ✓ Breite 10 cm
largeur 10 cm





TESA® Abdeckband beige Ruban de masquage TESA®

ab / dès **1.68**

- ✓ für Abdeckarbeiten
travail de recouvrement
- ✓ mit Naturkautschukklebmasse
avec adhésif en caoutchouc
- ✓ leicht gekrepptes Papier
papier légèrement crêpé
- ✓ Dicke 120 µm
épais 120 µm
- ✓ gute Klebeeigenschaften
bonnes propriétés d'adhérence

Preise pro Stück/Prix par pièce

Art. Nr. No. d'art.	Breite Largeur	Länge Longueur	ab 1 Stk. dès 1 pc.	ab 16 Stk. dès 16 pcs.	ab 96 Stk. dès 96 pcs.
88660 19	19 mm	50 m	2.10	1.89	1.68

Art. Nr. No. d'art.	Breite Largeur	Länge Longueur	ab 1 Stk. dès 1 pc.	ab 12 Stk. dès 12 pcs.	ab 72 Stk. dès 72 pcs.
88660 25	25 mm	50 m	2.70	2.43	2.16

Art. Nr. No. d'art.	Breite Largeur	Länge Longueur	ab 1 Stk. dès 1 pc.	ab 10 Stk. dès 10 pcs.	ab 60 Stk. dès 60 pcs.
88660 30	30 mm	50 m	3.00	2.70	2.40

Art. Nr. No. d'art.	Breite Largeur	Länge Longueur	ab 1 Stk. dès 1 pc.	ab 8 Stk. dès 8 pcs.	ab 48 Stk. dès 48 pcs.
88660 38	38 mm	50 m	3.75	3.37	3.00

Art. Nr. No. d'art.	Breite Largeur	Länge Longueur	ab 1 Stk. dès 1 pc.	ab 6 Stk. dès 6 pcs.	ab 36 Stk. dès 36 pcs.
88660 50	50 mm	50 m	4.80	4.32	3.84



Washi-Tape gelb Malerband Ruban de masquage jaune Washi

ab / dès **3.92**

- ✓ für glatte Oberflächen
pour les surfaces lisses
- ✓ stark klebend
très adhérent
- ✓ für präzise Linien
pour des lignes précises
- ✓ hohe Feuchtigkeitsbeständigkeit
haute résistance à l'humidité
- ✓ sechs Monate innen und acht Wochen
ausßen rückstandslos entfernbar
six mois à l'intérieur et huit semaines à
l'extérieur amovible sans résidus

Preise pro Stück/Prix par pièce

Art. Nr. No. d'art.	Breite Largeur	Länge Longueur	ab 1 Stk. dès 1 pc.	ab 9 Stk. dès 9 pcs.	ab 36 Stk. dès 36 pcs.
88630 25	25 mm	50 m	4.90	4.41	3.92

Art. Nr. No. d'art.	Breite Largeur	Länge Longueur	ab 1 Stk. dès 1 pc.	ab 8 Stk. dès 8 pcs.	ab 32 Stk. dès 32 pcs.
88630 30	30 mm	50 m	5.70	5.13	4.56

Art. Nr. No. d'art.	Breite Largeur	Länge Longueur	ab 1 Stk. dès 1 pc.	ab 6 Stk. dès 6 pcs.	ab 24 Stk. dès 24 pcs.
88630 38	38 mm	50 m	7.10	6.39	5.68
88630 50	50 mm	50 m	9.30	8.37	7.44



Washi-Tape rot Malerband Ruban de masquage rouge Washi

ab / dès **5.92**

- ✓ geeignet für raue, strukturierte Untergründe
convient aux substrats rugueux et texturés
- ✓ sechs Monate innen und acht Wochen
ausßen rückstandslos entfernbar
six mois à l'intérieur et huit semaines à
l'extérieur amovible sans résidus
- ✓ hohe Reissfestigkeit
haute résistance à la déchirure
- ✓ UV-beständig
résistant aux UV
- ✓ Wasserresistent
résistant à l'eau

Preise pro Stück/Prix par pièce

Art. Nr. No. d'art.	Breite Largeur	Länge Longueur	ab 1 Stk. dès 1 pc.	ab 9 Stk. dès 9 pcs.	ab 36 Stk. dès 36 pcs.
88640 25	25 mm	50 m	7.40	6.66	5.92

Art. Nr. No. d'art.	Breite Largeur	Länge Longueur	ab 1 Stk. dès 1 pc.	ab 8 Stk. dès 8 pcs.	ab 32 Stk. dès 32 pcs.
88640 30	30 mm	50 m	8.80	7.92	7.04

Art. Nr. No. d'art.	Breite Largeur	Länge Longueur	ab 1 Stk. dès 1 pc.	ab 6 Stk. dès 6 pcs.	ab 24 Stk. dès 24 pcs.
88640 38	38 mm	50 m	10.80	9.72	8.64
88640 50	50 mm	50 m	13.20	11.88	10.56



Abdeckung / Recouvrement

TESA® Gewebeband silber Ruban en tissu argent TESA®

88650 48

ab/dès **8.64**



1 Stk./pc.	10.80
12 Stk./pcs.	9.72
24 Stk./pcs.	8.64

- ✓ Dicke 150 µm
épais 150 µm
- ✓ gute Handreibbarkeit
bonne déchirabilité à la main
- ✓ einfach abrollbar
einfach abrollbar
- ✓ gute Haftung auf Beton und Stein
bonne adhérence au béton et à la pierre
- ✓ 50 mm × 50 m
50 mm × 50 m
- ✓ Karton à 24 Stk
carton à 24 pc.

Abdeckfolie mit Gewebeband Film de protection avec bande de tissu solide

88402 26

ab/dès **20.08**



1 Rolle/roul.	25.10
10 Rollen/roul.	22.59
20 Rollen/roul.	20.08

- ✓ 2.6 × 20 m
2.6 × 20 m
- ✓ Karton à 20 Stk
carton à 20 pc.
- ✓ Extradick 25 µm
très épais 25 µm
- ✓ stark haftend dank Gewebeband
fortement adhésif grâce à la bande de tissu
- ✓ drei Wochen innen und aussen rückstandslos entfernbar
trois semaines à l'intérieur et à l'extérieur amovible sans résidus

Abdeckfolie mit Klebeband Film de protection avec ruban adhésif

88409 27

ab/dès **6.80**



1 Stk./pc.	8.50
10 Stk./pcs.	7.65
30 Stk./pcs.	6.80

- ✓ 2.7 x 20 m
2.7 x 20 m
- ✓ gute Klebeeigenschaften
bonnes propriétés adhésives
- ✓ für glatte und leicht rauhe Untergründe
pour les surfaces lisses et légèrement rugueuses
- ✓ hohe Strapazierfähigkeit
bonne durabilité
- ✓ 5 Tage UV-beständig
résistant aux UV pendant 5 jours
- ✓ Karton à 30 Stk
carton à 30 pc.

Abdeckfolie mit Washi-Tape gelb Film de protection tape jaune Washi

88407 27

ab/dès **10.56**



1 Stk./pc.	13.20
10 Stk./pcs.	11.88
27 Stk./pcs.	10.56

- ✓ 2.7 x 20 m
2.7 x 20 m
- ✓ für den Innenbereich
pour un usage intérieur
- ✓ für präzise Linien
pour des lignes précises
- ✓ sechs Monate innen und acht Wochen aussen rückstandslos entfernbar
six mois à l'intérieur et huit semaines à l'extérieur amovible sans résidus
- ✓ Karton à 27 Stk
carton à 27 pc.

Bodenabdeckpapier Papier de couverture plancher

38420 00

ab/dès **0.58/m²**

1 Rolle/roul.	0.70
3 Rollen/roul.	0.62
5 Rollen/roul.	0.58

Rolle/rouleau: 1.50 m x 50 m = 75 m²
Palette/palette: 30 Rollen/rouleaux = 2250 m²

- ✓ Rolle à 20 kg (270 g/m²)
Rouleau à 20 kg (270 g/m²)



Abdeckung und Beleuchtung / Recouvrement et éclairage



- ✓ leicht haftend
légèrement adhésif
- ✓ dampfdurchlässiges Polyestergewebe
tissé en polyester absorbant
- ✓ Unterseite rutschhemmend
dessous antidérapant
- ✓ atmungsaktives Schutzvlies
non-tissé de protection

Abdeckvlies protect plus Non-tissés de protection protect plus

ab / dès **1.74/m²**

Rolle/rouleau: 1 m × 50 m = 50 m²
Palette/palette: 24 Rollen/rouleaux = 1200 m²

Art. Nr. No. d'art.	Dicke Épaisseur	ab 1 Rolle dès 1 roul.	ab 3 Rollen dès 3 roul.	ab 5 Rollen dès 5 roul.
38455 00	2 mm	2.10	1.85	1.74



- ✓ leicht haftend
légèrement adhésif
- ✓ dampfdurchlässiges Polyestergewebe
tissé en polyester absorbant
- ✓ Unterseite rutschhemmend
dessous antidérapant
- ✓ PE-Folie als Feuchtigkeitsschutz
feuille de protection contre l'humidité en PE

Abdeckvlies protect Non-tissés de protection protect

ab / dès **1.54/m²**

Rolle/rouleau: 1 m × 50 m = 50 m²
Palette/palette: 30 Rollen/rouleaux = 1500 m²

Art. Nr. No. d'art.	Dicke Épaisseur	ab 1 Rolle dès 1 roul.	ab 3 Rollen dès 3 roul.	ab 5 Rollen dès 5 roul.
38450 00	2 mm	1.85	1.63	1.54



Malersonne Stativ-Leuchte Trépied lumineux pour lampe de peintre

37704 03

434.-

- ✓ Spannung 230 V
Tension 230 V
- ✓ 120 W, 10'000 Lumen
120 W, 10'000 lumens
- ✓ Farbtemperatur 4'000 Kelvin
température de couleur 4'000 Kelvin
- ✓ Farbwiedergabeindex > 97
indice de rendu des couleurs > 97
- ✓ IP65 wassergeschützt
étanche à l'eau IP65
- ✓ 10 m Gummikabel
câble en caoutchouc de 10 m
- ✓ Stufenlos höhenverstellbar
bis 2.3 m
réglage en hauteur en continu
jusqu'à 2.3 m

Mit einem Farbwiedergabeindex RA > 97 kann die Malersonne mehr als 97 % Tageslicht wiedergeben.

Avec un indice de rendu des couleurs de RA > 97, la lampe pour peintre peut réfléchir plus de 97 % de la lumière du jour.



LED-Strahler Spot LED

ab / dès **59.-**

Art. Nr. No. d'art.	Leistung Puissance	ab 1 Stk. dès 1 pc.
37704 01	30 W, 2'400 Lumen/lumens	59.00
37704 02	50 W, 4'000 Lumen/lumens	68.00

- ✓ Spannung 230 V
Tension 230 V
- ✓ Farbtemperatur 4'000 Kelvin
température de couleur 4'000 Kelvin
- ✓ Farbwiedergabeindex > 97
indice de rendu des couleurs > 97
- ✓ IP65 wassergeschützt
étanche à l'eau IP65
- ✓ 1.5 m Gummikabel
câble en caoutchouc de 1.5 m



Schaber, Spachtel und Stretchfolie / Grattoir, spatules et film étirable



Mini Stretchfolie transparent Film étirable mini

88700 15

ab/dès **4.12**

1 Stk./pc.	5.15
40 Stk./pcs.	4.63
120 Stk./pcs.	4.12

- ✓ 38 × 150 × 100 mm
- ✓ 38 × 150 × 100 mm
- ✓ Karton à 40 Stk
carton à 40 pc.



Handabroller zu Stretchfolie Distributeur manuel de film étirable

88700 00

ab/dès **4.76**

1 Stk./pc.	5.60
3 Stk./pcs.	5.04
5 Stk./pcs.	4.76

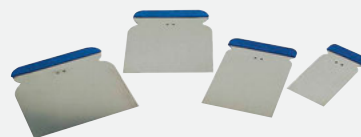

Japanspachtel Set Spatules japonaise

14195 00

ab/dès **5.61**

1 Stk./pc.	6.60
3 Stk./pcs.	5.94
5 Stk./pcs.	5.61

- ✓ 4-teilig:
5, 8, 10, 12 cm
- 4 parties:
5, 8, 10, 12 cm
- ✓ rostfrei
inoxydable

Farbschaber Racleur à couleurs

74650 00

ab/dès **25.05**



Art. Nr. No. d'art.	Masse Dimension	ab 1 Stk. dès 1 pc.
74650 00	24 mm	25.05
74651 00	50 mm	29.35

Ersatzklinge zu Farbschaber 24 mm Lames de rechange pour racleur à couleurs 24 mm

76650 00

17.05

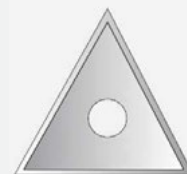

Ersatzklinge zu Farbschaber 50 mm Lames de rechange pour racleur à couleurs 50 mm

76651 00

14.80

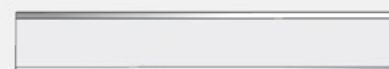

Malerspachtel Spatules de peintre

ab/dès **3.33**



- ✓ vernieteter Schaft
queue rivée

Art. Nr. No. d'art.	Breite Largeur	Preise pro Stück/Prix par pièce	
		ab 1 Stk. dès 1 pc.	ab 12 Stk. dès 12 pcs.
14191 02	20 mm	3.70	3.33
14191 03	30 mm	3.80	3.42
14191 04	40 mm	3.90	3.51
14191 06	60 mm	6.05	5.44
14191 08	80 mm	6.45	5.80
14191 10	100 mm	6.90	6.21
14191 12	120 mm	7.30	6.57

Stukkateureisen Spatule à stuc

ab/dès **5.80**



Art. Nr. No. d'art.	Masse Dimension	ab 1 Stk. dès 1 pc.
14193 10	10 mm	5.80
14193 20	20 mm	6.30

- ✓ elastisches Blatt
lame élastique
- ✓ rostbeständiger Bandstahl
bande en acier inoxydable

Arbeitskleidung

Die PROFLOOR Bundhosen wie auch unsere Sicherheitsschuhe und sämtliches Zubehör wurden aufgrund Ihrer Bedürfnisse und Rückmeldungen optimiert und angepasst. Neueste Materialien und Technologien zeichnen die Produkte aus und bieten Ihnen eine optimale Kombination aus Komfort, Sicherheit, Langlebigkeit und modernem Design.

Vêtement de travail

Les pantalons de travail PROFLOOR ainsi que nos chaussures de sécurité et tous les accessoires ont été optimisés et adaptés sur la base de vos besoins et de vos feedbacks. Les produits se distinguent par leurs nouveaux matériaux et leur technologie moderne et vous offrent une combinaison de confort, sécurité, longévité et style moderne.



Sicherheitsschuhe und Knieschoner / Chaussures de sécurité et genouillères

PROFLOOR Sicherheitsschuhe WORKWEAR Chaussure de sécurité PROFLOOR WORKWAER



97580 xx

ab/dès **110.97**

1 Paar/Paire	130.55
3 Paare/Paires	117.49
5 Paare/Paires	110.97

- ✓ in 13 Grössen erhältlich (36–48)
disponible en 13 tailles (36–48)
- ✓ Durchtrittschutz
protection antiperforation
- ✓ Sicherheitsstufe S3
niveau de sûreté S3
- ✓ antistatisch und abriebfest
résistant aux frottements et antistatique
- ✓ mit Sicherheitskappe
avec coque de sécurité
- ✓ wasserresistentes Obermaterial
matériau supérieur résistant à l'eau

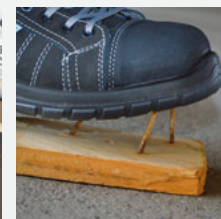
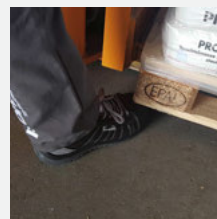

PROFLOOR Knieschonereinlagen aus Schaumstoff WORKWEAR Genouillères en mousse PROFLOOR WORKWEAR



97900 00

ab/dès **18.66**

1 Paar/Paire	21.95
5 Paare/Paires	19.75
10 Paare/Paires	18.66



- ✓ flexible Schaumschoffeinlage
doublure en mousse flexible
- ✓ passend zur SNICKERS
Bodenlegerhose und beneline 3000
assortie au pantalon SNICKERS
et beneline 3000
- ✓ hohe Lebensdauer
longue durée de vie
- ✓ 200 × 150 × 20 mm
200 × 150 × 20 mm

Knieschonereinlagen aus flexiblem Schaumstoff Genouillères en mousse flexible



97905 00

ab/dès **23.16**

1 Paar/Paire	27.25
5 Paare/Paires	24.52
10 Paare/Paires	23.16

- ✓ sehr leicht und flexibel
très légère et flexible
- ✓ langlebiger Schaumstoff
mousse longue durée
- ✓ 200 × 140 × 25 mm
200 × 140 × 25 mm

Knieschonereinlagen aus Wollfilz Genouillères en feutre

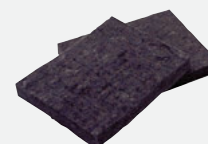

97901 00

ab/dès **20.65**

1 Paar/Paire	24.30
5 Paare/Paires	21.87
10 Paare/Paires	20.65

- ✓ robuste Filzeinlage
insert en feutre robuste
- ✓ natürlich, saugfähig
naturel, absorbant
- ✓ 200 × 150 × 22 mm
200 × 150 × 22 mm

SNICKERS Bodenlegerhose mit Kniestoff aus Kevlar Pantalon de travail avec tissu kevlar aux genoux SNICKERS

97200 xx

ab / dès **142.03**



1 Stk./pc.	167.10
3 Stk./pcs.	150.39
10 Stk./pcs.	142.03

- ✓ Verstärkungen an Oberschenkel und Beinabschlüssen erhöhen die Langlebigkeit zusätzlich
les renforts aux cuisses et au bas des jambes permettent d'améliorer la durabilité
- ✓ Verstellelemente am Knie halten die Kniepolster an ihrem Platz
les renforts aux cuisses et au bas des jambes permettent d'améliorer la durabilité

- ✓ Arbeitshose aus leichtem, strapazierfähigem Rip-Stop-Material für maximale Haltbarkeit
pantalons de travail fabriqués à partir d'un matériau rip-stop léger et robuste pour une durabilité maximale
- ✓ Holster-, Bein- und Metertasche mit Verstärkungen aus CORDURA
poches à revolver, poches latérales et poches à mètre avec renfort CORDURA
- ✓ ergonomischer Beinschnitt
coupe ergonomique des jambes



SNICKERS

Normal/Normale	42	44	46	48	50	52	54	56	58	60	62
Bundweite/Taille ceinture	81	85	89	93	97	101	105	109	117	125	133
Schrittlänge/Longueur entrejambe	82	82	82	82	82	82	82	82	82	82	82
Schlank und lang/Étroite et longue	144	146	148	150	152	154					
Bundweite/Taille ceinture	85	89	93	97	101	105					
Schrittlänge/Longueur entrejambe	88	88	88	88	88	88					
Untersetzt/Réduite	84	88	92	96	100	104					
Bundweite/Taille ceinture	85	89	93	97	101	105					
Schrittlänge/Longueur entrejambe	76	76	76	76	76	76					

Bundweite
Taille ceinture

Schrittlänge
Longueur entrejambe



Weitere Größen auf Anfrage erhältlich.
Autres tailles disponibles sur demande.



LOGO SERVICE

Sie suchen nach einer perfekten Möglichkeit, um Ihren Mitarbeitern eine hochwertige Arbeitskleidung im Corporate Design anzubieten oder benötigen Sie einfach nur individualisierte Arbeitshosen? Bei uns können Sie Ihr Logo, Ihre Webadresse oder andere Motive professionell auf Ihre Arbeitshosen sticken lassen.

Vous êtes à la recherche d'un moyen idéal d'offrir à vos employés des vêtements de travail de haute qualité dans un design d'entreprise ou vous avez simplement besoin d'un pantalon de travail personnalisé? Avec nous, vous pouvez faire broder professionnellement votre logo, votre adresse web ou d'autres motifs sur votre pantalon de travail.

Mehr Infos erhalten Sie unter www.proffloor.swiss
Vous trouverez plus d'informations sous www.proffloor.swiss

*Preis auf Anfrage / Prix sur demande



Arbeitshosen / Pantalon de travail

PROFLOOR Bundhose beneline 3000 Pantalon de travail PROFLOOR beneline 3000

B-97125 xx

ab/dès **65.11**

PROFLOOR
beneline

1 Stk./pc.	76.60
3 Stk./pcs.	68.94
10 Stk./pcs.	65.11

- ✓ in 16 Größen erhältlich
disponible en 16 tailles
- ✓ geräumige Beintasche links verschiebbar
large poche sur jambe à gauche avec fermeture
- ✓ höchst strapazierfähiger Kniestoff
matériau de genou très durable
- ✓ leichter, trendiger Stoff
tissu tendance léger
- ✓ 2 Gesässtaschen
2 poches arrière
- ✓ freihängende Meter- und Köchertasche
mètre et poche de carquois suspendu



beneline 3000

Normal/Normale	40	42	44	46	48	50	52	54	56
Bundweite/Taille ceinture	68	70	72	76	80	84	88	92	97
Schrittlänge/Longueur entrejambe	72	74	76	78	80	82	84	86	87
Schlank und lang/Étroite et longue	90	94	98						
Bundweite/Taille ceinture	74	78	82						
Schrittlänge/Longueur entrejambe	86	87	89						
Untersetzt/Réduite	24	25	26	27					
Bundweite/Taille ceinture	84	88	92	96					
Schrittlänge/Longueur entrejambe	79	81	82	83					





Knie Schonner mit Gummikappe Genouillères avec coque en caoutchouc

97930 00

ab/dès **27.58**

1 Stk./pc.	32.45
5 Stk./pcs.	29.20
10 Stk./pcs.	27.58

- ✓ universell einsetzbar
à usage universel
- ✓ strapazierfähig
résistant
- ✓ für alle Untergründe geeignet
convient pour tous les types de surfaces



Knie Schonner mit Gel-Polsterung Genouillères avec rembourrage en gel

97935 00

ab/dès **25.33**

1 Stk./pc.	29.80
5 Stk./pcs.	26.82
10 Stk./pcs.	25.33

- ✓ universell einsetzbar
à usage universel
- ✓ strapazierfähiger Nylon
en nylon résistant
- ✓ für alle Untergründe geeignet
convient pour tous les types de surfaces

PROFLOOR Werkzeugtasche WORKWEAR Poche à outils PROFLOOR WORKWEAR

97961 00

30.10



- ✓ 7 Fächer
7 poches
- ✓ mit Gürtelschlaufe
avec passant de ceinture



PROFLOOR Ledergürtel WORKWAR Ceinture en cuir PROFLOOR WORKWEAR

97810 00

ab/dès **34.63**



1 Stk./pc.	40.75
3 Stk./pcs.	36.67
5 Stk./pcs.	34.63

- ✓ echtes Leder
cuir véritable
- ✓ schwarz
noir



Handschuhe PU-Flex-B Gants PU-Flex-B

Art. Nr. No. d'art.	Grösse Tailles	ab 1 Stk. dès 1 pc.
37966 00	7, M	3.40
37966 01	8, L	3.40
37966 02	10, XL	3.40

- ✓ sicherer Griff
préhension sûre



Einweghandschuhe Nitril Gants en nitrile à usage unique

37940 00

31.20

- ✓ Grösse 8, L
taille 8, L
- ✓ beidseitig tragbar
de part et d'autre portable
- ✓ 1 Pack à 100 Stk
1 paquet de 100 pièces
- ✓ hohe Reiss-, Abrieb-, Durchstichfestigkeit
haute résistance à la déchirure, à l'abrasion
et à la perforation



Schuhüberzüge Couvre-chaussures

37981 00

11.10

- ✓ 100 Stk.
100 pcs.



3M Peltor Schutzbrille Lunettes de protection 3M Peltor

37920 00

17.60

- ✓ kratzfest
résistant aux rayures



3M Peltor Brillenetui Étui à lunettes 3M Peltor

37920 01

11.40

- ✓ gepolstert
tapissé



Arbeitsschutz / Protection du travail

3M Peltor Gehörschutz WorkTunes Protection auditive 3M Peltor WorkTunes

37943 31

139.80



- ✓ Dämmwert 31 dB
valeur d'isolation 31 dB
- ✓ schützt das Gehör bei gleichzeitigem MW- und UKW-Rundfunkempfang mit der eingebauten Antenne
protège l'audition lors de la réception simultanée de la radio MW et UKM avec l'antenne intégrée
- ✓ Stereoeingang für den Anschluss externer Geräte (z.B. Smartphone)
entrée stéréo pour la connexion d'appareils externes (par exemple, un smartphone)



3M Peltor Gehörschutz Protection auditive 3M Peltor

37941 27

32.60

- ✓ Dämmwert 27 dB
valeur d'isolation 27 dB



3M Gehörschutzstöpsel Protection auditive 3M

37946 00

55.80

- ✓ 200 Paar
200 paires
- ✓ Dämmwert 37 dB
valeur d'isolation 37 dB

3M Schutzmaske für Lösemittel Masque de protection pour solvant 3M



- ✓ für organische Gase, Dämpfe sowie Feinstaub
pour gaz, vapeurs et poussières fines organiques
- ✓ Schutzklasse A2P2
classe de protection A2P2

Art. Nr. No. d'art.	Bezeichnung Désignation	ab 1 Stk. dès 1 pc.
37932 A2P2	Schutzmaske 3M/Masque de protection 3M	85.40
37933 A2P2	Ersatzfilter-Set/Kit de filtres de rechange	52.70

3M Feinstaubmasken FFP2 Masques anti-poussière fine FFP2 3M

37910 P2

ab/dès **37.21**

1 Pack/paq.	41.35
3 Pack/paq.	39.28
5 Pack/paq.	37.21

- ✓ 10 Stk./Pack
10 pcs./paquet



Dräger Feinstaubmasken FFP2 Masques anti-poussière fine FFP2 Dräger

37920 P2

ab/dès **36.-**

1 Pack/paq.	40.00
3 Pack/paq.	38.00
5 Pack/paq.	36.00

- ✓ 10 Stk./Pack
10 pcs./paquet



SHARKGROUP

Ihre innovative Unternehmens- gruppe rund um den Boden

Wir entwickeln innovative Produkte und Technologien und setzen so Branchenstandards. Mit echten Neuheiten begeben wir uns auf den Markt, um Problemlösungen mit hohem Praxisnutzen zu bieten.

Unser Repertoire an Marken und Patenten wird auch in Zukunft um neue Eigenentwicklungen wachsen und die Branche beleben.

Weitere Informationen erhalten Sie unter **SHARKGROUP.swiss**

Votre groupe d'entreprises innovantes en matière de sol

Nous développons des produits et des technologies innovants et établissons, en même temps, des standards propres à la branche. Nous proposons au marché de véritables innovations afin de fournir des solutions présentant des avantages pratiques exceptionnels.

Nous continuerons à ajouter de nouveaux brevets et de nouvelles marques à notre répertoire grâce à de nouveaux développements internes et à stimuler la branche.

Pour plus d'informations, voir **SHARKGROUP.swiss**

Profile und Sockel

Eine grosse Anzahl an Profilen und Sockelleisten erhalten Sie direkt ab unserem Lager in Uster. Die gängigsten Profile und Sockel sind in ausreichender Menge vorhanden. Kommen Sie vorbei und nutzen Sie die Vorteile vom Abhollager ganz in Ihrer Nähe.

Profils et plinthes

Un grand nombre de profils et plinthes vous sont livrés directement depuis notre entrepôt d'Uster. Les plinthes et les profils les plus courants sont disponibles en quantité suffisante. Rendez-nous visite et profitez des avantages d'avoir un entrepôt près de chez vous.



Profile / Profils

Winkelabschlussprofile Profils d'arrêt coudés

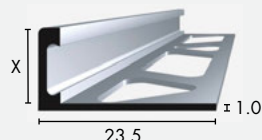

ab/dès **3.56**

- ✓ gestanzte
poinçonnés
- ✓ robuster Kantenschutz
protection robuste des arêtes
- ✓ schlicht bei Belagswechsel
changement de revêtement en toute simplicité
- ✓ für viele Belagsstärken erhältlich
disponibles pour diverses épaisseurs de revêtements
- ✓ gestanzte für Kleber und Mörtelmontage
poinçonnés pour le montage collé ou au mortier

Art. Nr. No. d'art.	Farbe Couleur	X-Masse X-Dimension	Länge Longueur	Stk./VE Pcs./UV	VE UV	CHF/m CHF/m	ab 1 Stk. dès 1 pc.	ab 1 VE dès 1 UV
19302 02	silber/argent	2.0 mm	2.7 m	20	54 m	4.45	3.56	
19302 025	silber/argent	2.5 mm	2.7 m	20	54 m	4.55	3.64	
19302 03	silber/argent	3.0 mm	2.7 m	20	54 m	4.65	3.72	
19302 04	silber/argent	4.5 mm	2.7 m	20	54 m	5.00	4.00	
19302 05	silber/argent	5.0 mm	2.7 m	20	54 m	5.10	4.08	
19302 06	silber/argent	6.0 mm	2.7 m	20	54 m	5.20	4.16	
19302 08	silber/argent	8.0 mm	2.7 m	20	54 m	5.30	4.24	
19302 10	silber/argent	10.0 mm	2.7 m	20	54 m	5.45	4.36	
19302 11	silber/argent	11.0 mm	2.7 m	20	54 m	5.55	4.44	
19302 12	silber/argent	12.5 mm	2.7 m	20	54 m	5.80	4.64	
19302 15	silber/argent	15.0 mm	2.7 m	20	54 m	6.15	4.92	

Flachprofile Profils plats

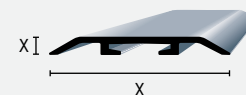

ab/dès **2.64**

- ✓ extra flaches Übergangsprofil
profil de transition extra plat
- ✓ moderne und elegante Optik
design élégant et moderne
- ✓ Befestigung mit Dübel oder Montagekleber
fixation avec cheville ou colle de montage

Art. Nr. No. d'art.	Farbe Couleur	Masse Dimension	Länge Longueur	Stk./VE Pcs./UV	VE UV	CHF/m CHF/m	ab 1 Stk. dès 1 pc.	ab 1 VE dès 1 UV
39015 20	silber/argent	15 mm	2.7 m	20	54 m	3.30	2.64	
39020 20	silber/argent	20 mm	2.7 m	20	54 m	4.40	3.52	
39030 20	silber/argent	30 mm	2.7 m	20	54 m	5.05	4.04	
39040 20	silber/argent	40 mm	2.7 m	20	54 m	5.60	4.48	
39060 20	silber/argent	60 mm	2.7 m	20	54 m	10.10	8.08	

Montagedübel Goujons de montage



Art. Nr. No. d'art.	Stk./VE Pcs./UV	Stk./VE Pcs./UV	CHF/Karton CHF/Cartron
38650 06	100	100	ab 1 VE dès 1 UV 17.95

Klemmprofile für PVC-Beläge Profils d'arrêt pour PVC

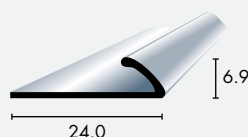

ab/dès **3.32**

Art. Nr. No. d'art.	Farbe Couleur	Masse Dimension	Länge Longueur	Stk./VE Pcs./UV	VE UV	CHF/m CHF/m	ab 1 Stk. dès 1 pc.	ab 1 VE dès 1 UV
39200 20	silber/argent	6.9 x 24 mm	2.7 m	20	54 m	4.15	3.32	
39200 25	sand/sable	6.9 x 24 mm	2.7 m	20	54 m	4.45	3.56	
39200 30	gold/or	6.9 x 24 mm	2.7 m	20	54 m	4.45	3.56	
39200 40	bronze/bronze	6.9 x 24 mm	2.7 m	20	54 m	4.60	3.68	

Klemmprofile für Textile-Beläge Profils d'arrêt pour textile

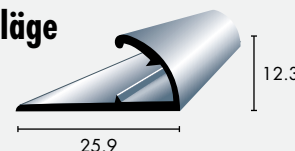

ab/dès **3.88**

Art. Nr. No. d'art.	Farbe Couleur	Masse Dimension	Länge Longueur	Stk./VE Pcs./UV	VE UV	CHF/m CHF/m	ab 1 Stk. dès 1 pc.	ab 1 VE dès 1 UV
39220 20	silber/argent	12.3 x 25.9 mm	2.7 m	20	54 m	4.85	3.88	
39220 25	sand/sable	12.3 x 25.9 mm	2.7 m	20	54 m	5.15	4.12	
39220 30	gold/or	12.3 x 25.9 mm	2.7 m	20	54 m	5.15	4.12	

Hohlflachschienen und Profile / Profils bombés et profils

Hohlflachschienen Profils bombés

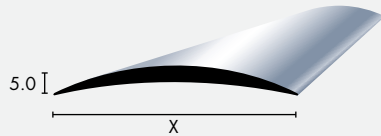

ab/dès **3.-**

Art. Nr. No. d'art.	Farbe Couleur	X-Masse X-Dimension	Länge Longueur	Stk./VE Pcs./UV	VE UV	CHF/m CHF/m	
						ab 1 Stk. dès 1 pc.	ab 1 VE dès 1 UV
39130 20	silber/argent	30 mm	2.7 m	20	54 m	3.75	3.00
39130 25	sand/sable	30 mm	2.7 m	20	54 m	4.20	3.36
39130 30	gold/or	30 mm	2.7 m	20	54 m	4.20	3.36
39130 40	bronze/bronze	30 mm	2.7 m	20	54 m	4.35	3.48
39140 20	silber/argent	40 mm	2.7 m	20	54 m	4.60	3.68
39140 25	sand/sable	40 mm	2.7 m	20	54 m	4.95	3.96
39140 30	gold/or	40 mm	2.7 m	20	54 m	4.95	3.96
39140 40	bronze/bronze	40 mm	2.7 m	20	54 m	5.20	4.16

T-Übergangprofile Profils de raccord horizontal T

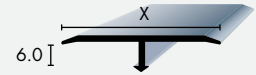

ab/dès **3.40**

Art. Nr. No. d'art.	Farbe Couleur	X-Masse X-Dimension	Länge Longueur	Stk./VE Pcs./UV	VE UV	CHF/m CHF/m	
						ab 1 Stk. dès 1 pc.	ab 1 VE dès 1 UV
39314 20	silber/argent	14 × 6 mm	2.7 m	20	54 m	4.25	3.40
39314 25	sand/sable	14 × 6 mm	2.7 m	20	54 m	4.70	3.76
39320 20	silber/argent	20 × 6 mm	2.7 m	20	54 m	4.90	3.92
39326 20	silber/argent	26 × 6 mm	2.7 m	20	54 m	5.30	4.24
39326 25	sand/sable	26 × 6 mm	2.7 m	20	54 m	5.75	4.60

Hohlflachschienen, gelocht Profils bombés, percés

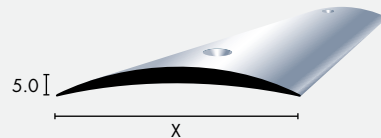

ab/dès **3.60**

Passende Schrauben finden Sie auf Seite 199.
Vous trouverez les vis appropriées sur la page 199.

Art. Nr. No. d'art.	Farbe Couleur	X-Masse X-Dimension	Länge Longueur	Stk./VE Pcs./UV	VE UV	CHF/m CHF/m	
						ab 1 Stk. dès 1 pc.	ab 1 VE dès 1 UV
39130 020	silber/argent	30 mm	2.7 m	20	54 m	4.50	3.60
39130 025	sand/sable	30 mm	2.7 m	20	54 m	4.85	3.88
39140 020	silber/argent	40 mm	2.7 m	20	54 m	5.20	4.16
39140 025	sand/sable	40 mm	2.7 m	20	54 m	5.60	4.48

Schwellenwinkelprofil Profils de transition

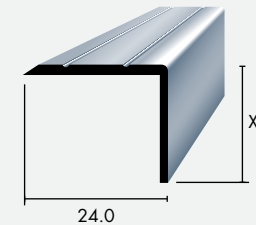

ab/dès **3.40**

Art. Nr. No. d'art.	Farbe Couleur	X-Masse X-Dimension	Länge Longueur	Stk./VE Pcs./UV	VE UV	CHF/m CHF/m	
						ab 1 Stk. dès 1 pc.	ab 1 VE dès 1 UV
39450 20	silber/argent	10 × 24 mm	2.7 m	20	54 m	4.25	3.40
39450 25	sand/sable	10 × 24 mm	2.7 m	20	54 m	4.90	3.92
39450 30	gold/or	10 × 24 mm	2.7 m	20	54 m	4.90	3.92
39450 40	bronze/bronze	10 × 24 mm	2.7 m	20	54 m	5.40	4.32
39460 20	silber/argent	20 × 24 mm	2.7 m	20	54 m	4.90	3.92
39460 25	sand/sable	20 × 24 mm	2.7 m	20	54 m	5.35	4.28
39460 30	gold/or	20 × 24 mm	2.7 m	20	54 m	5.35	4.28

Hohlflachschienen, selbstklebend Profils bombés, autoadhésives

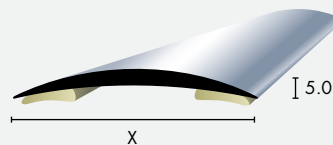

ab/dès **4.72**

Art. Nr. No. d'art.	Farbe Couleur	X-Masse X-Dimension	Länge Longueur	Stk./VE Pcs./UV	VE UV	CHF/m CHF/m	
						ab 1 Stk. dès 1 pc.	ab 1 VE dès 1 UV
39130 S20	silber/argent	30 mm	2.7 m	20	54 m	5.90	4.72
39130 S25	sand/sable	30 mm	2.7 m	20	54 m	6.40	5.12
39140 S20	silber/argent	40 mm	2.7 m	20	54 m	6.60	5.28
39140 S25	sand/sable	40 mm	2.7 m	20	54 m	7.20	5.76

Schwellenwinkelprofil, gelocht Profils de transition, percés

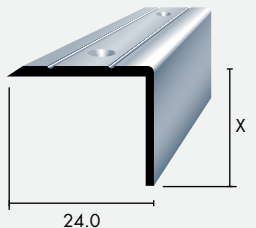

ab/dès **3.88**

Art. Nr. No. d'art.	Farbe Couleur	X-Masse X-Dimension	Länge Longueur	Stk./VE Pcs./UV	VE UV	CHF/m CHF/m	
						ab 1 Stk. dès 1 pc.	ab 1 VE dès 1 UV
39450 020	silber/argent	10 × 24 mm	2.7 m	20	54 m	4.85	3.88
39450 025	sand/sable	10 × 24 mm	2.7 m	20	54 m	5.40	4.32
39450 030	gold/or	10 × 24 mm	2.7 m	20	54 m	5.40	4.32
39450 040	bronze/bronze	10 × 24 mm	2.7 m	20	54 m	6.00	4.80
39460 020	silber/argent	20 × 24 mm	2.7 m	20	54 m	5.35	4.28
39460 025	sand/sable	20 × 24 mm	2.7 m	20	54 m	5.95	4.76
39460 030	gold/or	20 × 24 mm	2.7 m	20	54 m	5.95	4.76



Abschlusswinkel und Treppenprofile / Profils de finition et nez de marche

Abschlusswinkel, 7 × 16 mm
Profils de finition, 7 × 16 mm

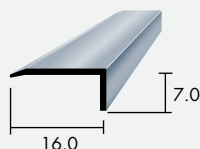

ab/dès **3.72**

✓ passend zu T-Übergangprofilen
adaptés aux profils de transition en T

✓ Schutz der Belagskante
protection des bords du revêtement

✓ schlichter Abschluss von Kanten
 finition des arêtes en toute simplicité

✓ glatte Oberfläche
surface lisse

Art. Nr. No. d'art.	Farbe Couleur	Masse Dimension	Länge Longueur	Stk./VE Pcs./UV	VE UV	CHF/m CHF/m	
						ab 1 Stk. dès 1 pc.	ab 1 VE dès 1 UV
39430 20	silber/argent	7 × 16 mm	2.7 m	20	54 m	4.65	3.72

Abschlusswinkel, 13 × 20 mm
Profils de finition, 13 × 20 mm

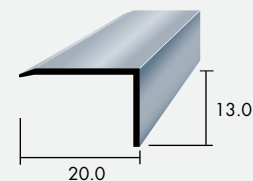

ab/dès **4.72**

✓ passend zu T-Übergangprofilen
adaptés aux profils de transition en T

✓ Schutz der Belagskante
protection des bords du revêtement

✓ schlichter Abschluss von Kanten
 finition des arêtes en toute simplicité

✓ glatte Oberfläche
surface lisse

Art. Nr. No. d'art.	Farbe Couleur	Masse Dimension	Länge Longueur	Stk./VE Pcs./UV	VE UV	CHF/m CHF/m	
						ab 1 Stk. dès 1 pc.	ab 1 VE dès 1 UV
39435 20	silber/argent	13 × 20 mm	2.7 m	20	54 m	5.90	4.72

Treppenprofile
Nez de marche

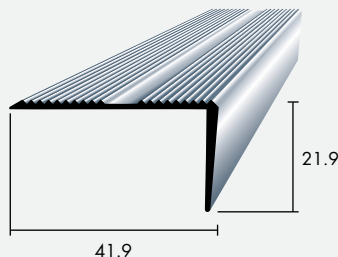

ab/dès **7.12**

Art. Nr. No. d'art.	Farbe Couleur	Masse Dimension	Länge Longueur	Stk./VE Pcs./UV	VE UV	CHF/m CHF/m	
						ab 1 Stk. dès 1 pc.	ab 1 VE dès 1 UV
39500 20	silber/argent	21.9 × 41.9 mm	2.7 m	10	27 m	8.90	7.12
39500 25	sand/sable	21.9 × 41.9 mm	2.7 m	10	27 m	10.00	8.00

Treppenprofile, gelocht
Nez de marche, percés

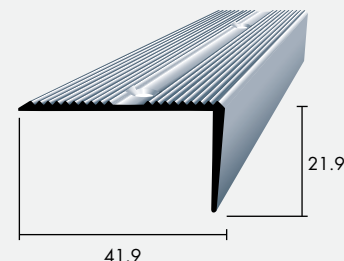

ab/dès **8.-**

Passende Schrauben finden Sie auf Seite 199.
Vous trouverez les vis appropriées sur la page 199.

Art. Nr. No. d'art.	Farbe Couleur	Masse Dimension	Länge Longueur	Stk./VE Pcs./UV	VE UV	CHF/m CHF/m	
						ab 1 Stk. dès 1 pc.	ab 1 VE dès 1 UV
39500 020	silber/argent	21.9 × 41.9 mm	2.7 m	10	27 m	10.00	8.00
39500 025	sand/sable	21.9 × 41.9 mm	2.7 m	10	27 m	11.20	8.96
39500 030	gold/or	21.9 × 41.9 mm	2.7 m	10	27 m	11.20	8.96

Treppenprofile klein für
Antirutschstreifen 12 mm
Petits nez de marche pour
bande antidérapante 12 mm

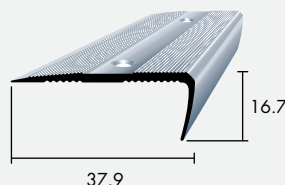

ab/dès **6.48**

Passende Schrauben finden Sie auf Seite 199.
Vous trouverez les vis appropriées sur la page 199.

✓ gelocht
percés

Art. Nr. No. d'art.	Farbe Couleur	Masse Dimension	Länge Longueur	Stk./VE Pcs./UV	VE UV	CHF/m CHF/m	
						ab 1 Stk. dès 1 pc.	ab 1 VE dès 1 UV
39612 20	silber/argent	16.7 × 37.9 mm	2.7 m	10	27 m	8.10	6.48

Treppenprofile gross für
Antirutschstreifen 19 mm
Grands nez de marche
pour bande antidérapante
19 mm

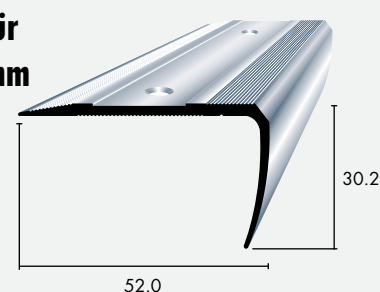

ab/dès **10.68**

Passende Schrauben finden Sie auf Seite 199.
Vous trouverez les vis appropriées sur la page 199.

✓ gelocht
percés

Art. Nr. No. d'art.	Farbe Couleur	Masse Dimension	Länge Longueur	Stk./VE Pcs./UV	VE UV	CHF/m CHF/m	
						ab 1 Stk. dès 1 pc.	ab 1 VE dès 1 UV
39619 20	silber/argent	30.2 × 52 mm	2.7 m	10	27 m	13.35	10.68
39619 25	sand/sable	30.2 × 52 mm	2.7 m	10	27 m	14.46	11.57

Antirutschstreifen und Treppenprofile / Nez de marche et bandes antidérapantes

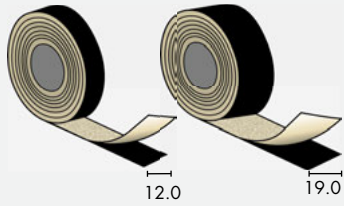

**Antirutschstreifen
selbstklebend**
Bandes antidérapantes
autoadhésives

ab/dès **2.05**

Art. Nr. No. d'art.	Farbe Couleur	Masse Dimension	Stk./VE Pcs./UV	VE UV	CHF/m CHF/m ab 1 VE dès 1 UV
39612 02	braun/brun	12 mm	1	27 m	2.05
39612 06	schwarz/noir	12 mm	1	27 m	2.05
39619 06	schwarz/noir	19 mm	1	27 m	3.50

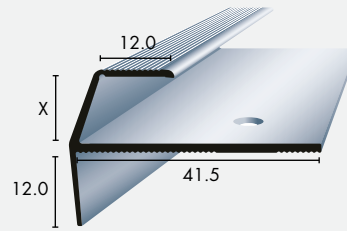

**Treppenprofile
mit Schlupf**
Nez de marche
anti-glisse

ab/dès **7.92**

✓ gelocht percés **Passende Schrauben finden Sie auf Seite 199.**
Vous trouverez les vis appropriées sur la page 199.

Art. Nr. No. d'art.	Farbe Couleur	X-Masse X-Dimension	Länge Longueur	Stk./VE Pcs./UV	VE UV	CHF/m CHF/m ab 1 Stk. dès 1 pc.	ab 1 VE dès 1 UV
39702 20	silber/argent	2.7 mm	2.7 m	10	27 m	9.90	7.92
39705 20	silber/argent	5.4 mm	2.7 m	10	27 m	10.35	8.28
39708 20	silber/argent	8.4 mm	2.7 m	10	27 m	10.95	8.76
39710 20	silber/argent	10.9 mm	2.7 m	10	27 m	11.30	9.04

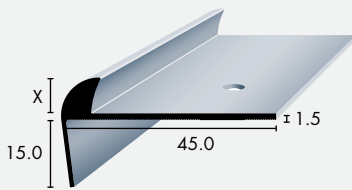

**Treppenprofile mit
Nase, einseitig**
Nez de marche avec
rebord sur un côté

ab/dès **6.04**

✓ gelocht percés **Passende Schrauben finden Sie auf Seite 199.**
Vous trouverez les vis appropriées sur la page 199.

Art. Nr. No. d'art.	Farbe Couleur	X-Masse X-Dimension	Länge Longueur	Stk./VE Pcs./UV	VE UV	CHF/m CHF/m ab 1 Stk. dès 1 pc.	ab 1 VE dès 1 UV
39852 20	silber/argent	2.5 mm	2.7 m	10	27 m	7.55	6.04
39853 20	silber/argent	3.0 mm	2.7 m	10	27 m	8.20	6.56
39854 20	silber/argent	4.0 mm	2.7 m	10	27 m	9.25	7.40
39855 20	silber/argent	5.0 mm	2.7 m	10	27 m	9.80	7.84
39858 20	silber/argent	8.0 mm	2.7 m	10	27 m	11.60	9.28

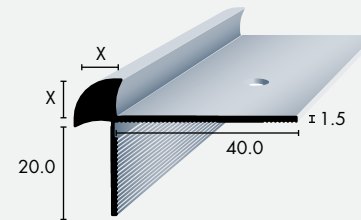

**Treppenprofile mit
Nase, doppelseitig**
Nez de marche avec
rebord sur deux côtés

ab/dès **6.12**

✓ gelocht percés **Passende Schrauben finden Sie auf Seite 199.**
Vous trouverez les vis appropriées sur la page 199.

Art. Nr. No. d'art.	Farbe Couleur	X-Masse X-Dimension	Länge Longueur	Stk./VE Pcs./UV	VE UV	CHF/m CHF/m ab 1 Stk. dès 1 pc.	ab 1 VE dès 1 UV
39802 20	silber/argent	2.5 mm	2.7 m	10	27 m	7.65	6.12
39803 20	silber/argent	3.0 mm	2.7 m	10	27 m	8.00	6.40
39804 20	silber/argent	4.0 mm	2.7 m	10	27 m	8.55	6.84
39805 20	silber/argent	5.0 mm	2.7 m	10	27 m	9.50	7.60
39808 20	silber/argent	8.0 mm	2.7 m	10	27 m	11.85	9.48

**Perfekt geeignet für
regnerische Tage.**

**Parfaitement adapté pour les
jours de pluie.**

- für den Sockeltransport bei Regen
pour le transport de plinthe sous la pluie
- schützt vor Spritzwasser
protège contre les éclaboussures d'eau
- je nach Dimension für 3 bis 5 Bunde
selon la dimension pour 3 à 5 paquets



Profile / Profils

Parkett und Laminat U-Profil Profils en U pour parquet et stratifiés

ab/dès **3.92**

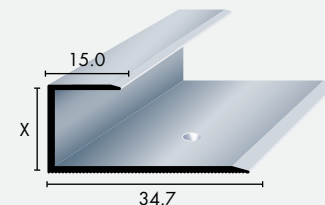

Art. Nr. No. d'art.	Farbe Couleur	X-Masse X-Dimension	Länge Longueur	Stk./VE Pcs./UV	VE UV	CHF/m CHF/m	
						ab 1 Stk. dès 1 pc.	ab 1 VE dès 1 UV
79105 20	silber/argent	5.3 mm	2.7 m	20	54 m	5.45	4.36
79105 25	sand/sable	5.3 mm	2.7 m	20	54 m	6.60	5.28
79107 20	silber/argent	7.3 mm	2.7 m	20	54 m	4.90	3.92
79107 25	sand/sable	7.3 mm	2.7 m	20	54 m	5.20	4.16
79108 20	silber/argent	8.3 mm	2.7 m	20	54 m	5.20	4.16
79108 25	sand/sable	8.3 mm	2.7 m	20	54 m	5.65	4.52
79110 20	silber/argent	10.3 mm	2.7 m	20	54 m	5.40	4.32
79110 25	sand/sable	10.3 mm	2.7 m	20	54 m	5.90	4.72
79113 20	silber/argent	13.3 mm	2.7 m	20	54 m	5.80	4.64
79113 25	sand/sable	13.3 mm	2.7 m	20	54 m	6.30	5.04
79114 20	silber/argent	14.3 mm	2.7 m	20	54 m	6.00	4.80
79114 25	sand/sable	14.3 mm	2.7 m	20	54 m	6.55	5.24
79115 20	silber/argent	15.3 mm	2.7 m	20	54 m	6.25	5.00
79115 25	sand/sable	15.3 mm	2.7 m	20	54 m	6.95	5.56

- ✓ sauberer Abschluss für Belagskanten
meilleure finition dans les bords du revêtement
- ✓ für viele Belagsstärken erhältlich
disponible pour diverses épaisseurs de revêtement
- ✓ glatte Oberfläche
surface lisse
- ✓ Belag kann sich ausdehnen
le revêtement peut s'étirer
- ✓ breite und gelochte Basis
large base poinçonnée
- ✓ gelocht
percés

Basisprofile zu Clipsystem, inkl. Befestigungsmaterial Profils de base pour système de clip, incl. matériel de fixation

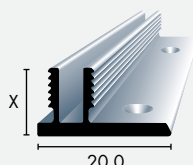

ab/dès **4.32**

Art. Nr. No. d'art.	Farbe Couleur	X-Masse X-Dimension	Länge Longueur	Stk./VE Pcs./UV	VE UV	CHF/m CHF/m	
						ab 1 Stk. dès 1 pc.	ab 1 VE dès 1 UV
79200 10	alu blank/alu brut	6–10 mm	2.7 m	10	27 m	5.40	4.32
79200 15	alu blank/alu brut	10–15 mm	2.7 m	10	27 m	6.10	4.88

Abschlussprofile zu Clipsystem Profils de finition pour système de clip

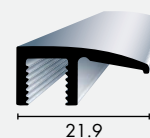

ab/dès **7.44**

Art. Nr. No. d'art.	Farbe Couleur	Länge Longueur	Stk./VE Pcs./UV	VE UV	CHF/m CHF/m	
					ab 1 Stk. dès 1 pc.	ab 1 VE dès 1 UV
79240 20	silber/argent	2.7 m	10	27 m	9.30	7.44
79240 25	sand/sable	2.7 m	10	27 m	10.15	8.12

Übergangprofile zu Clipsystem Profils de raccord pour système de clip

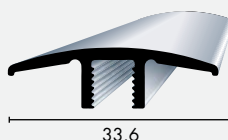

ab/dès **8.64**

Art. Nr. No. d'art.	Farbe Couleur	Länge Longueur	Stk./VE Pcs./UV	VE UV	CHF/m CHF/m	
					ab 1 Stk. dès 1 pc.	ab 1 VE dès 1 UV
79230 20	silber/argent	2.7 m	10	27 m	10.80	8.64
79230 25	sand/sable	2.7 m	10	27 m	11.80	9.44

Ausgleichprofile zu Clipsystem Profils d'égalisation pour système de clip

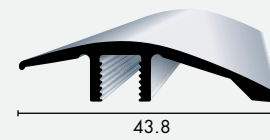

ab/dès **9.36**

Art. Nr. No. d'art.	Farbe Couleur	Länge Longueur	Stk./VE Pcs./UV	VE UV	CHF/m CHF/m	
					ab 1 Stk. dès 1 pc.	ab 1 VE dès 1 UV
79250 20	silber/argent	2.7 m	10	27 m	11.70	9.36
79250 25	sand/sable	2.7 m	10	27 m	12.80	10.24

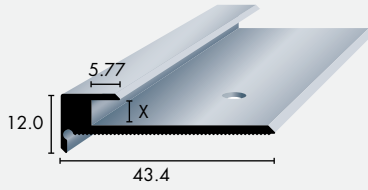

CAVUM stair Treppenprofile Nez de marche CAVUM stair

- ✓ gelocht
percés
- ✓ eleganter, glatter Kantenabschluss
arrêt des bords élégant et lisse
- ✓ dank Sollbruchstelle als U-Profil einsetzbar
utilisation comme profil en U grâce au point de rupture

ab / dès **8.68**

Art. Nr. No. d'art.	Farbe Couleur	X-Masse X-Dimension	Länge Longueur	Stk./VE Pcs./UV	VE UV	CHF/m CHF/m	
						ab 1 Stk. dès 1 pc.	ab 1 VE dès 1 UV
39903 20	silber/argent	3.1 mm	2.7 m	10	27 m	10.85	8.68
39905 20	silber/argent	5.1 mm	2.7 m	10	27 m	11.95	9.56

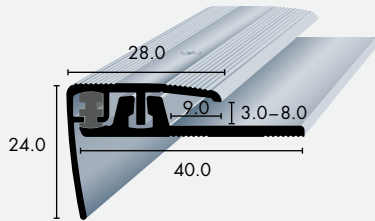

CAVUM flex-stair Treppenschraubprofile Profils de vissage sur escaliers CAVUM flex-stair

- ✓ hohe Trittkantenstabilität dank Einlage
grande stabilité du nez de marche grâce à un intercalaire
- ✓ höhenverstellbar
réglable en hauteur

ab / dès **20.08**



Art. Nr. No. d'art.	Farbe Couleur	Länge Longueur	Stk./VE Pcs./UV	VE UV	CHF/m CHF/m	
					ab 1 Stk. dès 1 pc.	ab 1 VE dès 1 UV
79173 15	edelstahl optik/aspect acier inoxydable	2.7 m	12	32.4 m	28.90	23.12
79173 20	silber/argent	2.7 m	12	32.4 m	25.10	20.08
79173 25	sand/sable	2.7 m	12	32.4 m	27.60	22.08
79173 30	gold/or	2.7 m	12	32.4 m	27.60	22.08
79173 40	bronze/bronze	2.7 m	12	32.4 m	28.90	23.12

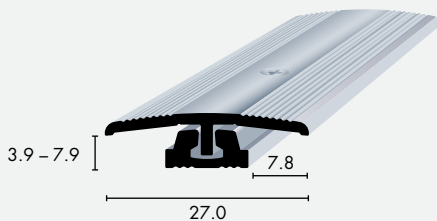

CAVUM flex Übergangprofile Profils de transition CAVUM flex

- ✓ kleinstes Schraubsystem der Welt
le plus petit système de vissage au monde
- ✓ elegantes Design
design élégant
- ✓ schwenkbar
pivotant
- ✓ speziell für LVT-Designbeläge
spécialement adapté aux revêtements LVT et décoratifs

ab / dès **12.12**



Art. Nr. No. d'art.	Farbe Couleur	Masse Dimension	Länge Longueur	Stk./VE Pcs./UV	VE UV	CHF/m CHF/m	
						ab 1 Stk. dès 1 pc.	ab 1 VE dès 1 UV
79175 15	edelstahl optik/aspect acier inoxydable	3.9-7.9 mm	2.7 m	10	27 m	17.45	13.96
79175 20	silber/argent	3.9-7.9 mm	2.7 m	10	27 m	15.15	12.12
79175 25	sand/sable	3.9-7.9 mm	2.7 m	10	27 m	16.70	13.36
79175 30	gold/or	3.9-7.9 mm	2.7 m	10	27 m	16.70	13.36
79175 40	bronze/bronze	3.9-7.9 mm	2.7 m	10	27 m	17.45	13.96



CAVUM / CAVUM

CAVUM flex Abschlussprofile Profils de finition CAVUM flex

ab/dès **11.84**

- ✓ kleinstes Schraubsystem der Welt
le plus petit système de vissage au monde
- ✓ elegantes Design
design élégant
- ✓ schwenkbar
pivotant
- ✓ speziell für LVT-Designbeläge
spécialement adapté aux revêtements LVT et décoratifs

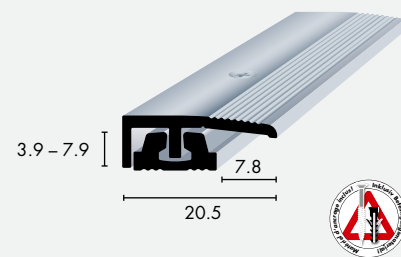

Art. Nr. No. d'art.	Farbe Couleur	Masse Dimension	Länge Longueur	Stk./VE Pcs./UV	VE UV	CHF/m CHF/m	
						ab 1 Stk. dès 1 pc.	ab 1 VE dès 1 UV
79177 15	edelstahl optik/aspect acier inoxydable	3.9-7.9 mm	2.7 m	10	27 m	17.00	13.60
79177 20	silber/argent	3.9-7.9 mm	2.7 m	10	27 m	14.80	11.84
79177 25	sand/sable	3.9-7.9 mm	2.7 m	10	27 m	16.30	13.04
79177 30	gold/or	3.9-7.9 mm	2.7 m	10	27 m	16.30	13.04
79177 40	bronze/bronze	3.9-7.9 mm	2.7 m	10	27 m	17.00	13.60

CAVUM

CAVUM flex Ausgleichprofile Profils d'égalisation CAVUM flex

ab/dès **12.76**

- ✓ kleinstes Schraubsystem der Welt
le plus petit système de vissage au monde
- ✓ schwenkbar
pivotant
- ✓ speziell für LVT-Designbeläge
spécialement adapté aux revêtements LVT et décoratifs

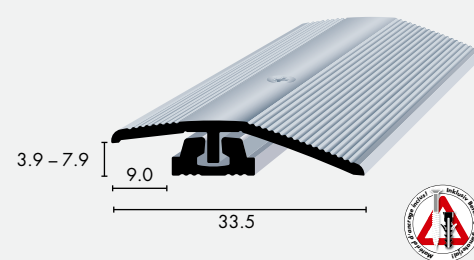

Art. Nr. No. d'art.	Farbe Couleur	Masse Dimension	Länge Longueur	Stk./VE Pcs./UV	VE UV	CHF/m CHF/m	
						ab 1 Stk. dès 1 pc.	ab 1 VE dès 1 UV
79179 15	edelstahl optik/aspect acier inoxydable	3.9-7.9 mm	2.7 m	10	27 m	18.40	14.72
79179 20	silber/argent	3.9-7.9 mm	2.7 m	10	27 m	15.95	12.76
79179 25	sand/sable	3.9-7.9 mm	2.7 m	10	27 m	17.55	14.04
79179 30	gold/or	3.9-7.9 mm	2.7 m	10	27 m	17.55	14.04
79179 40	bronze/bronze	3.9-7.9 mm	2.7 m	10	27 m	18.40	14.72

CAVUM

CAVUM lifter, 7.9-11.6 mm CAVUM lifter, 7.9-11.6 mm

ab/dès **5.28**

- ✓ verleiht der CAVUM Serie Höhenflexibilität
apporte une flexibilité en hauteur à la série CAVUM
- ✓ Zusatzhöhe 4 mm
hauteur supplémentaire de 4 mm
- ✓ vorgebohrt mit Langloch
pré-percé avec un trou long

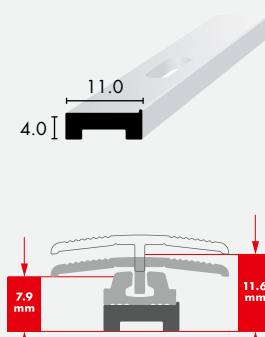

Art. Nr. No. d'art.	Farbe Couleur	Höhe Hauteur	Länge Longueur	Stk./VE Pcs./UV	VE UV	CHF/m CHF/m	
						ab 1 Stk. dès 1 pc.	ab 1 VE dès 1 UV
79175 98-4	weiss/blanche	4 mm	2.7 m	10	27 m	6.60	5.28

CAVUM

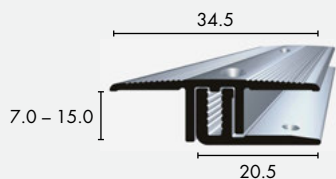

SOLUM Übergangsprofile Profils de transition SOLUM

ab / dès **11.20**

- ✓ formschönes, zweiteiliges Schraubsystem
système de vissage esthétique en deux parties
- ✓ für Belagshöhen von 7 – 15 mm
pour des épaisseurs de revêtement entre 7 et 15 mm
- ✓ inkl. Basis und Befestigungsmaterial
base et matériel de fixation incluse

SOLUM

Art. Nr. No. d'art.	Farbe Couleur	Masse Dimension	Länge Longueur	Stk./VE Pcs./UV	VE UV	CHF/m CHF/m	
						ab 1 Stk. dès 1 pc.	ab 1 VE dès 1 UV
79155 20	silber/argent	7 – 15 mm	2.7 m	10	27 m	14.00	11.20
79155 25	sand/sable	7 – 15 mm	2.7 m	10	27 m	15.35	12.28
79155 30	gold/or	7 – 15 mm	2.7 m	10	27 m	15.35	12.28
79155 40	bronze/bronze	7 – 15 mm	2.7 m	10	27 m	16.10	12.88

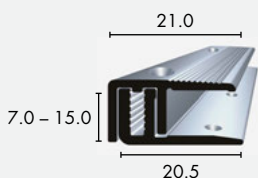

SOLUM Abschlussprofile Profils de finition SOLUM

ab / dès **10.28**

- ✓ formschönes, zweiteiliges Schraubsystem
système de vissage esthétique en deux parties
- ✓ für Belagshöhen von 7 – 15 mm
pour des épaisseurs de revêtement entre 7 et 15 mm
- ✓ inkl. Basis und Befestigungsmaterial
base et matériel de fixation incluse

SOLUM

Art. Nr. No. d'art.	Farbe Couleur	Masse Dimension	Länge Longueur	Stk./VE Pcs./UV	VE UV	CHF/m CHF/m	
						ab 1 Stk. dès 1 pc.	ab 1 VE dès 1 UV
79157 20	silber/argent	7 – 15 mm	2.7 m	10	27 m	12.85	10.28
79157 25	sand/sable	7 – 15 mm	2.7 m	10	27 m	14.10	11.28
79157 30	gold/or	7 – 15 mm	2.7 m	10	27 m	14.10	11.28
79157 40	bronze/bronze	7 – 15 mm	2.7 m	10	27 m	14.75	11.80

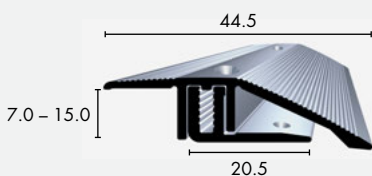

SOLUM Ausgleichprofile Profils d'égalisation SOLUM

ab / dès **13.84**

- ✓ formschönes, zweiteiliges Schraubsystem
système de vissage esthétique en deux parties
- ✓ für Belagshöhen von 7 – 15 mm
pour des épaisseurs de revêtement entre 7 et 15 mm
- ✓ inkl. Basis und Befestigungsmaterial
base et matériel de fixation incluse

SOLUM

Art. Nr. No. d'art.	Farbe Couleur	Masse Dimension	Länge Longueur	Stk./VE Pcs./UV	VE UV	CHF/m CHF/m	
						ab 1 Stk. dès 1 pc.	ab 1 VE dès 1 UV
79159 20	silber/argent	7 – 15 mm	2.7 m	10	27 m	17.30	13.84
79159 25	sand/sable	7 – 15 mm	2.7 m	10	27 m	19.05	15.24
79159 30	gold/or	7 – 15 mm	2.7 m	10	27 m	19.05	15.24
79159 40	bronze/bronze	7 – 15 mm	2.7 m	10	27 m	19.80	15.84



SOLUM2000 Schraubsysteme / Systèmes de vissage SOLUM2000

SOLUM2000 Übergangprofile Profils de transition SOLUM2000

ab/dès **14.-**

- ✓ formschönes, zweiteiliges Schraubsystem
système de vissage esthétique en deux parties
- ✓ für Belagshöhen von 7 – 16.5 mm
pour des épaisseurs de revêtement entre 7 et 16.5 mm
- ✓ mit hoher Schwenkbarkeit
grande capacité d'oscillation
- ✓ inkl. Basis und Befestigungsmaterial
base et matériel de fixation incluse

Art. Nr. No. d'art.	Farbe Couleur	Masse Dimension	Länge Longueur	Stk./VE Pcs./UV	VE UV	CHF/m CHF/m	
						ab 1 Stk. dès 1 pc.	ab 1 VE dès 1 UV
79125 15	edelstahl optik/aspect acier inoxydable	7 – 16.5 mm	2.7 m	10	27 m	20.10	16.08
79125 20	silber/argent	7 – 16.5 mm	2.7 m	10	27 m	17.50	14.00

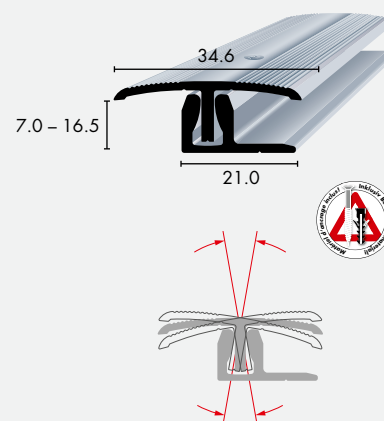

SOLUM2000

SOLUM2000 Abschlussprofile Profils de finition SOLUM2000

ab/dès **13.04**

- ✓ formschönes, zweiteiliges Schraubsystem
système de vissage esthétique en deux parties
- ✓ für Belagshöhen von 7 – 16.5 mm
pour des épaisseurs de revêtement entre 7 et 16.5 mm
- ✓ mit hoher Schwenkbarkeit
grande capacité d'oscillation
- ✓ inkl. Basis und Befestigungsmaterial
base et matériel de fixation incluse

Art. Nr. No. d'art.	Farbe Couleur	Masse Dimension	Länge Longueur	Stk./VE Pcs./UV	VE UV	CHF/m CHF/m	
						ab 1 Stk. dès 1 pc.	ab 1 VE dès 1 UV
79127 15	edelstahl optik/aspect acier inoxydable	7 – 16.5 mm	2.7 m	10	27 m	18.85	15.08
79127 20	silber/argent	7 – 16.5 mm	2.7 m	10	27 m	16.30	13.04

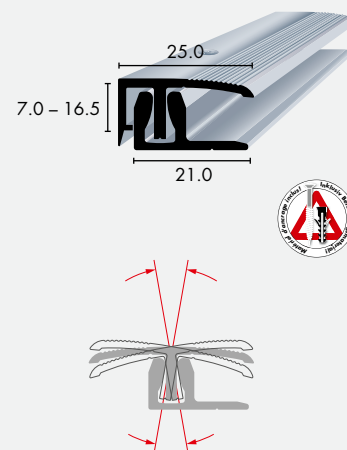

SOLUM2000

SOLUM2000 Ausgleichprofile Profils d'égalisation SOLUM2000

ab/dès **16.64**

- ✓ formschönes, zweiteiliges Schraubsystem
système de vissage esthétique en deux parties
- ✓ für Belagshöhen von 7 – 16.5 mm
pour des épaisseurs de revêtement entre 7 et 16.5 mm
- ✓ mit hoher Schwenkbarkeit
grande capacité d'oscillation
- ✓ inkl. Basis und Befestigungsmaterial
base et matériel de fixation incluse

Art. Nr. No. d'art.	Farbe Couleur	Masse Dimension	Länge Longueur	Stk./VE Pcs./UV	VE UV	CHF/m CHF/m	
						ab 1 Stk. dès 1 pc.	ab 1 VE dès 1 UV
79129 15	edelstahl optik/aspect acier inoxydable	7 – 16.5 mm	2.7 m	10	27 m	23.95	19.16
79129 20	silber/argent	7 – 16.5 mm	2.7 m	10	27 m	20.80	16.64

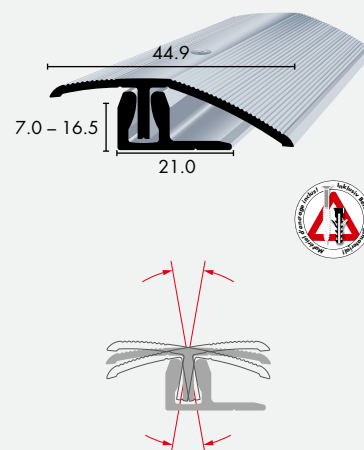

SOLUM2000

Kunststoffsockel und Eckstücke / Plinthes en plastique et angles et bouts

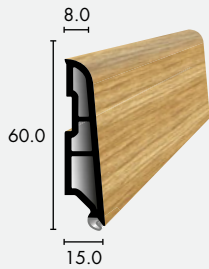

aquilex 5500 (pro) Kunststoffsockel Plinthes plastique aquilex 5500 (pro)

ab / dès **2.68**

- ✓ 100% wasserfest
100% étanche
- ✓ mit Gummilippe
avec bavette en caoutchouc
- ✓ strapazierfähig
résistantes à l'usure
- ✓ flexibel, kann gebogen
werden
flexibles, pliables
- ✓ vielseitig einsetzbar
utilisations multiples

Passende Schrauben finden Sie auf Seite 197 und 198.

Vous trouverez les vis appropriées sur la page 197 et 198.

Art. Nr. No. d'art.	Farbe Couleur	Masse Dimension	Länge Longueur	Stk./VE Pcs./UV	VE UV	CHF/m CHF/m	
						ab 1 VE dès 1 UV	ab 3 VE dès 3 UV
79466 1508 WE	Weiss/blanc	60/15/8 mm	4 m	10	40 m	3.35	2.68
79466 1508 EI	Eiche natur/chêne natur	60/15/8 mm	4 m	10	40 m	3.35	2.68

aquilex.ch



Innenecken Angles rentrants

Passend auf aquilex 5500, avoco 60 mm und dropoard® 5000 Sockel auf den Seiten 188, 193 und 195.

Convient pour plinthes aquilex 5500, avoco 60 mm et dropoard® 5000 sur la page 188, 193 et 195.

Art. Nr. No. d'art.	Farbe Couleur	Masse Dimension	Stk./VE Pcs./UV	Preise pro Stück Prix par pièce	
				ab 1 Stk. dès 1 pc.	
79695 AK	Ahorn kanadisch/érable canadien	60 mm	50	1.25	
79695 BG	Buche gedämpft/hêtre étuvé	60 mm	50	1.25	
79695 BH	Buche hell/hêtre clair	60 mm	50	1.25	
79695 EI	Eiche natur/chêne natur	60 mm	50	1.25	
79695 WE	weiss/blanc	60 mm	50	1.25	

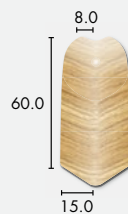

Aussenecken Angles sortants

Passend auf aquilex 5500, avoco 60 mm und dropoard® 5000 Sockel auf den Seiten 188, 193 und 195.

Convient pour plinthes aquilex 5500, avoco 60 mm et dropoard® 5000 sur la page 188, 193 et 195.

Art. Nr. No. d'art.	Farbe Couleur	Masse Dimension	Stk./VE Pcs./UV	Preise pro Stück Prix par pièce	
				ab 1 Stk. dès 1 pc.	
79696 AK	Ahorn kanadisch/érable canadien	60 mm	50	1.25	
79696 BG	Buche gedämpft/hêtre étuvé	60 mm	50	1.25	
79696 BH	Buche hell/hêtre clair	60 mm	50	1.25	
79696 EI	Eiche natur/chêne natur	60 mm	50	1.25	
79696 WE	weiss/blanc	60 mm	50	1.25	



Endstücke links Bouts gauche

Passend auf aquilex 5500, avoco 60 mm und dropoard® 5000 Sockel auf den Seiten 188, 193 und 195.

Convient pour plinthes aquilex 5500, avoco 60 mm et dropoard® 5000 sur la page 188, 193 et 195.

Art. Nr. No. d'art.	Farbe Couleur	Masse Dimension	Stk./VE Pcs./UV	Preise pro Stück Prix par pièce	
				ab 1 Stk. dès 1 pc.	
79697 AK	Ahorn kanadisch/érable canadien	60 mm	50	1.00	
79697 BG	Buche gedämpft/hêtre étuvé	60 mm	50	1.00	
79697 BH	Buche hell/hêtre clair	60 mm	50	1.00	
79697 EI	Eiche natur/chêne natur	60 mm	50	1.00	
79697 WE	weiss/blanc	60 mm	50	1.00	



Endstücke rechts Bouts droits

Passend auf aquilex 5500, avoco 60 mm und dropoard® 5000 Sockel auf den Seiten 188, 193 und 195.

Convient pour plinthes aquilex 5500, avoco 60 mm et dropoard® 5000 sur la page 188, 193 et 195.

Art. Nr. No. d'art.	Farbe Couleur	Masse Dimension	Stk./VE Pcs./UV	Preise pro Stück Prix par pièce	
				ab 1 Stk. dès 1 pc.	
79698 AK	Ahorn kanadisch/érable canadien	60 mm	50	1.00	
79698 BG	Buche gedämpft/hêtre étuvé	60 mm	50	1.00	
79698 BH	Buche hell/hêtre clair	60 mm	50	1.00	
79698 EI	Eiche natur/chêne natur	60 mm	50	1.00	
79698 WE	weiss/blanc	60 mm	50	1.00	





DROPOARD



PHTHALATE FREE



>90% RECYCLED

WELTNEUHEIT! PREMIÈRE MONDIALE!

aquilex dropoard® 1000 & 5000



aquilex.ch

WELTNEUHEIT! aquilex dropoard®

Innovation für mehr Nachhaltigkeit –
die wasserfeste Sockelkollektion

- 100% wasserfest
- aus über 90% recyceltem Material
- hochwertige Haptik
- gleichmässige Oberfläche
- einfach von Hand anzuhobeln

Unsere Weltneuheit – die wasserfesten aquilex dropoard® Sockelleisten. Diese neue Generation von wasserfesten Sockelleisten wird möglich durch eine völlig neuartige Kombination von Materialien und einem komplexen Mehrschichtaufbau: aquilex dropoard® besteht aus über 90% recycelten Materialien, der darüber hinaus frei von Phthalaten ist und basiert auf der von uns entwickelten, exklusiven dropoard® Technologie, die wasserfeste Eigenschaften garantiert.

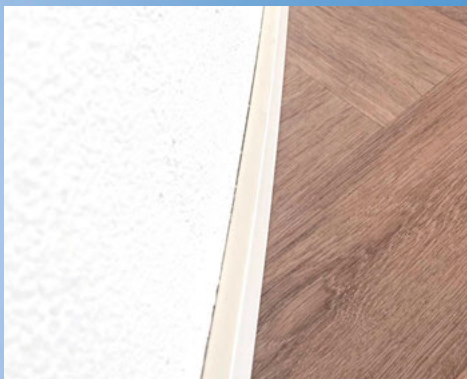

Anpassungsfähigkeit bei krummen Wänden
Adaptabilité aux murs courbes

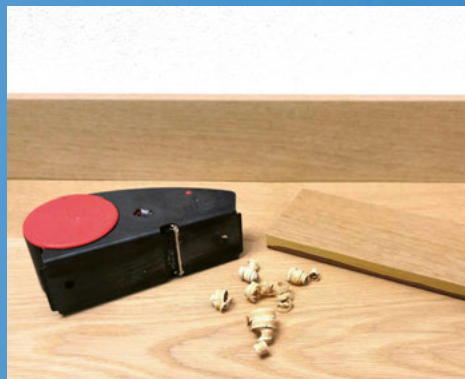

einfach von Hand anzuhobeln
peuvent être facilement rabotées à la main



Ecken können gestanzt werden
les coins peuvent être poinçonnés

PREMIÈRE MONDIALE! aquilex dropoard®

Une innovation pour plus de durabilité –
la collection de plinthes étanches

- 100% étanche
- composée de plus de 90% de matériaux recyclés
- excellente qualité au toucher
- surface uniforme
- peuvent être facilement rabotées à la main

Une première mondiale dans notre offre: les plinthes étanches aquilex dropoard®. Cette nouvelle génération de plinthes étanches est le résultat d'une combinaison totalement innovante de matériaux et d'une structure multicouche complexe: aquilex dropoard® est composée à plus de 90% de matériaux recyclés, exempts de phtalates et basés sur la technologie unique dropoard® développée par notre société pour garantir les caractéristiques d'étanchéité de nos produits.

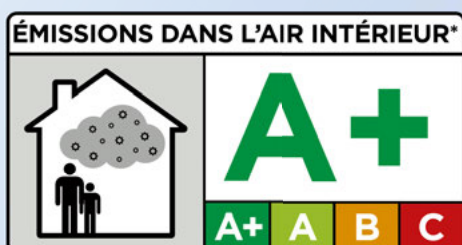

**Bestnote für aquilex mit dropoard®-Technologie:
Keine Belastung der Luft durch Emissionen.**

D'excellentes notes pour aquilex avec la technologie dropoard®: adieu la pollution atmosphérique due aux émissions

Mehr Farbe für Design(t)räume – dropoard® Sockel in jeder Wunschfarbe!

Poppig, edel, modern und cool: Sie erhalten den dropoard® Sockel in jeder nur möglichen Wunschfarbe für individuelle Raumkonzepte. Sämtliche RAL und NCS Farben.

- Lieferung innerhalb von 10 Werktagen
- Nasslackiert
- matt
- in jeder Farbe bereits ab 21 m¹ erhältlich

Plus de couleur pour les espaces design dont vous avez toujours rêvé – la plinthe dropoard® dans toutes les couleurs que vous souhaitez!

Flamboyante, élégante, moderne et à la mode: la plinthe dropoard® est disponible dans toutes les couleurs possibles souhaitées par les clients pour concevoir des environnements personnalisés. Toutes les couleurs RAL et NCS.

- livraison dans les 10 jours ouvrables
- vernie à l'eau
- mate
- disponible dans toutes les couleurs à partir de 21 m¹

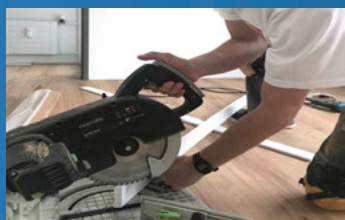
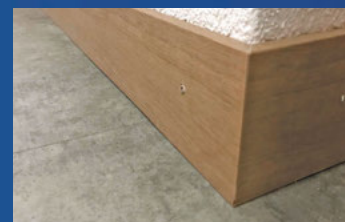
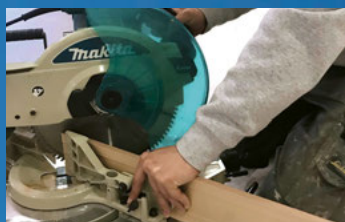

aquilex.ch

Zusätzliche Informationen finden Sie unter aquilex.ch!
Pour plus d'informations, veuillez consulter le site suivant aquilex.ch!





aquilex 1000 dropoard®

aquilex 1000 dropoard®

ab / dès **2.68**

✓ mit dropoard®-Technologie
avec technologie dropoard®

✓ 100% wasserfest
100% étanche

✓ sehr schöne Haptik
très belle haptique

✓ Eichendekor mit feiner Holzstruktur
décor en chêne avec une structure en bois fin

✓ vielseitig einsetzbar
utilisation multiples

✓ einfach von Hand anzuhobeln
peuvent être facilement rabotées à la main

✓ zum Kleben und Schrauben
montage avec colle ou visser

Die passenden Eckstücke finden Sie auf Seite 193.
Les pièces d'angles - voir page 193.

Art. Nr. No. d'art.	Farbe Couleur	Masse Dimension	Länge Longueur	Stk./VE Pcs./UV	VE UV	CHF/m CHF/m	
						ab 1 VE dès 1 UV	ab 3 VE dès 3 UV
59210 4012 9800	weiss ähnlich/blanc similaire RAL 9010	40/12/12 mm	2.63 m	8	21 m	3.35	2.68
59210 4012 9820	weiss ähnlich/blanc similaire RAL 9016	40/12/12 mm	2.63 m	8	21 m	3.35	2.68
59210 4012 7300	Eiche select/chêne select	40/12/12 mm	2.63 m	8	21 m	3.35	2.68
59210 4012 7360	Eiche rustikal/chêne rustique	40/12/12 mm	2.63 m	8	21 m	3.35	2.68
59210 4012 2020	Aluminiumoptik/optique aluminium	40/12/12 mm	2.63 m	8	21 m	3.90	3.12
59210 6012 9800	weiss ähnlich/blanc similaire RAL 9010	60/12/12 mm	2.63 m	8	21 m	4.00	3.20
59210 6012 9820	weiss ähnlich/blanc similaire RAL 9016	60/12/12 mm	2.63 m	8	21 m	4.00	3.20
59210 6012 7300	Eiche select/chêne select	60/12/12 mm	2.63 m	8	21 m	4.00	3.20
59210 6012 7360	Eiche rustikal/chêne rustique	60/12/12 mm	2.63 m	8	21 m	4.00	3.20
59210 6012 2020	Aluminiumoptik/optique aluminium	60/12/12 mm	2.63 m	8	21 m	4.60	3.68
59210 10012 9800	weiss ähnlich/blanc similaire RAL 9010	100/12/12 mm	2.63 m	8	21 m	8.10	6.48
59210 10012 9820	weiss ähnlich/blanc similaire RAL 9016	100/12/12 mm	2.63 m	8	21 m	8.10	6.48
59210 10012 7300	Eiche select/chêne select	100/12/12 mm	2.63 m	8	21 m	8.10	6.48
59210 10012 7360	Eiche rustikal/chêne rustique	100/12/12 mm	2.63 m	8	21 m	8.10	6.48
59210 10012 2020	Aluminiumoptik/optique aluminium	100/12/12 mm	2.63 m	8	21 m	8.65	6.92



weiss ähnlich/blanc similaire RAL 9010

59210 4012 9800
59210 6012 9800
59210 10012 9800

weiss ähnlich/blanc similaire RAL 9016

59210 4012 9820
59210 6012 9820
59210 10012 9820

Eiche select/chêne select

59210 4012 7300
59210 6012 7300
59210 10012 7300

Eiche rustikal/chêne rustique

59210 4012 7360
59210 6012 7360
59210 10012 7360

Aluminiumoptik/optique aluminium

59210 4012 2020
59210 6012 2020
59210 10012 2020

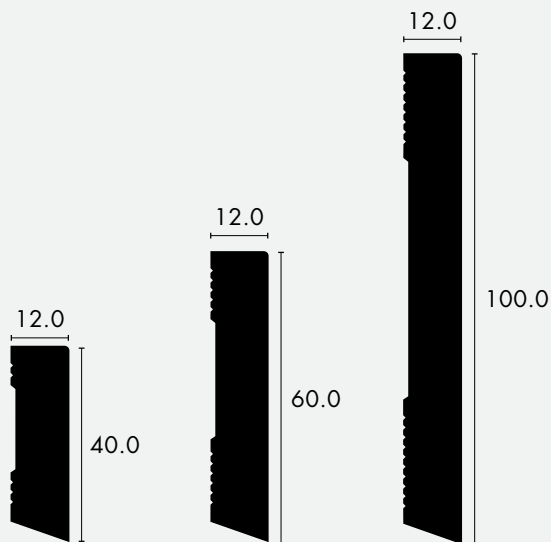

aquilex dropoard® / aquilex dropoard®

aquilex 5000 dropoard® aquilex 5000 dropoard®

ab/dès **2.88**



Art. Nr. No. d'art.	Farbe Couleur	Masse Dimension	Länge Longueur	Stk./VE Pcs./UV	VE UV	CHF/m CHF/m	
						ab 1 VE des 1 UV	ab 3 VE des 3 UV
59250 60158 9800	weiss ähnlich/blanc similaire RAL 9010	60/15/8 mm	2.63 m	8	21 m	3.60	2.88
59250 60158 9820	weiss ähnlich/blanc similaire RAL 9016	60/15/8 mm	2.63 m	8	21 m	3.60	2.88
59250 60158 7300	Eiche select/chêne select	60/15/8 mm	2.63 m	8	21 m	3.60	2.88
59250 60158 7360	Eiche rustikal/chêne rustique	60/15/8 mm	2.63 m	8	21 m	3.60	2.88

- ✓ mit dropoard®-Technologie
avec technologie dropoard®
- ✓ 100% wasserfest
100% étanche
- ✓ vielseitig einsetzbar
utilisation multiples
- ✓ einfach von Hand anzuhobeln
peuvent être facilement rabotées à la main
- ✓ zum Kleben und Schrauben
montage avec colle ou visser

Eckstücke in der Abmessung 60/15/8 finden Sie auf der Seite 188.
Pieces d'angles et bouts plastique 60/15/8 – voir page 188.



Kunststoff Aussenecken für aquilex 1000 dropoard® Angles sortants en plastique pour aquilex 1000 dropoard®

ab/dès **0.72**

Weitere Eckstücke in der Abmessung 60/15/8 finden Sie auf Seite 188.
Autres pieces d'angles et bouts plastique 60/15/8 – voir page 188.

Art. Nr. No. d'art.	Farbe Couleur	Masse Dimension	Stk./VE Pcs./UV	ab 1 Stk. des 1 pc.	ab 1 VE des 1 UV
59210 9640 9800	weiss ähnlich/blanc similaire RAL 9010	40 mm	50	0.90	0.72
59210 9640 9820	weiss ähnlich/blanc similaire RAL 9016	40 mm	50	0.90	0.72
59210 9640 2020	silber/argent	40 mm	50	0.90	0.72
59210 9640 7360	braun/braun	40 mm	50	0.90	0.72
59210 9660 9800	weiss ähnlich/blanc similaire RAL 9010	60 mm	50	1.10	0.88
59210 9660 9820	weiss ähnlich/blanc similaire RAL 9016	60 mm	50	1.10	0.88
59210 9660 2020	silber/argent	60 mm	50	1.10	0.88
59210 9660 7360	braun/brun	60 mm	50	1.10	0.88

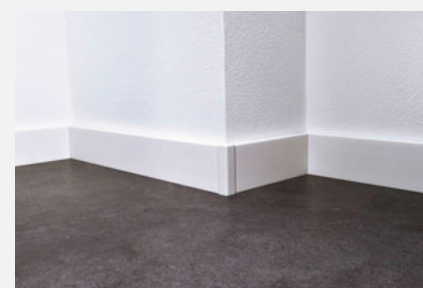

Kunststoffsockel und Zubehör / Plinthes en plastique et accessoires

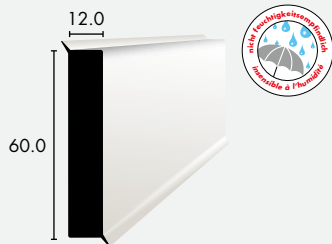

cubus Kunststoffsockel 60 / 12 parallel Plinthes plastique cubus 60/12 parallèle

ab/dès **3.08**

Passende Schrauben finden Sie auf Seite 197 und 198.
Vous trouverez les vis appropriées sur la page 197 et 198.

Art. Nr. No. d'art.	Farbe Couleur	Masse Dimension	Länge Longueur	Stk./VE Pcs./UV	VE UV	CHF/m CHF/m	
						ab 1 VE dès 1 UV	ab 3 VE dès 3 UV
79476 1212 G-WE	weiss, glatt/blanc, lisse	60/12/12 mm	4 m	10	40 m	3.85	3.08
79476 1212 G-AN	anthrazit, glatt/anthracite, lisse	60/12/12 mm	4 m	10	40 m	3.85	3.08
79476 1212 G-GR	grau, glatt/gris, lisse	60/12/12 mm	4 m	10	40 m	3.85	3.08
79476 1212 N-GR	grau, genarbt/gris, grainée	60/12/12 mm	4 m	10	40 m	3.85	3.08
79476 1212 B-GR	grau, gebürstet/gris, brossée	60/12/12 mm	4 m	10	40 m	3.85	3.08

✓ 100% wasserfest
100% résistantes à l'eau

✓ vielseitig einsetzbar
utilisations multiples

✓ mit doppelter Gummilippe
avec double bavette



Sockel-Bag Sockel-Bag

- ✓ für Sockeltransport bei Regen
pour le transport de plinthe sous la pluie
- ✓ für drei bis fünf Bunde, je
nach Dimension
selon la dimension pour trois à
cinq paquet

Art. Nr. No. d'art.	Farbe Couleur	Mass Dimension	ab 1 Stk. dès 1 pc.
K-11000 12	orange/orange	4020 x 120 x 180mm	163.90

Stanze mit Koffer Poinçonneuse incl. coffre

79480 00

583.-

- ✓ für cubus und dropoard
pour cubus et dropoard
- ✓ inkl. Messer, Doppelmeter und zwei Stanzeinsätzen
couteau, double mètre et deux inserts incl.



Leistenschere Cisailles pour plinthes

34290 01

37.25

- ✓ zum Schneiden von Sockel,
Kunststoffprofilen und Nagelleisten
pour couper des plinthes, des profilés
en plastique et des bandes de clous



Montagekleber Falcohybrid 45 weiss Colle de montage Falcohybrid 45 blanc

28200 45

ab/dès **8.41**

1 Stk./pc.	9.90
12 Stk./pcs.	8.91
36 Stk./pcs.	8.41

✓ weichmacherfrei
exempt de plastifiants



Exakt Super Heissleimpistole Pistolet à colle chaude Exakt Super

79479 05

363.-

- ✓ für cubus
pour cubus
- ✓ regelbar 140–230°C
réglable de 140–230°C
- ✓ inkl. Koffer
coffre incl.



Exakt Super Klebesticks Bâtons de colle Exakt Super

79479 07

27.95

- ✓ 1 kg
1 kg
- ✓ transparent
transparent
- ✓ 18.3 × 300 mm
18.3 × 300 mm



Furniersockel avoco / Plinthes contreplaqué avoco

Halber Bund bei Furnier- und Massivsockel für einen Zuschlag von 15 Franken erhältlich!

Demi-taille disponible pour plinthes placage et massives pour un supplément de 15 francs! socle en placage et socle massif

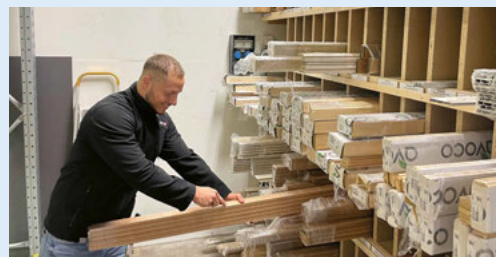

avoco Furniersockel parallel, matt lackiert
Plinthes contreplaqué avoco parallèles, laquées mate

ab/dès **3.20**

- ✓ regelmässig in Struktur und Farbe
structure et couleur régulières
- ✓ einheimische Trägerhölzer
noyau en bois indigène
- ✓ keilverzinktes Trägerholz
noyau en bois abouté



Passende Schrauben finden Sie auf Seite 197 und 198.
Vous trouverez les vis appropriées sur la page 197 et 198.

Art. Nr. No. d'art.	Farbe Couleur	Masse Dimension	Länge Longueur	Stk./VE Pcs./UV	VE UV	CHF/m CHF/m	
						ab 1 VE dès 1 UV	ab 3 VE dès 3 UV
79604 1212 EI	Eiche natur/chêne natur	40/12/12 mm	4 m	10	40 m	4.00	3.20
79604 1212 WE	weiss ummantelt/blanc envelopper similaire RAL 9010	40/12/12 mm	4 m	10	40 m	4.30	3.44
79604 1212 WE9016	weiss ummantelt/blanc envelopper similaire RAL 9016	40/12/12 mm	4 m	10	40 m	4.30	3.44

avoco

avoco Furniersockel konisch, matt lackiert
Plinthes contreplaqué avoco coniques, laquées mate

ab/dès **2.76**

- ✓ regelmässig in Struktur und Farbe
structure et couleur régulières
- ✓ einheimische Trägerhölzer
noyau en bois indigène
- ✓ keilverzinktes Trägerholz
noyau en bois abouté



Passende Schrauben finden Sie auf Seite 197 und 198, Eckstücke auf Seite 188.
Vous trouverez les vis appropriées sur la page 197 et 198, les pièces d'angles sur la page 188.

Art. Nr. No. d'art.	Farbe Couleur	Masse Dimension	Länge Longueur	Stk./VE Pcs./UV	VE UV	CHF/m CHF/m	
						ab 1 VE dès 1 UV	ab 3 VE dès 3 UV
79604 BG	Buche gedämpft/hêtre étuvé	40/14/8 mm	4 m	10	40 m	3.45	2.76
79604 EI	Eiche natur/chêne natur	40/14/8 mm	4 m	10	40 m	3.45	2.76
79604 WE9016	weiss/blanc RAL 9016	40/14/8 mm	4 m	10	40 m	4.00	3.20
79606 AK	Ahorn kanadisch/érable canadien	60/15/8 mm	4 m	10	40 m	3.75	3.00
79606 BH	Buche hell/hêtre clair	60/15/8 mm	4 m	10	40 m	3.75	3.00
79606 BG	Buche gedämpft/hêtre étuvé	60/15/8 mm	4 m	10	40 m	3.75	3.00
79606 EI	Eiche natur/chêne natur	60/15/8 mm	4 m	10	40 m	3.75	3.00
79606 WE9010	weiss/blanc RAL 9010	60/15/8 mm	4 m	10	40 m	4.40	3.52
79606 WE9016	weiss/blanc RAL 9016	60/15/8 mm	4 m	10	40 m	4.40	3.52
79607 BG	Buche gedämpft/hêtre étuvé	70/15/8 mm	4 m	10	40 m	6.00	4.80
79607 EI	Eiche natur/chêne natur	70/15/8 mm	4 m	10	40 m	5.50	4.40
79607 WE9016	weiss/blanc RAL 9016	70/15/8 mm	4 m	10	40 m	6.15	4.92

avoco



Massivsockel parallel, lackiert Plinthes massives parallèles, laquées

ab / dès **3.20**

Art. Nr. No. d'art.	Farbe Couleur	Masse Dimension	Länge Longueur	Stk./VE Pcs./UV	VE UV	CHF/m CHF/m	
						ab 1 VE dès 1 UV	ab 3 VE dès 3 UV
79704 1212 EI	Eiche natur / chêne natur	40/12/12 mm	4 m	10	40 m	6.55	5.24
79704 1212P9010	Poplar weiss deckend / peuplier blanc couvrant RAL 9010	40/12/12 mm	4 m	10	40 m	5.10	4.08
79704 1212P9016	Poplar weiss deckend / peuplier blanc couvrant RAL 9016	40/12/12 mm	4 m	10	40 m	5.10	4.08
79704 1212K9010	Kiefer weiss deckend / pin blanc couvrant RAL 9010	40/12/12 mm	4 m	10	40 m	4.00	3.20
79704 1212K9016	Kiefer weiss deckend / pin blanc couvrant RAL 9016	40/12/12 mm	4 m	10	40 m	4.00	3.20
79704 1515 EI	Eiche natur / chêne natur	40/15/15 mm	4 m	10	40 m	8.60	6.88
79706 1212 BG	Buche gedämpft / hêtre étuvé	60/12/12 mm	4 m	10	40 m	7.05	5.64
79706 1212 EI	Eiche natur / chêne natur	60/12/12 mm	4 m	10	40 m	8.50	6.80
79706 1212P9010	Poplar weiss deckend / peuplier blanc couvrant RAL 9010	60/12/12 mm	4 m	10	40 m	7.30	5.84
79706 1212P9016	Poplar weiss deckend / peuplier blanc couvrant RAL 9016	60/12/12 mm	4 m	10	40 m	7.30	5.84
79706 1212K9010	Kiefer weiss deckend / pin blanc couvrant RAL 9010	60/12/12 mm	4 m	10	40 m	4.90	3.92
79706 1212K9016	Kiefer weiss deckend / pin blanc couvrant RAL 9016	60/12/12 mm	4 m	10	40 m	4.90	3.92
79708 1212P9010	Poplar weiss deckend / peuplier blanc couvrant RAL 9010	80/12/12 mm	4 m	10	40 m	11.75	9.40
79708 1212P9016	Poplar weiss deckend / peuplier blanc couvrant RAL 9016	80/12/12 mm	4 m	10	40 m	11.75	9.40

Passende Schrauben finden Sie auf Seite 197 und 198.
Vous trouverez les vis appropriées sur la page 197 et 198.

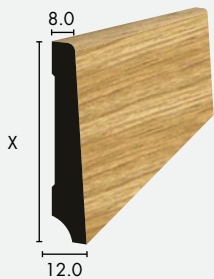

Massivsockel konisch, lackiert Plinthes massives coniques, laquées

ab / dès **3.44**

Art. Nr. No. d'art.	Farbe Couleur	Masse Dimension	Länge Longueur	Stk./VE Pcs./UV	VE UV	CHF/m CHF/m	
						ab 1 VE dès 1 UV	ab 3 VE dès 3 UV
79704 BG	Buche gedämpft / hêtre étuvé	40/12/8 mm	4 m	10	40 m	4.30	3.44
79704 EI	Eiche natur / chêne natur	40/12/8 mm	4 m	10	40 m	5.80	4.64
79704 P9010	Poplar weiss deckend / peuplier blanc couvrant RAL 9010	40/12/8 mm	4 m	10	40 m	4.70	3.76
79704 P9016	Poplar weiss deckend / peuplier blanc couvrant RAL 9016	40/12/8 mm	4 m	10	40 m	4.70	3.76
79706 BG	Buche gedämpft / hêtre étuvé	60/12/8 mm	4 m	10	40 m	5.30	4.24
79706 EI	Eiche natur / chêne natur	60/12/8 mm	4 m	10	40 m	6.70	5.36
79706 P9010	Poplar weiss deckend / peuplier blanc couvrant RAL 9010	60/12/8 mm	4 m	10	40 m	5.35	4.28
79706 P9016	Poplar weiss deckend / peuplier blanc couvrant RAL 9016	60/12/8 mm	4 m	10	40 m	5.35	4.28
79706 K9016	Kiefer weiss deckend / Pin blanc couvrant RAL 9016	60/12/8 mm	4 m	10	40 m	4.85	3.88
79707 EI	Eiche natur / chêne natur	70/12/8 mm	4 m	10	40 m	8.90	7.12
79707 P9016	Poplar weiss deckend / peuplier blanc couvrant RAL 9016	70/12/8 mm	4 m	10	40 m	7.80	6.24

Passende Schrauben finden Sie auf Seite 197 und 198.
Vous trouverez les vis appropriées sur la page 197 et 198.

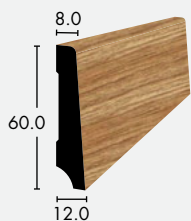

varius Massivsockel Eiche konisch, geölt Plinthes massives varius chêne coniques, huilées

ab / dès **6.20**

Passende Schrauben finden Sie auf Seite 197 und 198.
Vous trouverez les vis appropriées sur la page 197 et 198.

VIARIUS

Art. Nr. No. d'art.	Farbe Couleur	Masse Dimension	Länge Longueur	Stk./VE Pcs./UV	VE UV	CHF/m CHF/m	
						ab 1 VE dès 1 UV	ab 3 VE dès 3 UV
79706 EI-OEL	Eiche geölt / chêne huilées	60/12/8 mm	4 m	10	40 m	7.75	6.20



varius Massivsockel Eiche parallel, geölt Plinthes massives varius chêne parallèles, huilées

ab / dès **7.44**

Passende Schrauben finden Sie auf Seite 197 und 198.
Vous trouverez les vis appropriées sur la page 197 et 198.

VIARIUS

Art. Nr. No. d'art.	Farbe Couleur	Masse Dimension	Länge Longueur	Stk./VE Pcs./UV	VE UV	CHF/m CHF/m	
						ab 1 VE dès 1 UV	ab 3 VE dès 3 UV
79706 1212 EI-O	Eiche geölt / chêne huilées	60/12/12 mm	4 m	10	40 m	9.30	7.44



Sockelschrauben / Vis de plinthe

Sockelschraube SCREASY gibt ihr Solo-Debut Ultra-schnelle Montage ohne Dübel mit SCREASY solo

Bohren, einschrauben, fertig.

SCREASY solo überzeugt vor allem mit einer 30 % schnelleren und kinderleichten Anwendung. Sie reduziert die Montage auf drei einfache Worte: Bohren, einschrauben, fertig! Bei weichen Werkstoffen, wie z. B. Gips und Luftbeton, entfällt das Vorbohren der Wand.

Besonders ausgeklügelt sind die zwei Gewindegänge von SCREASY solo. Das robuste, äussere Gewinde hat über die ganze Länge drei scharfkantige Einkerbungen pro Umgang. Diese schneiden ins Bohrloch und erleichtern das Eindrehen. Darüber hinaus geben sie der Schraube einen massiv höheren Halt. Der innere Gewindegang ist leicht kleiner als das Bohrloch und zentriert die Schraube. Gleichzeitig verkantet dieses Gewinde mit Staub und Materialbruchstückchen. Dadurch wird die SCREASY solo formschlüssig verankert und erhält maximalen Halt. Ihr Linsenkopf mit TX15 Antrieb garantiert eine saubere und optimale Versenkung. Und last but not least ist SCREASY solo trotz spürbar festerem Halt auch leicht wieder demontierbar.



 YouTube

La vis SCREASY de fixation de plinthes fait ses débuts dans la gamme solo. Un montage ultra-rapide, sans douilles, avec SCREASY solo

Percer, visser et voilà, le tour est joué !

SCREASY solo séduit principalement pour sa facilité de mise en œuvre, 30 % plus rapide et simplifiée, ce qui réduit l'assemblage en 3 simples mots : Percage, vissage et voilà ! Le tour est joué ! Avec les matériaux souples, tels que le plâtre et le béton poreux, il n'est pas nécessaire de percer le mur à l'avance.

Les deux vis de SCREASY solo sont particulièrement sophistiquées. Le robuste filetage extérieur a sur toute sa longueur trois angles rentrants avec des arêtes saillantes sur chaque tour. Ainsi, les filets ont une action de coupe sur le trou, ce qui rend le vissage plus facile. En outre, la vis a un niveau de fixation beaucoup plus élevé. Le filetage intérieur est légèrement plus petit que le diamètre du forage du trou et permet le centrage de la vis. Simultanément, ce filetage est bouché par la poussière et les fragments de matériau. Ainsi, SCREASY solo est fixé par ajustement mécanique effectif, obtenant une adhérence de fixation maximale. Sa tête ovale, avec un actionnement TX15 assure un chambrage efficace et parfait. Finalement, son meilleur atout, SCREASY solo, malgré sa fixation beaucoup plus ferme, est aussi facilement démontable.



SCREASY solo der Film!
Überzeugen Sie sich selbst www.screasy.ch
SCREASY solo le film!
Se convaincre soi-même www.screasy.ch



SCREASY solo Sockelschraube Torx 6.3 × 43 Vis de plinthe solo SCREASY Torx 6.3 × 43

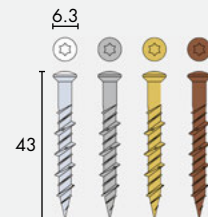

ab / dès 50.25

- ✓ inkl. Bit und Bohrer
mèche et foret incl.
- ✓ ultraschnell, ohne Dübel
ultra-rapide, sans cheville
- ✓ 30% schneller Arbeiten
travail 30% plus rapide



Art. Nr. No. d'art.	Farbe Couleur	Stk./Pack pc./paq.	Preise pro Pack/Prix par paquet		
			ab 1 Pack dès 1 paq.	ab 6 Pack dès 6 paq.	ab 12 Pack dès 12 paq.
38675 01	weiss/blanc	500	69.10	64.26	60.81
38675 10	vernickelt/nickelé	500	57.10	53.10	50.25
38675 30	messing/laiton	500	57.10	53.10	50.25
38675 50	brüniert/bruni	500	57.10	53.10	50.25

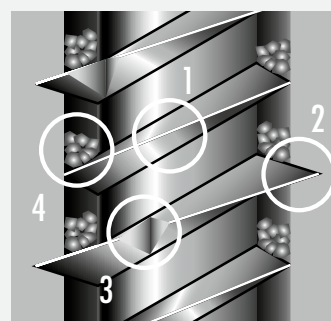

- 1 Zentrier-Gewindegang
Filetage centré
- 2 Selbstschneidender Gewindegang
Filetage autoforeur
- 3 Schneidezahn
Incisive
- 4 Zusätzliche Verankerung
Ancre supplémentaire



Vorbohren mit Ø 5 mm
Percage préalable de Ø 5 mm



Kein Dübel nötig
Pas besoin de cheville



Extremer Halt
Tenue extrême

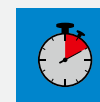

30% schnellere Montage
Montage 30% plus rapide



Selbstschneidender Gewindegang
Filetage autoforeur

Sockelschrauben / Vis de plinthe

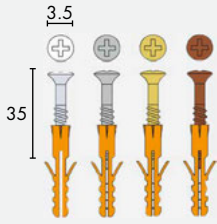

SCREASY Sockelschraube Kreuz 3.5 × 35 Vis de plinthe SCREASY croix 3.5 × 35



ab/dès **33.75**

- ✓ Dübel aus einer hochwertigen Nylonmischung
cheville en nylon de haute qualité
- ✓ inkl. Bit und Bohrer
mèche et foret incl.
- ✓ aus Qualitätsschraubenstahl
en acier pour visserie de qualité

SCR=ASY.CH

Preise pro Pack/Prix par paquet

Art. Nr. No. d'art.	Farbe Couleur	Stk./Pack pc./paq.	ab 1 Pack dès 1 paq.	ab 6 Pack dès 6 paq.	ab 12 Pack dès 12 paq.
38813 01	weiss/blanc	500	39.55	36.78	34.80
38813 10	vernickelt/nickelé	500	38.35	35.67	33.75
38813 30	messing/laiton	500	38.35	35.67	33.75
38813 50	brüniert/bruni	500	38.35	35.67	33.75

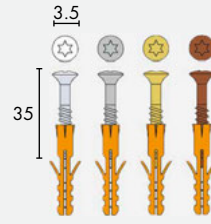

SCREASY Sockelschraube Torx 3.5 × 35 Vis de plinthe SCREASY Torx 3.5 × 35



ab/dès **35.86**

- ✓ Dübel aus einer hochwertigen Nylonmischung
cheville en nylon de haute qualité
- ✓ inkl. Bit und Bohrer
mèche et foret incl.
- ✓ aus Qualitätsschraubenstahl
en acier pour visserie de qualité

SCR=ASY.CH

Preise pro Pack/Prix par paquet

Art. Nr. No. d'art.	Farbe Couleur	Stk./Pack pc./paq.	ab 1 Pack dès 1 paq.	ab 6 Pack dès 6 paq.	ab 12 Pack dès 12 paq.
38873 01	weiss/blanc	500	41.90	38.97	36.87
38873 10	vernickelt/nickelé	500	40.75	37.90	35.86
38873 30	messing/laiton	500	40.75	37.90	35.86
38873 50	brüniert/bruni	500	40.75	37.90	35.86

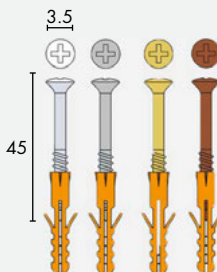

SCREASY Sockelschraube Kreuz 3.5 × 45 Vis de plinthe SCREASY croix 3.5 × 45



ab/dès **41.14**

- ✓ Dübel aus einer hochwertigen Nylonmischung
cheville en nylon de haute qualité
- ✓ inkl. Bit und Bohrer
mèche et foret incl.
- ✓ aus Qualitätsschraubenstahl
en acier pour visserie de qualité

SCR=ASY.CH

Preise pro Pack/Prix par paquet

Art. Nr. No. d'art.	Farbe Couleur	Stk./Pack pc./paq.	ab 1 Pack dès 1 paq.	ab 6 Pack dès 6 paq.	ab 12 Pack dès 12 paq.
38815 01	weiss/blanc	500	49.15	45.71	43.25
38815 10	vernickelt/nickelé	500	46.75	43.48	41.14
38815 30	messing/laiton	500	46.75	43.48	41.14
38815 50	brüniert/bruni	500	46.75	43.48	41.14

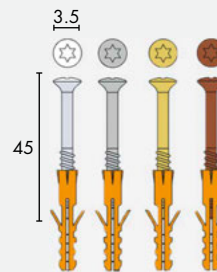

SCREASY Sockelschraube Torx 3.5 × 45 Vis de plinthe SCREASY Torx 3.5 × 45



ab/dès **44.31**

- ✓ Dübel aus einer hochwertigen Nylonmischung
cheville en nylon de haute qualité
- ✓ inkl. Bit und Bohrer
mèche et foret incl.
- ✓ aus Qualitätsschraubenstahl
en acier pour visserie de qualité

SCR=ASY.CH

Preise pro Pack/Prix par paquet

Art. Nr. No. d'art.	Farbe Couleur	Stk./Pack pc./paq.	ab 1 Pack dès 1 paq.	ab 6 Pack dès 6 paq.	ab 12 Pack dès 12 paq.
38875 01	weiss/blanc	500	52.80	49.10	46.46
38875 10	vernickelt/nickelé	500	50.35	46.83	44.31
38875 30	messing/laiton	500	50.35	46.83	44.31
38875 50	brüniert/bruni	500	50.35	46.83	44.31



Profilschrauben und Stahlstifte / Vis pour profils et tiges d'acier

**Kreuzschrauben mit Dübel,
3.5 × 35 mm**
Vis à croix avec tampon,
3.5 × 35 mm

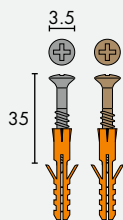

ab/dès **2.55**



Passend zu Hohlflachschielen auf Seite 180.
Pour les profils bombés à la page 180.

Art. Nr. No. d'art.	Farbe Couleur	Stk./Pack pc./paq.	Preise pro Pack/Prix par paquet		
			ab 1 Pack dès 1 paq.	ab 6 Pack dès 6 paq.	ab 12 Pack dès 12 paq.
38813 20	silber matt/argent mat	15	2.90	2.70	2.55
38813 25	sand matt/sable mat	15	2.90	2.70	2.55

**Senkkopfschraube TX
mit Dübel, 3.5 × 35 mm**
Vis à tête fraisée TX
avec tampon, 3.5 × 35 mm

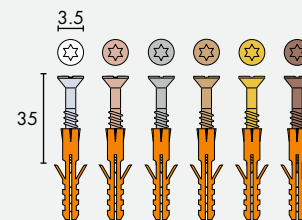

ab/dès **2.55**



Art. Nr. No. d'art.	Farbe Couleur	Stk./Pack pc./paq.	Preise pro Pack/Prix par paquet		
			ab 1 Pack dès 1 paq.	ab 6 Pack dès 6 paq.	ab 12 Pack dès 12 paq.
38973 01	weiss/blanc	15	2.90	2.70	2.55
38973 20	silber matt/argent mat	15	2.90	2.70	2.55
38973 25	sand matt/sable mat	15	2.90	2.70	2.55
38973 30	gold/or	15	2.90	2.70	2.55
38973 40	bronze/bronze	15	2.90	2.70	2.55

Passend zu Treppenprofilen auf Seite 181, 182 und Alusockel auf Seite 200.
Pour les profils d'escalier des pages 181, 182 et plinthes en aluminium à page 200.

**Senkkopfschraube Kreuz
mit Dübel, 3.0 × 27 mm**
Vis à tête fraisée en croix
avec tampon, 3.0 × 27 mm

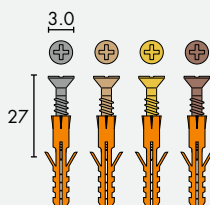

ab/dès **2.55**



Passend zu Hohlflachschielen auf Seite 180.
Pour les profils bombés à la page 180.

Art. Nr. No. d'art.	Farbe Couleur	Stk./Pack pc./paq.	Preise pro Pack/Prix par paquet		
			ab 1 Pack dès 1 paq.	ab 6 Pack dès 6 paq.	ab 12 Pack dès 12 paq.
38930 20	silber matt/argent mat	15	2.90	2.70	2.55
38930 25	sand matt/sable mat	15	2.90	2.70	2.55
38930 30	gold/or	15	2.90	2.70	2.55
38930 40	bronze/bronze	15	2.90	2.70	2.55

Betonbohrer, 5 mm
Foret à béton, 5 mm



33500 05

5.95

✓ Gesamtlänge 90 mm,
max. Bohrtiefe 50 mm
longueur totale 90 mm, profondeur
de perçage max. 50 mm

✓ für die Sockelmontage
pour le montage de plinthes

PROFLOOR Stahlstifte
Tiges d'acier PROFLOOR

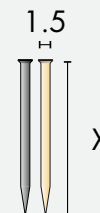

ab/dès **14.10**

Art. Nr. No. d'art.	Farbe Couleur	Stk./Pack pc./paq.	Länge Longueur	ab 1 Pack dès 1 paq.
38100 20	vernickelt/nickelé	1000	20 mm	14.10
38100 25	vernickelt/nickelé	1000	25 mm	15.45
38100 30	vernickelt/nickelé	1000	30 mm	16.85
38100 35	vernickelt/nickelé	1000	35 mm	18.10
38130 35	messing/laiton	1000	35 mm	28.05

Aluminiumsockel / Plinthes en aluminium

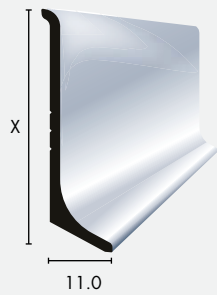

Aluminiumsockel Plinthes en aluminium

ab / dès **4.04**

- ✓ formschöner Belagsabschluss
finition murale esthétique
- ✓ Belagsabdeckung von 11/20 mm
protection du revêtement de 11/20 mm
- ✓ wasserfest und strapazierfähig
résistantes à l'eau et à l'usure
- ✓ pflegeleicht und hygienisch
faciles à entretenir et hygiéniques

Art. Nr. No. d'art.	Farbe Couleur	X-Masse X-Dimension	Länge Longueur	Stk./VE Pcs./UV	VE UV	ab 1 Stk. dès 1 pc.	ab 1 VE dès 1 UV
79504 20	silber/argent	40 × 11 mm	4 m	10	40 m	5.05	4.04
79505 20	silber/argent	50 × 11 mm	4 m	10	40 m	5.80	4.64
79506 20	silber/argent	60 × 11 mm	4 m	10	40 m	6.80	5.44

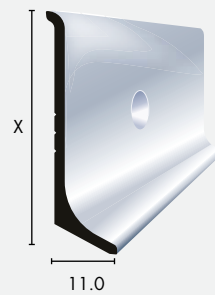

Aluminiumsockel, gelocht Plinthes en aluminium, percées

ab / dès **5.48**

- ✓ formschöner Belagsabschluss
finition murale esthétique
 - ✓ Belagsabdeckung von 11/20 mm
protection du revêtement de 11/20 mm
 - ✓ wasserfest und strapazierfähig
résistantes à l'eau et à l'usure
 - ✓ pflegeleicht und hygienisch
faciles à entretenir et hygiéniques
- Passende Schrauben finden Sie auf Seite 199.
Vous trouverez les vis appropriées sur la page 199.

Art. Nr. No. d'art.	Farbe Couleur	X-Masse X-Dimension	Länge Longueur	Stk./VE Pcs./UV	VE UV	ab 1 Stk. dès 1 pc.	ab 1 VE dès 1 UV
79504 020	silber/argent	40 × 11 mm	4 m	10	40 m	7.25	5.80
79505 020	silber/argent	50 × 11 mm	4 m	10	40 m	6.85	5.48
79506 020	silber/argent	60 × 11 mm	4 m	10	40 m	7.90	6.32

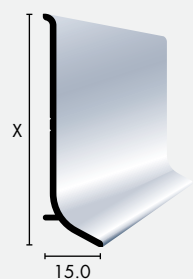

Aluminiumsockel mit Fuss Plinthes en aluminium à patte

ab / dès **5.32**

- ✓ formschöner Belagsabschluss
finition murale esthétique
- ✓ breite Belagsabdeckung von 15 mm
large protection du revêtement de 15 mm
- ✓ wasserfest und strapazierfähig
résistantes à l'eau et à l'usure
- ✓ pflegeleicht und hygienisch
faciles à entretenir et hygiéniques
- ✓ zwei Auflagepunkte für eine gerade Montage
deux points de support pour un montage droit

Art. Nr. No. d'art.	Farbe Couleur	Masse Dimension	Länge Longueur	Stk./VE Pcs./UV	VE UV	ab 1 Stk. dès 1 pc.	ab 1 VE dès 1 UV
79504 15-20	silber/argent	40 × 15 mm	4 m	10	40 m	6.65	5.32
79506 15-20	silber/argent	60 × 15 mm	4 m	10	40 m	7.95	6.36

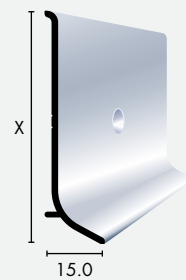

Aluminiumsockel mit Fuss, gelocht Plinthes en aluminium à patte, percées

ab / dès **6.16**

- ✓ formschöner Belagsabschluss
finition murale esthétique
 - ✓ breite Belagsabdeckung von 15 mm
large protection du revêtement de 15 mm
 - ✓ wasserfest und strapazierfähig
résistantes à l'eau et à l'usure
 - ✓ pflegeleicht und hygienisch
faciles à entretenir et hygiéniques
 - ✓ zwei Auflagepunkte für eine gerade Montage
deux points de support pour un montage droit
- Passende Schrauben finden Sie auf Seite 199.
Vous trouverez les vis appropriées sur la page 199.

Art. Nr. No. d'art.	Farbe Couleur	Masse Dimension	Länge Longueur	Stk./VE Pcs./UV	VE UV	ab 1 Stk. dès 1 pc.	ab 1 VE dès 1 UV
79504 15-020	silber/argent	40 × 15 mm	4 m	10	40 m	7.70	6.16
79506 15-020	silber/argent	60 × 15 mm	4 m	10	40 m	8.95	7.16



Eck-, End- und Verbindungsstücke / Angles, Bouts et pièces de liaison

Innenecken 15 mm Angles rentrants 15 mm

ab/dès **10.52**

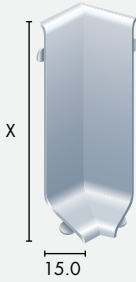

Art. Nr. No. d'art.	Farbe Couleur	X-Masse X-Dimension	Stk./VE Pcs./UV	Preise pro Stück Prix par pièce	
				ab 1 Stk. dès 1 pc.	ab 1 VE dès 1 UV
79595 0415-20	silber/argent	40 × 15 mm	10	13.15	10.52
79595 0615-20	silber/argent	60 × 15 mm	10	14.85	12.62

Innenecken 11 mm Angles rentrants 11 mm

ab/dès **7.88**

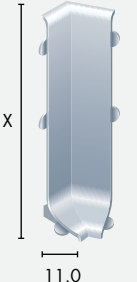

Art. Nr. No. d'art.	Farbe Couleur	X-Masse X-Dimension	Stk./VE Pcs./UV	Preise pro Stück Prix par pièce	
				ab 1 Stk. dès 1 pc.	ab 1 VE dès 1 UV
79595 0420	silber/argent	40 × 11 mm	10	9.85	7.88
79595 0520	silber/argent	50 × 11 mm	10	10.75	8.60
79595 0620	silber/argent	60 × 11 mm	10	11.45	9.16

Aussenecken 15 mm Angles sortants 15 mm

ab/dès **10.52**

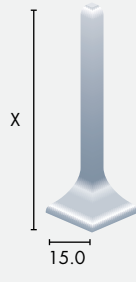

Art. Nr. No. d'art.	Farbe Couleur	X-Masse X-Dimension	Stk./VE Pcs./UV	Preise pro Stück Prix par pièce	
				ab 1 Stk. dès 1 pc.	ab 1 VE dès 1 UV
79596 0415-20	silber/argent	40 × 15 mm	10	13.15	10.52
79596 0615-20	silber/argent	60 × 15 mm	10	14.85	11.88

Aussenecken 11 mm Angles sortants 11 mm

ab/dès **7.88**

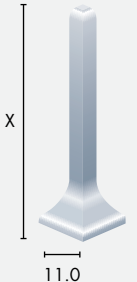

Art. Nr. No. d'art.	Farbe Couleur	X-Masse X-Dimension	Stk./VE Pcs./UV	Preise pro Stück Prix par pièce	
				ab 1 Stk. dès 1 pc.	ab 1 VE dès 1 UV
79596 0420	silber/argent	40 × 11 mm	10	9.85	7.88
79596 0520	silber/argent	50 × 11 mm	10	10.75	8.60
79596 0620	silber/argent	60 × 11 mm	10	11.45	9.16

Endstücke links 15 mm Bouts gauche 15 mm

ab/dès **9.16**



Art. Nr. No. d'art.	Farbe Couleur	X-Masse X-Dimension	Stk./VE Pcs./UV	Preise pro Stück Prix par pièce	
				ab 1 Stk. dès 1 pc.	ab 1 VE dès 1 UV
79597 0415-20	silber/argent	40 × 15 mm	10	11.45	9.16
79597 0615-20	silber/argent	60 × 15 mm	10	13.05	10.44

Endstücke links 11 mm Bouts gauche 11 mm

ab/dès **6.56**

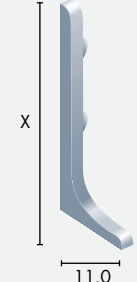

Art. Nr. No. d'art.	Farbe Couleur	X-Masse X-Dimension	Stk./VE Pcs./UV	Preise pro Stück Prix par pièce	
				ab 1 Stk. dès 1 pc.	ab 1 VE dès 1 UV
79597 0420	silber/argent	40 × 11 mm	10	8.20	6.56
79597 0520	silber/argent	50 × 11 mm	10	8.90	7.12
79597 0620	silber/argent	60 × 11 mm	10	9.65	7.72

Endstücke rechts 15 mm Bouts droite 15 mm

ab/dès **9.16**



Art. Nr. No. d'art.	Farbe Couleur	X-Masse X-Dimension	Stk./VE Pcs./UV	Preise pro Stück Prix par pièce	
				ab 1 Stk. dès 1 pc.	ab 1 VE dès 1 UV
79598 0415-20	silber/argent	40 × 15 mm	10	11.45	9.16
79598 0615-20	silber/argent	60 × 15 mm	10	13.05	10.44

Endstücke rechts 11 mm Bouts droite 11 mm

ab/dès **6.56**

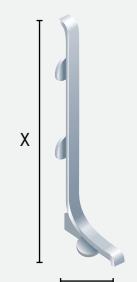

Art. Nr. No. d'art.	Farbe Couleur	X-Masse X-Dimension	Stk./VE Pcs./UV	Preise pro Stück Prix par pièce	
				ab 1 Stk. dès 1 pc.	ab 1 VE dès 1 UV
79598 0420	silber/argent	40 × 11 mm	10	8.20	6.56
79598 0520	silber/argent	50 × 11 mm	10	8.90	7.12
79598 0620	silber/argent	60 × 11 mm	10	9.65	7.72

Verbindungsstücke 15 mm Pièces de liaison 15 mm

ab/dès **9.16**

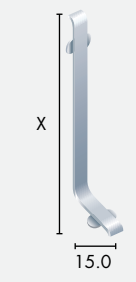

Art. Nr. No. d'art.	Farbe Couleur	X-Masse X-Dimension	Stk./VE Pcs./UV	Preise pro Stück Prix par pièce	
				ab 1 Stk. dès 1 pc.	ab 1 VE dès 1 UV
79599 0415-20	silber/argent	40 × 15 mm	10	11.45	9.16
79599 0615-20	silber/argent	60 × 15 mm	10	13.05	10.44

Verbindungsstücke 11 mm Pièces de liaison 11 mm

ab/dès **6.56**

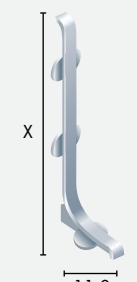

Art. Nr. No. d'art.	Farbe Couleur	X-Masse X-Dimension	Stk./VE Pcs./UV	Preise pro Stück Prix par pièce	
				ab 1 Stk. dès 1 pc.	ab 1 VE dès 1 UV
79599 0420	silber/argent	40 × 11 mm	10	8.20	6.56
79599 0520	silber/argent	50 × 11 mm	10	8.90	7.12
79599 0620	silber/argent	60 × 11 mm	10	9.65	7.72

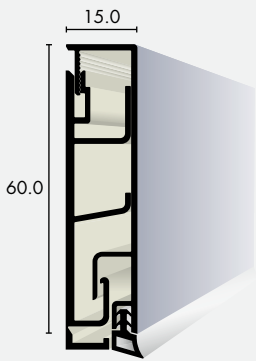

CONTEGO cable Designsocket Plinthes design CONTEGO cable

ab / dès **16.56**

- ✓ Platzwunder für Kabel
gain de place prodigieux pour les câbles
- ✓ moderne, schlichte Optik
aspect moderne et épuré
- ✓ einfache, verdeckte Montage
montage simple et invisible

CONTEGO^{ch}
cable

Art. Nr. No. d'art.	Farbe Couleur	Masse Dimension	Länge Longueur	Stk./VE Pcs./UV	VE UV	CHF/m CHF/m	
						ab 1 Stk. dès 1 pc.	ab 1 VE dès 1 UV
99106 1515-20	silber/argent	60 × 15 mm	2.7 m	10	27 m	20.70	16.56

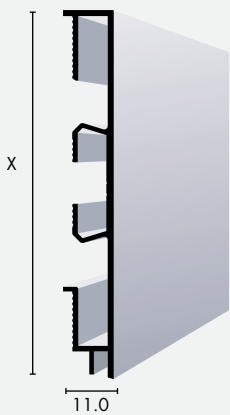

CONTEGO clip Designsocket 11 mm Plinthe design CONTEGO clip 11 mm

ab / dès **6.08**

- ✓ moderne, schlichte Optik
aspect moderne et épuré
- ✓ höhenverstellbar
hauteur réglable
- ✓ zwei parallele Auflagepunkte
deux points d'appui parallèles

CONTEGO^{ch}
clip

Art. Nr. No. d'art.	Farbe Couleur	Masse Dimension	Länge Longueur	Stk./VE Pcs./UV	VE UV	CHF/m CHF/m	
						ab 1 Stk. dès 1 pc.	ab 1 VE dès 1 UV
99204 1111-20	silber/argent	40 × 11 mm	4 m	5	20 m	7.60	6.08
99206 1111-20	silber/argent	60 × 11 mm	4 m	5	20 m	9.15	7.32

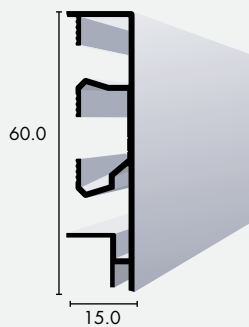

CONTEGO clip Designsocket 15 mm Plinthe design CONTEGO clip 15 mm

ab / dès **8.12**

- ✓ moderne, schlichte Optik
aspect moderne et épuré
- ✓ höhenverstellbar
hauteur réglable
- ✓ zwei parallele Auflagepunkte
deux points d'appui parallèles

CONTEGO^{ch}
clip

Art. Nr. No. d'art.	Farbe Couleur	Masse Dimension	Länge Longueur	Stk./VE Pcs./UV	VE UV	CHF/m CHF/m	
						ab 1 Stk. dès 1 pc.	ab 1 VE dès 1 UV
99206 1515-20	silber/argent	60 × 15 mm	4 m	5	20 m	10.15	8.12



CONTEGO Designsocket Montageclip Clip de montage pour plinthes design CONTEGO

- ✓ inkl. Schrauben und Dübel
vis et chevilles incluses

Art. Nr. No. d'art.	Bezeichnung Description	Farbe Couleur	Stk./VE Pcs./UV	CHF/Pack CHF/paquet
				ab 1 VE dès 1 UV
99200 95	Montageclip zu CONTEGO clip Clip de montage pour CONTEGO clip	–	100	112.30



CONTEGO Designsocket Gummilippe Bavette pour plinthes design CONTEGO

Art. Nr. No. d'art.	Bezeichnung Description	Farbe Couleur	l/m/VE m/UV	CHF/m CHF/m
				ab 1 VE dès 1 UV
99200 05	Gummilippe 5 mm zu CONTEGO Bavette en caoutchouc 5 mm pour CONTEGO	metallisch/métallique	20	1.95



CONTEGO / CONTEGO

CONTEGO Aluminium Eckstücke Angles en aluminium pour CONTEGO

ab / dès **9.60**

- ✓ einfache Montage
montage simple
- ✓ keine scharfen Kanten
sans arêtes coupantes
- ✓ passende Optik zu
Designsockel CONTEGO
esthétique adaptée aux
plinthes design CONTEGO
- ✓ Winkel leicht anpassbar
équerre facile à adapter

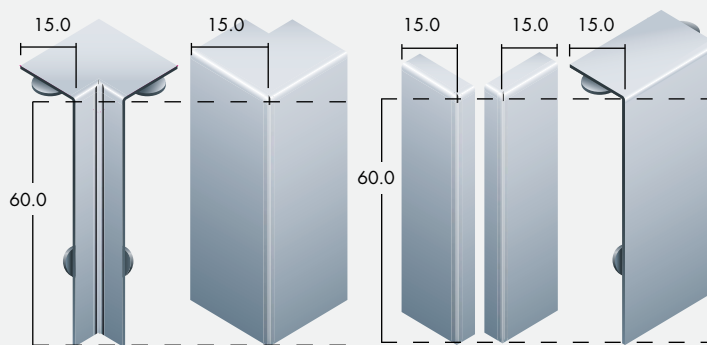

Art. Nr. No. d'art.	Bezeichnung Description	Farbe Couleur	Masse Dimension	Stk./VE Pcs./UV	Preise pro Stück Prix par pièce	
					ab 1 Stk. dès 1 pc.	ab 1 VE dès 1 UV
99195 0615-20	Innenecken/Angles rentrants	silber/argent	60 x 15 mm	10	15.65	12.52
99196 0615-20	Aussenecken/Angles sortants	silber/argent	60 x 15 mm	10	15.65	12.52
99197 0615-20	Endstücke links/Bouts gauche	silber/argent	60 x 15 mm	10	12.00	9.60
99198 0615-20	Endstücke rechts/Bouts droite	silber/argent	60 x 15 mm	10	12.00	9.60
99199 0615-20	Verbindungsstücke/Pièces de liaison	silber/argent	60 x 15 mm	10	14.40	11.52

CONTEGO.ch

CONTEGO clip Designsockel Aluminium Eckstücke Angles en aluminium pour plinthes design CONTEGO clip

ab / dès **7.44**

- ✓ einfache Montage
montage simple
- ✓ keine scharfen Kanten
sans arêtes coupantes
- ✓ passende Optik zu CONTEGO
esthétique adaptée aux
plinthes design
CONTEGO
- ✓ Winkel leicht anpassbar
équerre facile à adapter

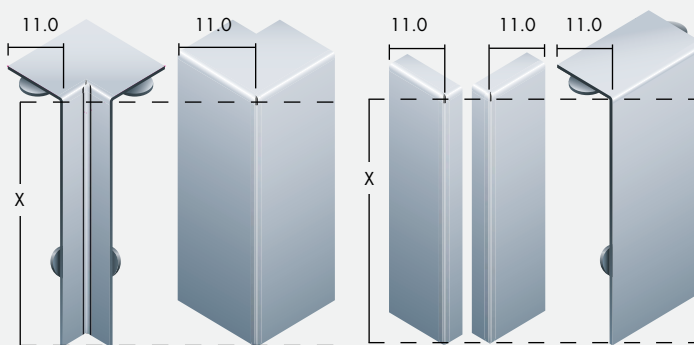

Art. Nr. No. d'art.	Bezeichnung Description	Farbe Couleur	Masse Dimension	Stk./VE Pcs./UV	Preise pro Stück Prix par pièce	
					ab 1 Stk. dès 1 pc.	ab 1 VE dès 1 UV
99295 0411-20	Innenecken/Angles rentrants	silber/argent	40 x 11 mm	10	12.90	10.32
99295 0611-20	Innenecken/Angles rentrants	silber/argent	60 x 11 mm	10	14.05	11.24
99296 0411-20	Aussenecken/Angles sortants	silber/argent	40 x 11 mm	10	12.90	10.32
99296 0611-20	Aussenecken/Angles sortants	silber/argent	60 x 11 mm	10	14.05	11.24
99297 0411-20	Endstücke links/Bouts gauche	silber/argent	40 x 11 mm	10	9.30	7.44
99297 0611-20	Endstücke links/Bouts gauche	silber/argent	60 x 11 mm	10	10.45	8.36
99298 0411-20	Endstücke rechts/Bouts droite	silber/argent	40 x 11 mm	10	9.30	7.44
99298 0611-20	Endstücke rechts/Bouts droite	silber/argent	60 x 11 mm	10	10.45	8.36
99299 0411-20	Verbindungsstücke/Pièces de liaison	silber/argent	40 x 11 mm	10	11.65	9.32
99299 0611-20	Verbindungsstücke/Pièces de liaison	silber/argent	60 x 11 mm	10	12.85	10.28

CONTEGO *clip*.ch

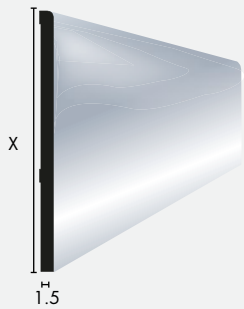

alunox® Stellstreifen
Plinthes plates alunox®

ab / dès **7.80**

- ✓ edelste, gebürstete Aluminiumoberfläche
surfaces brossées en aluminium noble
- ✓ für wandbündigen Belagsabschluss
pour les terminaisons de revêtement à fleur de mur
- ✓ wasserfest und strapazierfähig
résistantes à l'eau et à l'usure
- ✓ pflegeleicht und hygienisch
faciles à entretenir et hygiéniques



Art. Nr. No. d'art.	Farbe Couleur	X-Masse X-Dimension	Länge Longueur	Stk./VE Pcs./UV	VE UV	CHF/m CHF/m	
						ab 1 Stk. dès 1 pc.	ab 1 VE dès 1 UV
79504 00-90	alunox silber/alunox argent	40 × 1.5 mm	2.5 m	16	40 m	9.75	7.80
79506 00-90	alunox silber/alunox argent	60 × 1.5 mm	2.5 m	16	40 m	13.05	10.44

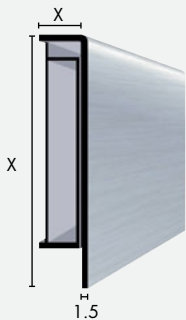

alunox® Designsockel
Plinthes design alunox®

ab / dès **11.60**

- ✓ edelste, gebürstete Aluminiumoberfläche
surfaces brossées en aluminium noble
- ✓ Aluminium Unterkonstruktion
ossature en aluminium
- ✓ wasserfest und strapazierfähig
résistantes à l'eau et à l'usure
- ✓ pflegeleicht und hygienisch
faciles à entretenir et hygiéniques



Art. Nr. No. d'art.	Farbe Couleur	X-Masse X-Dimension	Länge Longueur	Stk./VE Pcs./UV	VE UV	CHF/m CHF/m	
						ab 1 Stk. dès 1 pc.	ab 1 VE dès 1 UV
79340 1010-90	alunox silber/alunox argent	40 × 10 mm	2.5 m	10	25 m	14.50	11.60
79350 1010-90	alunox silber/alunox argent	50 × 10 mm	2.5 m	10	25 m	16.20	12.96
79360 1010-90	alunox silber/alunox argent	60 × 10 mm	2.5 m	10	25 m	17.95	14.36

Stellenstreifen / Plinthes plates

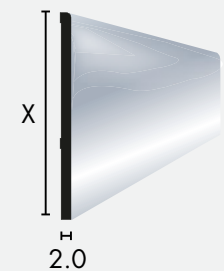

Stellenstreifen
Plinthes plates

ab / dès **4.80**

- ✓ schlicht und elegant
simples et élégantes
- ✓ Montage geklebt oder geschraubt möglich
montage collé ou vissé
- ✓ wasserfest und strapazierfähig
résistantes à l'eau et à l'usure

Art. Nr. No. d'art.	Farbe Couleur	Masse Dimension	Länge Longueur	Stk./VE Pcs./UV	VE UV	CHF/m CHF/m	
						ab 1 Stk. dès 1 pc.	ab 1 VE dès 1 UV
79504 00-20	silber/argent	40 × 2 mm	4 m	10	40 m	6.00	4.80
79506 00-20	silber/argent	60 × 2 mm	4 m	10	40 m	7.70	6.16
79508 00-20	silber/argent	80 × 2 mm	4 m	10	40 m	10.40	8.32
79510 00-20	silber/argent	100 × 2 mm	4 m	10	40 m	11.90	9.52



Die grösste Sockelatenbank im Netz! La plus grande plinthes de données de base sur le net!

DESIGNSOCKEL .CH PLINTHEDESIGN .CH



Für mehr Natur – Die Sockelleiste aus Holz

Massiv und einmalig. Die fachmännische, exklusive Verarbeitung lassen die grosse Auswahl von Massivsockel, deren Holz aus nachhaltigem Anbau stammt, zu einem besonderen Blickfang für das Auge werden. Für eine schöne Optik und ein harmonisches Raumgefühl sind die Sockelleisten oxidativ geölt oder mehrfach lackiert. Weitere Informationen finden Sie auf der Homepage.

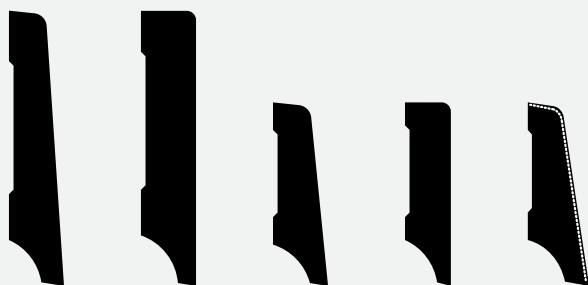

Pour plus de nature – Plinthe en bois

Solides et uniques Contemporaines et solides. La finition unique, réalisée par des professionnels qualifiés, fait en sorte que de l'immense variété de plinthes en bois massif existante, dont le bois provient de forêts gérées de façon responsable, soit particulièrement attrayante du point de vue visuel. Pour obtenir un bel effet visuel et un sens d'harmonie spatiale, les plinthes sont huilées par voie oxydative ou laquées à plusieurs reprises. En page d'accueil se trouve plus d'informations.

- ✓ edel nobles
- ✓ natürlich naturelles
- ✓ hochwertig de qualité élevée



Für mehr Design – Die Sockelleiste aus Aluminium

Designstark und formschön. Widerstandsfähig und zweckmässig. Sockelleisten aus hochwertigem Aluminium bieten einen ganz aussergewöhnlichen Blickfang. Wie ein wahres Schmuckstück und unvergleichlich designstark wirkt die matte Silberoptik der Sockelleisten in Kombination mit unterschiedlichsten Bodenbelägen. Pures, klares Design für höchste Ansprüche. Weitere Informationen finden Sie auf der Homepage.

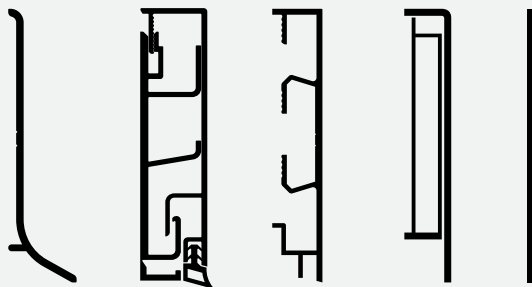

Pour un meilleur design – Plinthe en aluminium avec un design remarquable et très belles. Résistantes et pratiques. Les plinthes en aluminium de haute qualité donnent un effet visuel unique. Comme un vrai bijou de décoration, avec un design incomparablement remarquable, l'argenté mat des plinthes a un effet unique lorsque combiné avec les plus divers revêtements de sol. Un design pur et clair pour les niveaux d'exigence les plus élevées. En page d'accueil se trouve plus d'informations.

- ✓ elegant élégantes
- ✓ designstark avec un design remarquable
- ✓ widerstandsfähig résistantes



Für mehr Flexibilität – Die Sockelleiste aus Kunststoff

Unkompliziert und unempfindlich. Preiswert sowie leistungsstark. Der Sockel ist der feuchtigkeitsunempfindliche, strapazierfähige «1:1 Zwilling» des Furniersockels aus geschäumtem Kunststoff. Er bietet Funktionalität und makellose Optik in perfekter Verbindung. Geklebte oder geschraubte Montage möglich. Weitere Informationen finden Sie auf der Homepage.



Pour une plus grande souplesse – Plinthe en plastique

Simple et robuste. Économique et efficace. La plinthe est un plinthe en placage « 1:1 jumeau » en matière plastique moussée, insensible à l'humidité et résistant aux sollicitations. Il offre une combinaison parfaite de fonctionnalité et d'esthétique irréprochable. Montage possible par collage au vissage. En page d'accueil se trouve plus d'informations.

- ✓ flexibel souple
- ✓ wasserfest imperméable
- ✓ preiswert économique



Silikon und Zubehör

Die hohe Klebkraft, die alterungs-, witterungs-, und UV-Beständigkeit sowie die matte Oberfläche zeichnen den Fugensil 70 aus. Aufgrund der weichmacherfreien Inhaltsstoffen lässt sich diese Dichtmasse sowohl für Natur- und Kunststeine wie auch für die Abdichtung bei Bodenbelägen oder Keramikplatten verwenden, ohne Verfärbungen zu verursachen. Alle Zubehörartikel zum Thema Fugen finden Sie ebenfalls in diesem Kapitel.

Silicone et accessoires

La force d'adhérence élevée, la résistance au vieillissement, aux intempéries et aux UV ainsi que la surface mate caractérisent Fugensil 70. Grâce à ses ingrédients sans plastifiants, ce mastic peut être utilisé pour les pierres naturelles et artificielles ainsi que pour le colmatage des revêtements de sol ou des plaques en céramique sans provoquer de décoloration. Vous trouverez également dans ce chapitre tous les articles accessoires sur le thème des joints.



Silikon / Silicone

GYSO Silikon Fugensil 70

GYSO Fugensil 70 en silicone

ab / dès **15.22**

Eigenschaften

- Kartusche à 310 ml, Karton à 12 Kartuschen
- Glanzgrad matt
- Hautbildungszeit ca. 15 min.
- Durchhärtungszeit 2–3 mm/24 h
- Verarbeitungstemperatur + 5°C bis + 35°C
- Temperaturbeständigkeit –40°C bis + 180°C

Caractéristiques

- Cartouche à 310 ml, boîte à 12 cartouches
- Niveau de brillance mat
- Temps de formation de pellicule environ 15 min.
- Polymérisation à cœur 2–3 mm/24 h
- Température d'application + 5°C jusqu'à + 35°C
- Résistance à la température –40°C jusqu'à + 180°C



- ✓ **witterungs-, alterungs- und UV-beständig, natursteinverträglich**
résistant aux intempéries, au vieillissement et aux UV, compatible avec la pierre naturelle
- ✓ **gute Haftung auf vielen Untergründen (Datenblatt beachten)**
très bonne adhérence sur de nombreux supports (observer la fiche technique)
- ✓ **verursacht keine Verfärbungen**
ne provoque pas de décoloration
- ✓ **für das Verfugen von Natursteinen, Kunststeinen, Sichtbeton sowie Parkett- und Laminatböden**
pour le jointoyage de pierre naturelle, pierre artificielle, béton apparent ainsi que parquets et sols laminés

Verlangen Sie unsere Original-Musterkarte.
Demandez notre carte échantillon.

Art. Nr. No. d'art.	Farbe Couleur	Bezeichnung Description	Preise pro Stück/Prix par pièce		
			ab 1 Stk. dès 1 pc.	ab 12 Stk. dès 12 pcs.	ab 36 Stk. dès 36 pcs.
28250 00		Silikon transparent Silicone transparent	17.90	16.11	15.22
28250 05		Silikon weiss Silicone blanc	17.90	16.11	15.22
28250 10		Silikon Manhattan Silicone manhattan	17.90	16.11	15.22
28250 12		Silikon grau Silicone gris	17.90	16.11	15.22
28250 15		Silikon dunkelgrau Silicone gris foncé	17.90	16.11	15.22
28250 25		Silikon Ahorn Silicone érable	17.90	16.11	15.22
28250 30		Silikon Eiche hell Silicone chêne clair	17.90	16.11	15.22
28250 35		Silikon Eiche Dunkel Silicone chêne foncé	17.90	16.11	15.22
28250 40		Silikon Buche hell Silicone hêtre clair	17.90	16.11	15.22
28250 45		Silikon Buche gedämpft Silicone hêtre étuvé	17.90	16.11	15.22
28250 50		Silikon Kirschbaum Silicone cerisier	17.90	16.11	15.22
28250 80		Silikon Räuchereiche Silicone chêne fumé	17.90	16.11	15.22
28250 85		Silikon anthrazit Silicone anthracite	17.90	16.11	15.22
28250 90		Silikon schwarz Silicone noir	17.90	16.11	15.22

Hybrid-Dichtmasse und Montagekleber / Masse hybride et colle de montage



GYSO Hybrid-Dichtmasse Bau SMP weiss Masse à base de MS-polymère hybride GYSO Bau SMP blanc

28255 05

ab / dès **8.07**

1 Stk./pc.	9.50
12 Stk./pcs.	8.55
36 Stk./pcs.	8.07

- ✓ anstrichverträglich
compatible avec les peintures
- ✓ für innen und aussen, witterungs- und UV-beständig
pour l'intérieur et l'extérieur, intempéries et aux UV
- ✓ gute Haftung auf Beton, Mauerwerk, Metall, Holz und div. Kunststoffen
bonne adhérence sur béton, maçonnerie, métal, bois et divers synthétiques
- ✓ Kartusche à 310 ml, Karton à 12 Kartuschen
cartouche à 310 ml, boîte à 12 cartouches

Das Datenblatt finden Sie unter www.proffloor.swiss
Vous trouverez la fiche technique sur le site www.proffloor.swiss



Montagekleber Falcohybrid 45 weiss Colle de montage Falcohybrid 45 blanc

28200 45

ab / dès **8.41**

1 Stk./pc.	9.90
12 Stk./pcs.	8.91
36 Stk./pcs.	8.41

- ✓ anstrichverträglich und UV-beständig
compatible avec les peintures et résistant aux UV
- ✓ haftet ausgezeichnet auch ohne Primer auf den meisten gängigen Oberflächen
excellente adhérence sur la plupart des surfaces courantes, même sans apprêt
- ✓ Endfestigkeit nach ca. 24 h
(bei 3 mm Auftragsstärke)
résistance finale après environ 24 h
(pour une épaisseur d'application de 3 mm)
- ✓ Kartusche à 310 ml, Karton à 12 Kartuschen
cartouche à 310 ml, boîte à 12 cartouches

Das Datenblatt finden Sie unter www.proffloor.swiss
Vous trouverez la fiche technique sur le site www.proffloor.swiss



Silikon Fugenspachtel Spatule à jointoyer en silicone

14199 00

21.30

- ✓ Fugenprofi 3 Stück
jointures à 3 pièces



Handsprüher Vaporisateur manuel

24170 00

7.05

- ✓ 500 ml
500 ml
- ✓ ohne Inhalt
sans contenu
- ✓ mit verstellbarer Düse
avec buse réglable



PU Rundschnur Cordon cylindrique en PU

ab / dès **16.50**

- ✓ für Silikon und Acrylfugen
pour joints silicone et acryl

Art. Nr. No. d'art.	Masse Dimension	ab 1 Pack dès 1 paquet
28290 10	10 mm × 50 m	16.50
28290 15	15 mm × 50 m	25.50



Silikonpressen / Presses de silicone

Kartuschenpistole H40PS 310 ml Pistolet à cartouches H40PS 310 ml

24156 00

58.80



- ✓ kein nachtropfen (Anti Drip)
pas d'égouttage (Anti Drip)
- ✓ U-Öffnung mit Schnappverschluss
ouverture en U avec fermeture à pression
- ✓ einhändige Bremsfreigabe
le desserrage du frein à une main
- ✓ komfortabler Soft-Griff
poignée confortable
- ✓ hohe Übersetzung
haute traduction
- ✓ Kartuschenhalter aus verstärktem Nylon
porte-cartouche en nylon renforcé

Kartuschenpistole Premium Line 310 ml Pistolet à cartouches Premium Line 310 ml

24151 00

ab/dès 22.74



1 Stk./pc.	26.75
3 Stk./pcs.	24.07
5 Stk./pcs.	22.74

- ✓ optimales Preis-Leistungsverhältnis
rapport qualité-prix optimal

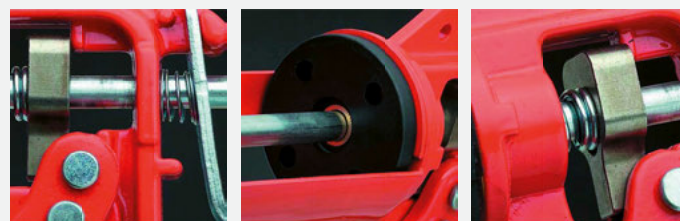

Kröger Kartuschenpistole H40 310 ml Pistolet à cartouches Kröger H40 310 ml

24155 00

116.90

- ✓ geeignet für harte Dauereinsätze
parfaitement adapté aux utilisation difficiles sur la durée
- ✓ 4-kant Schubstange bietet optimale Kraftübertragung
la barre de poussée lisse à 4 boards permet un transfert optimal des forces

Düse zu Kartusche Buse pour cartouches

28249 00

0.35



Düse zu Schlauchbeutelpistole Buse pour pistolet pour sachets tubulaires

25180 10

1.20



Schlauchbeutelpistole Pistolet pour sachets tubulaires

ab/dès 36.90

Art. Nr. No. d'art.	Bezeichnung Description	Masse Dimension	ab 1 Stk. dès 1 pc.
24186 40	C-400 Profi	400 ml	36.90
24186 60	C-600 Profi	600 ml	55.20

- ✓ stufenloser Vorschub für eine exakte Dosierung
avance sans niveau pour un dosage précis

- ✓ Aluminiumgehäuse
boîtier en aluminium



Klebebänder und Klebstoffe

Hochwertige Produkte, die durch engen Kontakt mit starken Partnern stets auf dem neuesten Stand der Technik sind. Ihre professionelle Verlege-Arbeit setzt die richtige Klebstoffwahl und fachgerechte Verarbeitung voraus. Gerne unterstützen wir Sie mit unserem komplett auf Ihre Bedürfnisse abgestimmten Produktesortiment.

Bandes adhésives et colles

Produits de haute qualité qui grâce aux relations étroites avec des partenaires compétents se trouvent constamment à la pointe de la technologie. Des travaux de pose professionnels impliquent la sélection la bonne colle et une mise en œuvre dans les règles de l'art. Nous vous apportons volontiers un soutien avec notre gamme de produits parfaitement adaptée à vos besoins.



Kleebänder und Klebstoffe / Bandes adhésives et colles



EMICODE®

Um ein rundum gesundes Wohnumfeld zu erreichen, ist es wichtig, bei den Verlegewerkstoffen und Bauprodukten wie Dämmplatten, Klebstoffen oder Abdichtungen, unbedingt auf die Inhaltsstoffe zu achten. Wer größtmöglichen Schutz in punkto Gesundheit, Umwelt- und Innenraumlufthygiene sicherstellen will, sollte auf Produkte vertrauen, die mit dem EMICODE® ausgezeichnet sind. Sie sind sehr emissionsarm, halten strengste Grenzwerte ein und stehen unter permanenter und unabhängiger Kontrolle. So garantiert der EMICODE® eine langfristig saubere und sichere Raumluft – für ein gesundes Wohlfühlklima im eigenen Zuhause.

EMICODE®

Afin d'obtenir un environnement domestique parfaitement sain, il est primordial de faire particulièrement attention aux composants des matériaux utilisés pour la pose et des produits de construction tels que les panneaux isolants, les colles ou les joints. Celui qui souhaite garantir une protection maximale en ce qui concerne l'environnement, la santé et la pureté de l'air intérieur devrait utiliser des produits ayant reçu le label de qualité EMICODE®. Ils génèrent peu d'émissions, respectent les valeurs-limite les plus strictes et sont sous contrôle permanent et indépendant. EMICODE® garantit ainsi un air ambiant propre et sécurisé pour un climat sain et agréable chez soi.

✓ EMICODE 1

Sehr emissionsarm. Die mit diesem Siegel ausgezeichneten Produkte erfüllen höchste Umwelt- und Gesundheitsansprüche.

✓ EMICODE 1 plus

Sehr emissionsarm. Die höchstmögliche Sicherheit, denn EC 1 plus steht für die strengsten Emissionsgrenzwerte im Markt.

✓ Eco, 1. Priorität ECOBKP 281

Klebstoff, sehr gut geeignet für Minergie-(A-/P-)

✓ Blauer Engel- das deutsche Umweltzeichen

Unabhängig und glaubwürdig setzt er anspruchsvolle Maßstäbe für umweltfreundliche Produkte und Dienstleistungen.

✓ EMICODE 1

À très faible émission. Les produits portant ce sceau répondent aux exigences les plus strictes en matière d'environnement et de santé.

✓ EMICODE 1 plus

À très faible émission. Sécurité la plus élevée, car EC 1 plus respecte les valeurs limites d'émissions les plus rigoureuses sur le marché.

✓ Eco, 1ère priorité ECO-BKP 281

Colle, très approprié pour Minergie-(A-/P-)Eco

✓ Blue Angel- the German Ecolabel

Indépendante et crédible, elle fixe des normes élevées en matière de produits et services respectueux de l'environnement.

Sockel- und Verlegebänder / Bandes adhésives pour plinthes



SHARK TOP Sockelklebeband Bande adhésive pour plinthes SHARK TOP

28611 45

ab/dès **17.34**

1 Rolle/roul.	20.40
6 Rollen/roul.	18.36
36 Rollen/roul.	17.34

✓ 45 mm × 25 m
45 mm × 25 m

✓ sehr gut geeignet für Vliesrücken, Nadelvliese, grobe Rücken und rauhen Untergrund bis 3 mm
convient parfaitement pour les dos des non-tissés, non-tissés à aiguilles, les dos grossiers et les chapes rugueuses jusqu'à 3 mm



SHARK TOP Super-Verlegeband Bande adhésive super SHARK TOP

28451 60

ab/dès **21.46**

1 Rolle/roul.	25.25
5 Rollen/roul.	22.72
20 Rollen/roul.	21.46

✓ 60 mm × 25 m
60 mm × 25 m

✓ hochwertiges Acrylat-Verlegeband
bande adhésive acrylate de haute qualité

✓ sehr gute Weichmacher-
und Alterungsbeständigkeit
très bonne résistance aux
plastifiants et au vieillissement

✓ für Teppich, Teppichplatten und PVC
pour tapis, plaques de tapis et PVC



SHARK Objekt Verlegeband Bande adhésive pour objet SHARK

28401 60

ab/dès **13.56**

1 Rolle/roul.	15.95
5 Rollen/roul.	14.35
20 Rollen/roul.	13.56

✓ 60 mm × 25 m
60 mm × 25 m

✓ stark klebendes Kautschuk-Verlegeband
mit transparentem Klebstoff
bande adhésive en caoutchouc à
forte adhérence avec colle transparente

✓ für Teppich und Teppichplatten
pour tapis et plaques de tapis



SHARK Sockelklebeband Bande adhésive pour plinthes SHARK

ab/dès **16.28**

✓ für Teppichsockel
pour plinthes de tapis



Art. Nr. No. d'art.	Breite Largeur	Länge Longueur	ab 1 Stk. dès 1 pc.	ab 10 Stk. dès 10 pcs.	ab 40 Stk. dès 40 pcs.
28601 30	30 mm	50 m	19.15	17.23	16.28

Art. Nr. No. d'art.	Breite Largeur	Länge Longueur	ab 1 Stk. dès 1 pc.	ab 7 Stk. dès 7 pcs.	ab 28 Stk. dès 28 pcs.
28601 40	40 mm	50 m	25.15	22.63	21.38

Art. Nr. No. d'art.	Breite Largeur	Länge Longueur	ab 1 Stk. dès 1 pc.	ab 5 Stk. dès 5 pcs.	ab 20 Stk. dès 20 pcs.
28601 55	55 mm	50 m	33.10	29.79	28.13

Art. Nr. No. d'art.	Breite Largeur	Länge Longueur	ab 1 Stk. dès 1 pc.	ab 3 Stk. dès 3 pcs.	ab 12 Stk. dès 12 pcs.
28601 85	85 mm	50 m	50.35	45.31	42.80



Bullran 45 Bullran 45

28610 45

23.10



✓ 45 mm × 25 m
45 mm × 25 m

✓ auf Untergründe bis 3 mm Struktur
sur couche de fond jusqu'à une structure de 3 mm

✓ gekettelte Teppichsockel, Nadelvlies, Web- und Vliesrücken
socles de tapis remaillés, dos non-tissés à aiguilles, dos tissé et non-tissés



Contact Applicators Contact Applicators

24600 00

497.85



Trockenkleber / Colle sèche

Sigan Vorstrich Planus Primaire Planus Sigan

18000 S-P10

11.60 / kg



✓ 10 kg Gebinde, Verbrauch ca. 70 – 100 g/m²
bidon de 10 kg, consommation environ 70 – 100 g/m²

✓ rückstandsfreies Entfernen der Bodenbeläge
dépose sans trace du revêtement de sol posé avec Sigan 1 ou Sigan Elements Plus



✓ für Spachtelmassen-, Spanplatten und Metalloberflächen
pour le mastic, l'aggloméré et les surfaces métalliques

✓ garantiert die sichere Verklebung mit Sigan 1 oder Sigan Elements Plus
garantit un collage sûr du revêtement de sol avec Sigan 1 ou Sigan Elements Plus

Sigan 1 Sigan 1

28730 00

ab / dès 273.54

1 Rolle/roul.	291.00
3 Rollen/roul.	282.27
5 Rollen/roul.	273.54



✓ 75 cm × 25 m
75 cm × 25 m

✓ für elastische und textile Beläge auf Estrich, Spanplatten und Metall
pour revêtements textiles et élastiques sur chape, panneaux agglomérés et métaux

Sigan 2 Sigan 2

28740 00

ab / dès 250.37

1 Rolle/roul.	266.35
3 Rollen/roul.	258.36
5 Rollen/roul.	250.37



✓ 75 cm × 25 m
75 cm × 25 m

✓ für elastische und textile Beläge auf elastische und keramische Beläge
pour revêtements textiles et élastiques sur revêtements élastiques et en céramique

Sigan 3 Sigan 3

28750 00

ab / dès 250.37

1 Rolle/roul.	266.35
3 Rollen/roul.	258.36
5 Rollen/roul.	250.37



✓ 75 cm × 25 m
75 cm × 25 m

✓ für textile Beläge auf Parkett und Laminat
pour revêtements textiles sur parquet et laminat

Sigan Elements Sigan Elements

28760 00

ab / dès 250.37

1 Rolle/roul.	266.35
3 Rollen/roul.	258.36
5 Rollen/roul.	250.37



✓ 75 cm × 25 m
75 cm × 25 m

✓ für PVC- Designbeläge und Fliesen auf bestehende Beläge
pour revêtements PVC décoratif et carreaux sur revêtement existant

Sigan Elements Plus Sigan Elements Plus

28760 10

ab / dès 250.37

1 Rolle/roul.	266.35
3 Rollen/roul.	258.36
5 Rollen/roul.	250.37



✓ 75 cm × 25 m
75 cm × 25 m

✓ für PVC Designbeläge und Fliesen auf Spachtelmasse, Spanplatten und Metall
pour revêtements PVC décoratifs et carreaux sur mastic, panneaux agglomérés et métaux



Trockenkleber Klebaway TK 1 Colle sèche Klebaway TK 1

28900 K-TK1

ab/dès **249.10**

1 Rolle/roul.	265.00
3 Rollen/roul.	257.05
5 Rollen/roul.	249.10



- ✓ 25m x 1m
25m x 1m
- ✓ für LVT-, CV- und textile Beläge in Fliesen und Bahnen mit Vlies- und Zweitrücken auf Fliesen, Parkett (versiegelt), PVC, Kork (versiegelt) und Laminat pour les revêtements LVT, CV et textiles en dalles et en lés avec feutre et thibaudes sur carrelage, parquet (vitrifié), PVC et stratifié
- ✓ hohe Weichmacherbeständigkeit
résistance élevée aux plastifiants
- ✓ hohe Flächenleistung
rendement de surface élevé
- ✓ breites Haftspektrum
large spectre d'adhésion



Trockenkleber Klebaway TK 2 Colle sèche Klebaway TK 2

28900 K-TK2

ab/dès **239.70**

1 Rolle/roul.	255.00
3 Rollen/roul.	247.35
5 Rollen/roul.	239.70



- ✓ 25m x 1m
25m x 1m
- ✓ für LVT-, PVC-, CV- und textile Beläge in Fliesen und Bahnen mit Vlies- und Zweitrücken auf mit RG 2 grundierten Estrichen und Holzböden pour les revêtements LVT, PVC, CV et textiles en dalles et en lés avec feutre et thibaudes sur chapes et sols en bois apprêtés avec RG 2
- ✓ rückstandsfreie Wiederaufnahme in Kombination mit Klebamul RG 2
peut être retiré sans résidu en combinaison avec Klebamul RG 2
- ✓ hohe Flächenleistung
rendement de surface élevé
- ✓ breites Haftspektrum
large spectre d'adhésion



Dispersionsgrundierung Klebamul RG 2 Dispersion primaire Klebamul RG 2

18000 K-RG2

14.95/l

- ✓ Grundierung für saugende Untergünde wie Spachtel- und Nivelliermassen sowie Holz vor der Verlegung von Klebaway TK 2
primaire pour supports absorbants tels que les enduits d'égalisation et le bois avant la pose de Klebaway TK 2
- ✓ haftvermittelnd, bindet Reststaub
promoteur d'adhérence, lie les résidus de poussière
- ✓ sehr ergiebig
rendement très élevé
- ✓ Verbrauch ca. 50–100 g/m²
consommation environ 50–100 g/m²

✓ 2.5 l
2.5 l



Der Online-Shop für Schnäppchenjäger
La boutique en ligne pour les amateurs de bonnes affaires



 **unglaublich günstig!**
incroyablement abordable!

 **es hät solangs hät!**
jusqu'à épuisement des stocks!

 **gwohnti Profi-Qualität!**
qualité professionnelle habituée!

SIA V274

Elastische Kittfugen

Relevant für das Bodenbelagshandwerk ist die Bewegungs- oder Anschlussfuge, d.h. die Fuge zwischen Gebäude- oder Bauteilen zur Aufnahme von Dimensions-, Form- und Lageveränderungen dieser Teile, sowie zum Ausgleich von Herstellungs- und Ausführungstoleranzen. Die Anschlussfuge ist die Fuge zwischen unterschiedlichen Bauteilen und wird in der Regel elastisch geschlossen oder mit Sockelleisten abgedeckt.

Vorsicht: Kittfugen als Sichtanschlüsse zwischen Bodenbelag und Wandputz können bei Estrichrückbildungen den Wandputz oder Bodenbelag abreißen. Bei Holz- und Natursteinbelägen können Inhaltsstoffe der Fugenmasse zu Verfärbungen führen.

Reinigung: Alle Arten von Dichtstoffen verschmutzen mit der Zeit, können aber gereinigt werden. Dazu können Universaldichtstoffreiniger eingesetzt werden.

Joints en mastic élastiques

Les joints de dilatation sont essentiels à l'activité de poseur de revêtements de sol. Il s'agit des joints placés entre les parties du bâtiment ou de la construction, afin de prévoir les changements de dimension, de forme et d'emplacement de ces parties, de même que pour compenser les tolérances de fabrication et d'exécution. Le joint de raccordement est placé entre des éléments de construction constitués de matériaux différents et/ou ayant des fonctions différentes; il est généralement élastique.

Attention: les joints en mastic en tant que raccords visibles entre le revêtement de sol et l'enduit de mur peuvent déchirer l'enduit ou le revêtement de sol lorsque la chape est recréée. Les composants de l'enduit peuvent entraîner une décoloration des supports en bois ou naturels.

Nettoyage: tous les types de matériaux d'étanchéité s'encrassent au fil du temps, mais ils peuvent être nettoyés. On peut utiliser à cette fin un nettoyant universel de matériaux d'étanchéité.

richtig/correct

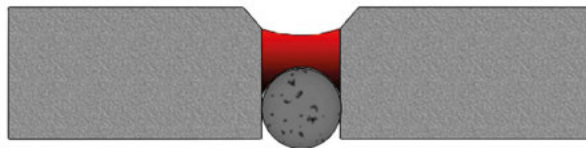

falsch/incorrect

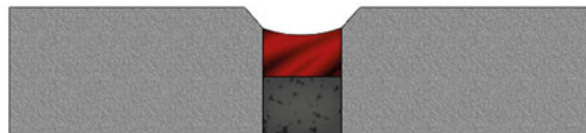

Tipps und Tricks

Bei der Anwendung von Dichtstoffen ist die Wahl ob Silikon, MS-Hybrid oder Acryl eingesetzt wird, enorm wichtig. Es ist durchaus angebracht, die Anforderung an das Fugenmaterial, z.B. Reinigung oder Überstreichbarkeit, vorgängig abzuklären. Für die Qualitätssicherung können Fugen auch in Wartungsverträge eingeschlossen werden, d.h. gründliche Besichtigung in zeitlich sinnvollen Abständen, speziell gegen Abreißen durch evtl. Absenkungen. In der Parkettbranche haben silikonhaltige Fugenmassen nichts zu suchen. Um das Bewegen der Beläge sicherzustellen, ist in jedem Fall eine **PU-Rundschnur** (28290 15 oder 28290 10) in der geeigneten Dicke einzulegen. Mit dem **Silikon-Fugenspachtel** (14199 00) lassen sich saubere Fugen ziehen. (ISP-Merkblatt Nr. 10, dort weitere Hinweise.)

Trucs et astuces

Lors de l'application de matières denses, le choix entre la silicone, le MS-hybride et l'acryl a une importance énorme. Il est très utile de déterminer à l'avance le matériau de joint, par ex. en fonction du nettoyage ou de la peinture qui y sera appliquée. Pour l'assurance-qualité, les joints peuvent aussi être spécifiquement inclus dans les contrats d'entretien, ce qui implique une inspection à des intervalles raisonnables, en particulier pour vérifier l'usure révélée par des creux éventuels. Les masses à colmater contenant de la silicone sont à proscrire de tous les travaux de parquetage. Afin de prévenir la dilatation des revêtements, il faut dans tous les cas insérer un **cordons cylindrique en PU** (28290 15 ou 28290 10) de l'épaisseur adéquate. Les joints peuvent être tirés proprement avec la **spatule à jointoyer en silicone** (14199 00). (Autres indications sur la feuille d'information ISP n° 10.)



Klebstoffe / Colles

Klebstoffverarbeitung / L'utilisation de la colle

Die richtige Klebstoffwahl und die fachgerechte Verarbeitung sind entscheidende Faktoren für eine professionelle Verlegearbeit. Die optimale Verarbeitung des Klebstoffes setzt eine für den zu klebenden Bodenbelag geeignete Spachtelzahnung voraus. Somit ist die Voraussetzung für die richtige Klebstoffmenge gegeben. Weiteren Einfluss hat die Einlegezeit, Ablüfzeit und das Raumklima.

Klebstoff-Hauptgruppen

Dispersions-, Reaktions-, Lösemittel- und Schmelzklebstoffe. Wir verweisen auf die technischen Datenblätter der Klebstoffhersteller!

Ablüfzeit

Als Ablüfzeit bezeichnet man die für einen bestimmten Klebstoff notwendige Wartezeit zwischen Klebstoffauftrag und dem Einlegen des Bodenbelages. Diese Zeit muss eingehalten werden, damit die Lösemittel ganz oder teilweise verdunsten/entweichen können. Das Nichteinhalten der Ablüfzeit kann zu Blasenbildung oder Beeinträchtigung der Abbindung und somit zu Fehlklebungen führen. Die Ablüfzeit ist vor allem bei Kontaktklebern oder Haftbettklebern von Bedeutung.

Einlegezeit

Die Einlegezeit, oft auch als offene Zeit bezeichnet, ist die Zeitspanne, in der der aufgetragene Klebstoff noch fähig ist, eine einwandfreie Klebung zu gewährleisten. Wird sie überschritten, findet zwischen Klebstoff und dem zu verklebenden Material keine ausreichende Verbindung (Adhäsion) mehr statt. Was sich anfänglich in einer Hautbildung äußert, führt zu einer mangelhaften Benetzung. Eine zu stark abgetrocknete Klebstoffriebe kann zu Abzeichnungen im Oberbelag führen. Die korrekte Einlegezeit ist abhängig von: Temperatur, relative Luftfeuchtigkeit, Auftragsmenge und Saugfähigkeit des Untergrundes.

Abbindezeit

Die Zeit, bis der Klebstoff seine Endfestigkeit erreicht hat, wird als Abbindezeit bezeichnet.

Topfzeit 2-Komponenten-Produkte

Darunter versteht man die Zeitspanne, in der sich 2-komponentige Produkte verarbeiten lassen. Bei 2-komponentigen Produkten beginnt die Abbindung nach Beimischen der Härterkomponente. Wird sie überschritten, ist eine einwandfreie Verarbeitung nicht mehr gewährleistet.

Tipps und Tricks

Für die richtige Klebstoffmenge ist die Verlegeanleitung des zu verlegenden Produktes beziehungsweise das technische Merkblatt des Klebstoffes massgebend. Die vorgeschriebenen Mengen werden mit TKB- und P-Zahnungen aufgetragen. Eine abgenutzte Zahnform ist zwingend zu ersetzen. Eine Erleichterung bei der Reinigung der Kleberspachtel bringt der **antihafbeschichtete Mutterspachtel (24345 18/28)**. Der eingetrocknete Klebstoff kann im trockenen Zustand problemlos abgezogen werden. Klebstoffempfehlungen für die vollflächige Verklebung von Parkett finden Sie im: **(ISP-Merkblatt Nr. 21, dort weitere Hinweise.)**

Le bon choix de la colle et son utilisation compétente sont des facteurs-clés pour un travail de pose professionnel. Le traitement optimal de la colle présuppose une spatule crantée adéquate pour le revêtement de sol à coller. C'est à cette condition que pourra être disposée la quantité exacte de colle. Le temps de mise en oeuvre, le temps d'attente et le climat de la pièce ont également une influence.

Principales sortes de colles

Colles à dispersion, composites, sans solvant et à chaud. Veuillez vous référer aux fiches techniques des fabricants de colles!

Temps d'attente

On appelle « temps d'attente » la durée requise entre l'application de la colle et la pose du revêtement de sol. Cette durée doit être respectée afin que les solvants puissent s'évaporer/s'échapper complètement ou partiellement. Le non-respect du temps d'attente cause la formation de boursoufflures ou la diminution de l'adhérence et, par conséquent, aboutit à un mauvais collage. Le temps d'attente est significatif en particulier pour les colles de contact.

Temps de mise en oeuvre

Le temps de mise en oeuvre est la période pendant laquelle la colle appliquée n'est pas encore en mesure d'assurer un collage parfait. Si cette durée est dépassée, le contact (adhérence) entre la colle et le matériau à coller sera insuffisant. Cela se manifeste par la formation d'une peau et par une siccité trop importante. Une cannelure de colle trop sèche peut former des imperfections visibles sur le revêtement. Le temps précis de mise en oeuvre dépend de la température, de l'humidité de l'air, de la quantité appliquée et de la capacité d'imprégnation de la chape.

Temps de prise

La durée jusqu'à ce que la colle ait atteint sa fermeté définitive est appelée « temps de prise ».

Temps de façonnage des produits 2 composant/s

On entend par là la durée pendant laquelle les produits à 2 composant/s se laissent travailler. Avec les produits à 2 composants, la prise débute après l'ajout du composant durcisseur. Si cette durée est dépassée, un travail parfait ne peut plus être garanti.

Trucs et astuces

Pour la bonne quantité de colle, les instructions relatives au produit à appliquer ainsi que la notice technique de la colle sont déterminantes. Les quantités prescrites seront appliquées avec un crantage CTB et P. Un crantage usé doit être obligatoirement remplacé. La spatule mère avec **couche antiadhésive (24345 18/28)** facilite le nettoyage des spatules à colle. Une fois sèche, la colle peut être retirée sans problème. Voici où vous trouverez des recommandations pour le collage de parquets sur toute leur surface: **(Autres indications sur la feuille d'information ISP n° 21.)**

Vorstreichen des Untergrundes / Imprégnation de la chape

Die Funktion der Grundierung besteht im Einstellen der homogenen Saugfähigkeit, Verbesserung des Haftverbundes und Binden des Reststaubes. Bei Zementestrichen wird der Vorstrich auch zum Absperren von erhöhter Restfeuchtigkeit eingesetzt, was bei Kalziumsulfatestrichen nicht möglich ist. Jedoch existieren auch Grundierungen zur Verfestigung der Mörteloberfläche bei ungenügender Festigkeit. Art und Einsatz der Grundierungen hängen vom Gesamtsystem ab. Wir unterscheiden zwischen wässrigen, lösemittelhaltigen und reaktiven Vorstrichsystemen. Die Eindringtiefe der Grundierungen hängt von der Porosität des Untergrundes, der Molekülgrösse, der Viskosität und der Verarbeitung ab. Die Eindringtiefe wird häufig überschätzt, sie erreicht je nach Formulierung 2 – 3 mm. Für die Grundierung wird ein gut gereinigter Untergrund vorausgesetzt. Sehr gute Ergebnisse erzielt man mit **Sauggeräten** (11850 01) mit teflonbeschichteten Filtern.

Spachteln von Untergründen

Spachteln stellt sicher, dass der Untergrund für die vorgesehene Verlegeart geeignet ist. Das bedeutet eine optimale Saugfähigkeit (ab 2 mm Schichtdicke), eine gute Festigkeit und eine ausreichende Ebenheit. Um zu einer sprachlichen Regelung und begrifflichen Unterscheidung zu kommen, sollen hiermit Begriffe für den Unterbodenausgleich aufgrund der Auftragsdicke festgelegt werden (siehe auch technisches Handbuch Boden Schweiz):

L'utilité de l'imprégnation tient à l'homogénéisation de la capacité d'absorption, à l'amélioration de l'adhérence et à la fixation de la poussière résiduelle. Pour les chapes de ciment, la précouche peut être appliquée pour le blocage des résidus d'humidité ce qui n'est pas possible avec les chapes à base de sulfate de calcium. Le type et l'utilisation de la couche de fond dépend du système dans sa globalité. On établit une distinction entre les systèmes d'imprégnation à dispersion et ceux contenant des solvants ou réactifs. La profondeur de pénétration des couches de fond dépend de la porosité de la chape, de la taille des molécules, de la viscosité et de la finition. La profondeur de pénétration est souvent surestimée: elle atteint 2 à 3 mm selon les cas. Pour la couche de fond, il est essentiel de bien nettoyer la chape. De très bons résultats sont obtenus avec l'**aspirateur** (11850 01) à filtres teflonés.

Ragréage des chapes

Le ragréage assure que la chape convienne au genre de pose prévu. Cela sousentend une capacité d'absorption optimale (dès une couche de 2 mm), une bonne fermeté et une planitude suffisante. Afin d'éviter une réglementation formelle et une différenciation abstraite, les notions de compensation du sol doivent être définies sur la base de l'épaisseur de l'application (cf. également le manuel technique de Sol Suisse):

Definition von Schichtdicken Définition de l'épaisseur de couche	
Spachteln/Ragréage	bis/jusqu'à 3 mm
Ausgleichen/Compensation	ab/à partir de 3 mm
Nivellieren/Nivellement	ab/à partir de 8 mm
Füllen/Remplissage	ab/à partir de 8 mm
Dünnestrich/Chape fine	ab/à partir de 8 mm

Tipps und Tricks

Mit dem **Flächenraker** (14330 00) und den entsprechenden **Zahnungen** (16332 P1-P3) erzielt man den gewünschten Materialauftrag. Die **Entlüftungsrolle** (14345 50) optimiert das Fliessverhalten der Spachtelmasse und vermindert Traufelschläge. Zur Überprüfung der Schichtdicke während des Auftrages kann der **Spachtelmesskeil** (10260 00) eingesetzt werden. Der selbstklebende Keil wird vor Beginn der Arbeit einfach auf den Boden gedrückt und kann nach Abtrocknung der Spachtelmasse wegeschnitten werden. Um ein Reißen der Spachtelmasse zu vermeiden, sollten immer **Randstellstreifen** (18355 25) gestellt werden. Durch das Verwenden der **Stellstreifen** wird zudem ein Abfliessen des Zementmörtels in die Randfugen vermieden und Schallbrücken verhindert. Bei Heizkörperrohren und anderen durchdringenden Bauteilen im Unterlagsboden empfiehlt sich ein Abdichten mittels PU-Schaum. Höhenanpassungen wie z.B. ankeilen an Fremdbeläge etc. sollten vor dem Spachteln mit standfesten Spachtelmassen ausgeführt werden.

Trucs et astuces

Avec le **racleur pour chape** (14330 00) et les **lames de rechange** (16332 P1-P3) correspondantes, on obtient l'épaisseur voulue. Le **débulleur avec manche** (14345 50) améliore la viscosité de l'enduit et réduit l'égouttage. Pour examiner l'épaisseur de la couche, on peut se servir de la cale pour mastic (10260 00). La cale adhésive sera simplement collée sur le sol avant le travail et pourra être coupée après le séchage de l'enduit. Afin d'éviter une rupture de ce dernier, on doit toujours disposer des **bandes PE pour bordure** (18355 25). Par l'utilisation des bandes, on évite en outre un écoulement de ciment dans les joints de bordure et ainsi des ponts phoniques. Il est conseillé de colmater les tuyaux de chauffage et autres composants traversants la chape au moyen de mousse en PU. Les corrections de hauteur (par ex. le rehaussement de matériaux distincts) doivent être réalisées avec des enduits fermes, avant le ragréage.



Reinigung und Verdüner / Nettoyage et diluants

PROFLOOR WIPES sind praktische gebrauchsfertige Reinigungstücher für eine Reihe von Spezialanwendungen. Der schnelle und rationelle Helfer für Unterwegs. PROFLOOR WIPES sind gebrauchsfertige Reinigungstücher aus der Dose zum schnellen und einfachen Reinigen von Händen, Werkzeugen, Maschinen und diversen anderen Oberflächen. Die perfekte Ergänzung in jeder Werkzeugkiste zum schnellen, rationellen und effektiven Reinigen in der Werkstatt und Unterwegs.

Ihre Vorteile: Einfach zu benutzen, entfernt Farbe, Tinte, Fett, Öl, Leim, Schmutz und Kleber, auf Zitrusbasis anstelle von ätzenden Chemikalien und spendet Händen Feuchtigkeit mit Aloe Vera und Vitamin A und E.

Les PROFLOOR WIPES sont des chiffons de nettoyage pratiques pour toutes sortes d'applications. L'aide rapide et facile pendant vos déplacements. Les PROFLOOR WIPES sont des chiffons de nettoyage contenus dans une boîte et prêts à l'emploi, pour un nettoyage rapide et facile des mains, outils, machines et diverses autres surfaces. Le complément idéal dans chaque boîte à outils, pour le nettoyage rapide et effectif dans l'atelier et pendant vos déplacements.

Vos avantages: Utilisation facile, élimine peinture, encre, graisse, colle, crasse et adhésifs, à base d'agrumes au lieu de substances chimiques corrosives et hydrate la peau de vos mains avec l'Aloe Vera et la vitamine A et E.

- ✓ befeuchtet die Hände mit Aloe Vera, Vitaminen A und E und Weizenextrakt
hydrate la peau de vos mains avec l'Aloe Vera, la vitamine A et E et des extraits de blé.
- ✓ biologisch abbaubare Formulierung auf Wasserbasis ohne Konservierungsmittel verhindert Hautreizungen
version biodégradable à base d'eau sans agents conservateurs, évite les irritations
- ✓ effektiv und kosteneffizient
efficace et peu coûteux
- ✓ frischer Duft
parfum frais

Reinigungstücher vor der Anwendung auf die Eignung/Verträglichkeit des Anwendungszwecks prüfen.

Avant l'emploi des chiffons de nettoyage, tester si l'utilisation envisagée est adéquate et compatible.



PROFLOOR PAINTER WIPES PAINTER WIPES PROFLOOR

28171 00

ab/dès **19.04**

1 Dose/boîte	22.40
6 Dosen/boîtes	20.16
18 Dosen/boîtes	19.04

- ✓ ideal für Farben und Lacke
idéal pour les laques et vernis
- ✓ einfaches Entfernen von frischem Klebstoff
enlèvement facile de la colle fraîche
- ✓ geeignet für Linol
onvient pour le linoléum
- ✓ 80 Tücher pro Dose
80 chiffons par boîte
- ✓ 6 Dosen pro Karton
6 boîtes par carton
- ✓ Tuchgröße 20 x 28 cm
taille du tissu 20 x 28 cm



PROFLOOR INDUSTRIAL WIPES INDUSTRIAL WIPES PROFLOOR

28171 01

ab/dès **24.35**

1 Dose/boîte	28.65
6 Dosen/boîtes	25.80
18 Dosen/boîtes	24.35

- ✓ ideal für hartnäckigen Schmutz wie Fett und Öl
idéal pour les saletés tenaces comme la graisse et l'huile
- ✓ entfernt mühelose frischen Klebstoff
enlève sans effort la colle fraîche
- ✓ 90 Tücher pro Dose
90 chiffons par boîte
- ✓ 6 Dosen pro Karton
6 boîtes par carton
- ✓ Tuchgröße 25.5 x 30.5 cm
taille du tissu 25.5 x 30.5 cm



Verdünnerdose Boîte avec pinceau

24210 00

35.90

- ✓ 7.5 dl Inhalt, mit Pinsel
contenance de 7.5 dl, avec pinceau
- ✓ für lösemittelhaltige Produkte
pour les produits contenant des solvants



Putzlappen weiss 5 kg Chiffon de nettoyage blanc 5 kg

28175 00

28.80

- ✓ fusselfrei
non pelucheux
- ✓ gut saugend
bonne absorptivité



Vorstrichwalze Nylon 12 mm Flor Rouleau pour apprêts en nylon 12 mm poils

14396 25

ab / dès 3.44

1 Stk./pc.	4.30
12 Stk./pcs.	3.53
60 Stk./pcs.	3.44

- ✓ nicht fusselfrei
pas non pelucheux
- ✓ Breite 25 cm
largeur 25 cm
- ✓ nicht lösemittelbe-
ständig
pas résistant aux
solvants

Passende Steckbügel und Verlängerungsstangen
finden Sie auf der Seite 144.
Vous trouverez la poignée et la manche
correspondantes à la page 144.



Universalreiniger – Lösemittelverdünner Kleba Reiniger U Nettoyant universel – solvant diluant Kleba Reiniger U

ab / dès 12.45 / l

Art. Nr. No. d'art.	Inhalt Contenu	Preis pro Liter Prix par litre
		ab 1 Stk. dès 1 pc.
28130 K-U1	1 Liter/litre	16.85
28130 K-U10	10 Liter/litre	12.45

- ✓ lösemittelhaltig
contient des solvants
- ✓ gut lösend
dissout facilement
- ✓ hohe Reinigungskraft
haut pouvoir nettoyant

Details

Anwendungsbereiche: Reinigung von Arbeitsgeräten und Pinseln, zum Entfernen von Klebstoffresten, zum Verdünnen von Neopren Kontaktklebstoffen.

Détails

Champs d'application: nettoyage d'instruments de travail et pinceaux, pour éliminer les restes de colle, pour diluer les colles de contact néoprène.

Bei Kunststoff- und anderen Belägen sowie Prakett immer einen Versuch durchführen, da Kleba Reiniger U stark lösend wirkt.
Pour les revêtements en matières synthétiques et autres revêtements, ainsi que pour les parquets, il est nécessaire de faire des essais car Kleba Reiniger U exerce un effet dissolvant prononcé.



Vorstriche / Primaires

Die aktuellen Datenblätter zu unseren Produkten finden Sie unter www.profloor.swiss
Les fiches techniques actuelles de nos produits sont disponibles sur www.profloor.swiss



PROFLOOR Dispensionsvorstrich PRO8670 Dispersion primaire PROFLOOR PRO8670

18000 PRO8670

ab/dès **7.28/kg**

10 kg	9.10
ab/dès 50 kg	7.73
ab/dès 100 kg	7.28



Details

Anwendungsbereiche: Als Grundierung zur Reduktion der Saugfähigkeit von mineralischen Untergründen. Als Haftvorstrich vor Spachtelarbeiten auf nichtsaugenden, feuchtigkeitsverträglichen Untergründen. Als Vorstrich zum Schutz gegen Feuchtigkeit aus der Spachtelmasse bis 3 mm Schichtdicke auf Anhydrit- und Anhydritflieseestrich. Bei höherer Schichtdicke Klebapox FS 5 verwenden.

Auftragsweise: Mit Velours- oder Schaumstoffwalze, gleichmässig und pfützenfrei auftragen.

Verbrauch: Saugfähige Untergründe ca. 50 – 100 g/m² (1:1 mit Wasser mischen), nicht saugfähige Untergründe 100 – 150 g/m² unverdünnt

Trockenzeit: 15 min bis 24 h (siehe Produktdatenblatt)

Lagerhinweis: Kühl, trocken, frostfrei, 12 Monate haltbar

Détails

Champs d'application: comme primaire pour réduire la capacité d'absorption de supports minéraux. Comme primaire d'adhérence avant la pose de la chape sur couches de fond non absorbantes et supportant l'humidité. Comme primaire pour stopper l'humidité de la chape en ciment jusqu'à une épaisseur de couche de 3 mm sur chapes en anhydrite. Pour des couches plus épaisses, utiliser Klebapox FS 5.

Application: avec rouleau en velours ou en mousse, répartir uniformément et sans laisser de flaque.

Consommation: couches de fond absorbantes env. 50 – 100 g/m² (mélanger avec de l'eau 1:1), couches de fond non absorbantes 100 – 150 g/m² non dilué

Temps de séchage: entre 15 min et 24 h (voir la fiche de produit)

Stockage: endroit frais et sec, à l'abri du gel, conservation pendant 12 mois

✓ 10 kg
10 kg



Universalgrundierung Klebamer SG Primaire universel Klebamer SG

18000 K-SG

ab/dès **24.72/kg**

5 kg	30.90
ab/dès 25 kg	26.27
ab/dès 50 kg	24.72

Details

Anwendungsbereiche: Als Grundierung vieler verschiedener Untergründe unter Reaktionsharzklebstoffen. Zur Absperrung von zu hoher Restfeuchtigkeit auf zementgebundenen Untergründen. Zur Verfestigung bei absandenden Untergründen. Zum Isolieren von alten Klebstoffresten und auf festliegenden elastischen Altbelägen. Als Grundierung unter Klebaplan Spachtel- und Nivelliermassen.

Auftragsweise: Vor Gebrauch gut schütteln. Mit kurzhaariger Velours- oder Schaumstoffwalze, gleichmässig und pfützenfrei auftragen.

Verbrauch: Saugfähige Untergründe ca. 100 – 150 g/m², nicht saugfähige Untergründe ca. 100 g/m², als Feuchtigkeitssperre (zwei Aufträge notwendig) ca. 300 g/m²

Aushärtezeit: ca. 70 – 90 min (siehe Produktdatenblatt)

Lagerhinweis: Trocken, im ungeöffneten Originalgebinde ca. 6 Monate ab Produktionsdatum

Détails

Champs d'application: comme primaire pour de nombreux supports différents sous des colles à base de résine réactives. Pour arrêter l'humidité résiduelle excessive sur les supports liés au ciment. Pour la consolidation en cas de supports peu cohérents. Pour isoler les anciens résidus de colle et sur les anciens revêtements élastiques solides. Comme primaire sous les masses à niveler et à spatuler Klebaplan.

Application: bien agiter avant usage. Appliquer avec rouleau en velours ou en mousse, répartir uniformément et sans laisser de flaque.

Consommation: supports absorbants env. 100 – 150 g/m², supports non absorbants env. 100 g/m², barrière à l'humidité (deux applications) env. 300 g/m²

Temps de durcissement: env. 70 – 90 minutes (voir la fiche de produit)

Stockage: en emballage d'origine non entamé env. 6 mois à partir de la date de production

✓ 5 kg
5 kg



Klebapox FS 5 Klebapox FS 5

18000 K-F55

ab/dès **20.72/kg**

7 kg	25.90
ab/dès 35 kg	22.01
ab/dès 70 kg	20.72



Details

Anwendungsbereiche: Zum Isolieren von maximal 5 % CM Restfeuchtigkeit in zementgebundenen Untergründen, auf beheizten Estrichen zur Absperrung von Restfeuchtigkeit bis max. 2–2.2 % CM, als Grundierung für schwierige Untergründe, als Grundierung für Anhydrit- und Anhydritflieseestriche um die Oberfläche vor Feuchtigkeit zu schützen, als Bindemittel für Ausgleichs- und Reparaturmörtel.

Auftragsweise: Harz und Härter mit elektrischem Rührgerät homogen mischen. Als Feuchtigkeitssperre wird das gemischte Material für den ersten Auftrag 1:1 mit Wasser gemischt. Der zweite Auftrag erfolgt ohne Wasserzugabe über Kreuz und darf frühestens nach 2–3 h erfolgen. Der frische Auftrag ist zur besseren Haftung der nachfolgenden Spachtelung oder Verklebung mit Quarzsand der Körnung 0.2–0.8 mm im Überschuss abzustreuen (mind. 800 g/m²).

Verbrauch: 300 g/m² als Feuchtigkeitssperre, 120–150 g/m² als Grundierung

Trockenzeit: 24–48 h

Lagerhinweis: Kühl, trocken und frostfrei, 6 Monate haltbar. Angebrochene Gebinde gut verschliessen und möglichst rasch verbrauchen.

Détails

Champs d'application : pour isoler l'humidité résiduelle de max. 5 % CM dans les supports en ciment, sur les chapes chauffées pour bloquer l'humidité résiduelle jusqu'à max. 2–2.2 % CM, comme couche de fond pour les supports difficiles, comme couche de fond pour les chapes fluides en anhydrite et anhydrite pour protéger la surface de l'humidité, comme liant pour les mortiers d'égalisation et de réparation. comme liant pour les mortiers de nivellement et de réparation.

Application : le matériau est appliqué non dilué à l'aide d'un rouleau (éviter impérativement les amas de matière) puis saupoudrer avec du sable de quartz 0.2–0.8 mm (min 800 g/m²). En présence de fonds très absorbants, une deuxième application sera éventuellement nécessaire.

Consommation : env. 300 g/m² comme barrière contre l'humidité, 120–150 g/m² comme primaire

Temps de séchage : 24–48 h

Stockage : frais, sec et à l'abri du gel, conservation pendant 6 mois. fermer hermétiquement les contenants ouverts et rapidement.

✓ 7 kg
7 kg

✓ lösemittelfreie 2-K Epoxidharz-Grundierung
apprêt à base de résine époxy 2-C sans solvant



Klebapox Epobloc Klebapox Epobloc

18000 K-EPOBLOC

ab/dès **25.44/kg**

7.5 kg	31.80
ab/dès 37.5 kg	27.03
ab/dès 75 kg	25.44



Details

Anwendungsbereiche: Zum Isolieren von nicht unterkellerten Bereichen, als Feuchtigkeitssperre auf unbeheizten mineralischen Untergründen mit sehr hoher Feuchtigkeit, als Feuchtigkeitssperre auf beheizten Zementestrichen bis 3 % CM Restfeuchte. Als Vorstrich vor direkter Verklebung mit PU- oder SMP-Klebstoffen.

Auftragsweise: Harz und Härter mit elektrischem Rührgerät homogen mischen. Der 1. Auftrag erfolgt mit feingezahnter Spachtel (A2, B1 oder einer Grundierungsrolle). Der 2. Auftrag kann nach ca. 4 h (bei 20 °C) und muss spätestens nach 24 h erfolgen. Der frische zweite Auftrag ist zur besseren Haftung der nachfolgenden Spachtelung oder Verklebung mit Quarzsand der Körnung 0.2–0.8 mm im Überschuss abzustreuen (mind. 800 g/m²).

Verbrauch: 500 g/m² für zweimaligen Auftrag als Feuchtigkeitssperre

Trockenzeit: 24–48 h

Lagerhinweis: Kühl, trocken, frostfrei, 12 Monate haltbar

Détails

Champs d'application : pour l'isolation de zones exemptes de cave, comme barrière contre l'humidité sur des fonds minéraux non chauffés et très humides, comme barrière contre l'humidité sur les chapes en ciment chauffées, peut bloquer jusqu'à 3 % d'humidité résiduelle (mesure CM). Comme primaire avant le collage direct avec des colles PU ou SMP. En tant qu'apprêt avant collage direct avec des colles PU ou SMP.

Application : mélange homogène de résine et de durcisseur avec agitateur électrique. La 1ère application s'effectue avec une spatule finement dentée (A2, B1 ou un rouleau d'apprêt). La 2ème application peut être effectuée après env. 6 h (à 20 °C) et au plus tard après 24 h. Sur la seconde application récente, pour une meilleure adhérence du masticage subséquent ou du collage, saupoudrer à saturation du sable de quartz d'un grainage de 0.2 à 0.8 mm (au min 800 g/m²).

Consommation : comme barrière contre l'humidité: 500 g/m² pour une application en deux fois

Temps de séchage : 24–48 h

Stockage : frais, sec, à l'abri du gel, conservation pendant 12 mois

✓ 7.5 kg
7.5 kg

✓ lösemittelfreie 2-K Epoxidharz-Grundierung
apprêt à base de résine époxy 2-C sans solvant



Vorstriche und Vergütung Spachtelmassen / Primaires et additifplastification

Super Haft Primer Klebamul SHP Super Haft Primer Klebamul SHP



18000 K-SHP

ab/dès **8.08/kg**

12 kg	10.10
ab/dès 60 kg	8.58
ab/dès 120 kg	8.08



Details

Anwendungsbereiche: Sehr emissionsarme, lösemittelfreie, 1-komponentige Acrylat-spezialdispersion. Klebamul SHP ist eine Spezialgrundierung für dichte, glatte und nichtsaugende Untergründe. Besonders geeignet für die Verlegung auf alten elastischen Belägen oder als Haftbrücke auf Epoxidharz- und PU-Grundierungen vor Spachtelarbeiten.

Auftragsweise: Vor Gebrauch gut aufrühren. Mit Kurzflorrolle oder Pinsel, gleichmässig und pfützenfrei auftragen.

Verbrauch: 100–150 g/m²

Trockenzeit: ca. 30–60 min

Lagerhinweis: Kühl, trocken, frostfrei, 12 Monate haltbar

Détails

Champs d'application: dispersion spéciale monocomposante à base d'acrylate, pauvre en émissions, exempte de solvant. Klebamul SHP est une primaire spéciale pour des chapes étanches, lisses et non-absorbantes. Idéal pour la pose sur d'anciens revêtements élastiques ou comme pont d'adhérence, sur des primaires à base de résine époxy et PU avant les travaux de spatulage.

Application: bien agiter avant usage. Répartir uniformément et sans laisser de flaque avec rouleau à poils courts ou pinceau plat.

Consommation: 100–150 g/m²

Temps de séchage: env. 30–60 min

Stockage: endroit frais et sec, à l'abri du gel, conservation pendant 12 mois

✓ 12 kg
12 kg

✓ mit Quarzsand beigemischt
mélangé au sable de quartz

Spachtelmassenvergütung Klebamul E Additif pour plastification Klebamul E



18100 K-E

ab/dès **6.60/kg**

10 kg	8.25
ab/dès 50 kg	7.01
ab/dès 100 kg	6.60

✓ 10 kg
10 kg

Details

Anwendungsbereiche: Elastifizierungszusatz bei der Verarbeitung selbstnivellierender, zementgebundener Spachtelmassen. In stark beanspruchten Räumen sowie bei stark unterschiedlichen Auftragsdicken.

Verarbeitung: Zusatz für Zementspachtelmassen. Maximal ein Liter auf 25 kg Spachtelmasse als Anmachflüssigkeit verwenden.

Lagerung: Kühl, trocken, frostfrei, mind. 12 Monate haltbar

Détails

Champs d'application: plus de flexibilité lors de l'application de masses de lissage autonivelantes à liant ciment. Pour des espaces fortement sollicités ainsi que des épaisseurs d'application très différentes.

Traitement: additif pour masses de lissage en ciment. Utiliser au maximum un litre pour 25 kg de masse de lissage comme liquide de préparation.

Stockage: endroit frais et sec, à l'abri du gel, conservation pendant au moins 12 mois

Armierungsfasern Crak Blocker Fibres de renforcement Crak Blocker

18100 K-CB

9.30



Details

Anwendungsbereiche: Armierung von Spachtelmassen

Verarbeitung: Crak Blocker bei laufendem Mischer als letzte Komponente zugeben.

Eigenschaften: Verringert die Rissbildung.
Erhöht die Biegezugfestigkeit.

Détails

Champs d'application: renforcement de masses de lissage

Traitement: ajouter le composant Crak Blocker en dernier lors du mélange.

Propriétés: réduit la formation de fissures.
Augmente la résistance à la traction en flexion.

✓ 250 g pro Sack
250 g par sac

✓ 250 g für
25 kg Spachtelmasse
250 g pour
25 kg de masse
de remplissage

PROFLOOR PF75 Rührstation Set Station de malaxage PROFLOOR PF75

14350 80

511.90



Lieferumfang:

- Fahrgestell PF75
- Anrührer PF75
- Randhalterung PF75
- Turborührer PF75

Contenu de la livraison:

- Châssis PF75
- Seau de mélange PF75
- Crochet pour tenir le seau PF75
- Mélangeur turbo PF75

- ✓ schnell und effektiv
rapide et efficace
- ✓ bis 75 kg Spachtelmasse auf einmal anmischen
mélanger jusqu'à 75 kg de charge à la fois
- ✓ durchdachte Kippfunktion
fonction d'inclinaison sophistiquée



Fahrgestell PF75
Châssis PF75

14350 10

198.90



Randhalterung PF75
Crochet pour tenir le bidon PF75

14350 20

93.90



Anrührer PF75
Seau de mélange PF75

14350 75

110.65



Turborührer PF75
Mélangeur turbo PF75

14350 30

119.85

PROFLOOR Anrührer 30 L Seau de mélange 30 L PROFLOOR

14350 00

ab/dès 12.66



1 Stk./pc.	14.90
5 Stk./pcs.	13.41
10 Stk./pcs.	12.66

- ✓ für 25 kg Spachtelmasse
pour 25 kg de mastic
- ✓ robuster Eimer mit Traggriffen
seau de mélange avec poignées de transport

Gipsbecher Gobelet pour plâtre

14352 00

4.25



- ✓ Ø 135 x 100 mm
Ø 135 x 100 mm
- ✓ für Schnellzement
pour ciment rapide

Messkübel/Messeimer 10 L Seau-mesure 10 L

14360 10

ab/dès 5.01



1 Stk./pc.	5.90
5 Stk./pcs.	5.31
10 Stk./pcs.	5.01

- ✓ mit Henkel
avec poignée
- ✓ mit praktischer Messkala
avec échelle de mesure pratique

Schaumstoffschwamm Éponge en mousse de nylon

14370 00

5.05



- ✓ 165 x 110 x 65 mm
165 x 110 x 65 mm
- ✓ aus PE-Material
fabriqué en PE
- ✓ ideal zum reinigen von Eimern
idéal pour le nettoyage des seaux



Nivelliermasse und Randstellstreifen / Masse de lissage et bandes de rives

PE Randstellstreifen weiss Bandes de rives en PE blanc



18355 25

ab/dès **12.28**

1 Rolle/roul.	19.20
10 Rollen/roul.	16.32
20 Rollen/roul.	12.28

✓ 10 Stk./VE
10 pcs./UV

✓ 5 × 50 mm × 25 m
5 × 50 mm × 25 m

✓ selbstklebend
auto-adhésif

✓ einfach und schnell zu montieren
montage facile et rapide

PE Randstellstreifen mit Fuss weiss Bandes de rives en PE avec un pied blanc



18356 25

ab/dès **31.88**

1 Rolle/roul.	37.50
10 Rollen/roul.	33.75
20 Rollen/roul.	31.88

✓ 10 Stk./VE
10 pcs./UV

✓ selbstklebend
auto-adhésif

✓ einfach und schnell zu montieren
montage facile et rapide

✓ 5 × 50 mm × 25 m
5 × 50 mm × 25 m

PE Randstellstreifen blau Bandes de rives en PE bleu



18358 10

ab/dès **13.51**

1 Rolle/roul.	15.90
10 Rollen/roul.	14.31
20 Rollen/roul.	13.51

✓ 10 Stk./VE
10 pcs./UV

✓ 10 × 50 mm × 10 m
10 × 50 mm × 10 m

✓ selbstklebend
auto-adhésif

✓ einfach und schnell zu montieren
montage facile et rapide

PROFLOOR Glätt- & Nivelliermasse PRO8615 Masse de lissage et d'égalisation PROFLOOR PRO8615



18100 PRO8615

ab/dès **1.30/kg**

25 kg	2.00
ab/dès 250 kg	1.60
ab/dès 1050 kg	1.30



Details

Anwendungsbereiche: Unter textilen, elastischen und keramischen Belägen. Unter Parkett bei Schichtdicken von mind. 2 mm (nur in Kombi. mit PRO8660, PRO8630, PRO8625).

Verbrauch: ca. 1.5 kg/m² pro mm Schichtdicke

Verarbeitungszeit: ca. 30 min

Abbindezeit: Begehbar nach ca. 2 h; verlegereif nach 6 h bei Schichtdicken bis 3 mm, nach 12 h bei Schichtdicken bis 5 mm

ungestreckt: 1 – 10 mm

gestreckt: Bis 20 mm

Détails

Champs d'application: sous les textiles et les revêtements élastiques et en céramique. Sous les parquets à partir d'une couche de 2 mm (uniquement en combinant PRO8660, PRO8630, PRO8625).

Consommation: env. 1.5 kg/m² par mm épaisseur de couche

Temps de mise en oeuvre: env. 30 min

Temps de prise: praticable au bout d'env. 2 h; prêt à encoller au bout de 6 h pour épaisseur de couche allant jusqu'à 3 mm, 12 h pour épaisseur de couche allant jusqu'à 5 mm

Sans sable: 1 – 10 mm

Avec sable: jusqu'à 20 mm

✓ staubarm beim Anmischen
peu de poussière lors du mélange

✓ guter Verlauf
bon cours



Nivelliermasse Klebaplan DFE Masse de lissage Klebaplan DFE

18100 K-DFE

ab/dès **1.46/kg**

25 kg	2.25
ab/dès 250 kg	1.80
ab/dès 1050 kg	1.46



Details

Anwendungsbereiche: Auf Rohbetondecken, auf Betonsohlen, zum Ausgleichen von Bodenebenen vor dem Verlegen von keramischen Belägen, textilen Belägen, PVC-Belägen und Parkett.

Verbrauch: ca. 1.8 kg/m² pro mm Schichtdicke

Verarbeitungszeit: ca. 30 min

Abbindezeit: Begehbar nach ca. 3 h; verlegereif bis 15 mm Auftragsstärke nach 24 h, bis 30 mm nach 48 h und bis 40 mm nach 72 h

Schichtdicke: Ungestreckt 5–40 mm

Détails

Domaines d'utilisation: sur des surfaces en béton brut, sur les radiers en béton, pour compenser les irrégularités du sol avant la pose de revêtements céramiques, revêtements textiles, revêtements PVC et parkets.

Consommation: 1,8 kg/m² par mm épaisseur de couche

Temps de mise en oeuvre: env. 30 min

Temps de prise: praticable au bout d'env. 3 h ; jusqu'à 15 mm = 1 jour, jusqu'à 30 mm = 2 jours, jusqu'à 40 mm = 3 jours

Épaisseur de couche: sans sable 5–40 mm

- ✓ für Schichtdicken 5–40 mm
pour des épaisseurs de couche de 5–40 mm
- ✓ spannungsarm
basse tension



Anhydrit Glätt- & Nivellier- masse faserverstärkt Klebaplan AP Faser Masse de lissage et d'égalisation à base d'anhydrite renforcée à la fibre Klebaplan AP Faser

18100 K-APF

ab/dès **1.56/kg**

25 kg	2.40
ab/dès 250 kg	1.92
ab/dès 1050 kg	1.56



Details

Anwendungsbereiche: Auf Holzdielenböden und Spanplatten, unter textilen und elastischen Belägen im Innenbereich. Unter Parkett bei Schichtdicken von mind. 3 mm. Gut durchtrocknen lassen.

Verbrauch: ca. 1.6 kg/m² pro mm Schichtdicke

Verarbeitungszeit: ca. 30 min

Abbindezeit: Begehbar nach ca. 2 h; verlegereif bis 5 mm nach 6 h und bis 20 mm nach 12 h bei textilen, PVC/CV-Belägen, Vinyl-Designbelägen und Linoleum. Bis 20 mm nach 24 h für alle Belagsarten.

Schichtdicken: Von 3–20 mm

Détails

Champ d'application: sur parquet et panneaux d'agglomérés sous les textiles et les revêtements élastiques à l'intérieur. Sous les parkets à partir d'une couche de 3 mm. Bien laisser sécher.

Consommation: env. 1.6 kg/m² par mm épaisseur de couche

Temps de mise en oeuvre: env. 30 min

Temps de prise: praticable au bout d'env. 2 h; recouvrable pour des épaisseurs jusqu'à 5 mm au bout d'env. 6 h ou jusqu'à 20 mm d'env. 12 h pour les revêtements textiles, revêtements PVC/CV, revêtements design, vinyle et linoléum. Recouvrable pour des épaisseurs jusqu'à 20 mm au bout d'env. 24 h pour tous les types de revêtement

Épaisseur de couche: de 3 à 20 mm

- ✓ mit Fasern armiert
armé de fibres
- ✓ hohe Biegezugfestigkeit
haute résistance à la traction en flexion



Spachtelmassen / Masses de lissage



Glätt-, Feinspachtel Klebaplan SL Masse de lissage fine Klebaplan SL

18100 K-SL

ab/dès **6.75/kg**



Details

Anwendungsbereiche: Reparaturspachtel mit Finishcharakter für den Bodenbereich. Ausbessern von Rissen, kleinen Löchern etc. Ausgleichen von Höhenversätzen bei Estrichen, Spanplatten u. a. Bauteilen.

Verbrauch: ca. 1.3 kg/m²/mm Schichtdicke

Verarbeitungszeit: ca. 10 – 20 min

Abbindezeit: Begehbar nach ca. 20 min; verlegereif bis 1 mm Auftragsstärke nach ca. 20 min, verlegereif bis 4 mm Auftragsstärke nach ca. 60 min

Schichtdicken: Bis 4 mm

Détails

Champs d'application: masse de réparation avec caractère finition pour le sol. Pour colmater les fissures, petits trous, etc. Pour égaliser les écarts de hauteur de chapes ou de panneaux agglomérés, éléments de construction.

Consommation: env. 1.3 kg/m²/mm épaisseur de couche

Temps de mise en oeuvre: env. 10 – 20 min

Temps de prise: praticable après env. 20 min; prêt à encoller jusqu'à 1 mm d'épaisseur d'application au bout d'env. 2 min, jusqu'à 4 mm d'épaisseur d'application au bout d'env. 60 min

Épaisseur de couche: jusqu'à 4 mm

✓ **universell einsetzbar**
universellement applicable

✓ **4.5 kg**
4.5 kg

✓ **schnell trocknend**
à séchage rapide



PROFLOOR Standfeste- Reparaturmasse PRO8645 PROFLOOR Standfeste- Reparaturmasse PRO8645

18100 PRO8645

ab/dès **1.30/kg**



25 kg	2.00
ab/dès 250 kg	1.60
ab/dès 1050 kg	1.30

Details

Anwendungsbereiche: Für das Anspachteln von Rampen und Reparieren von Treppenstufen, Mauerausbrüchen und Podesten. Schliessen von Löchern und Vertiefungen.

Verbrauch: ca. 1.6 kg/m² pro mm Schichtdicke

Verarbeitungszeit: ca. 10 – 15 min

Abbindezeit: Begeh-, überspachtelbar nach ca. 30 min; verlegereif nach ca. 4 h bis 50 mm

Ungestreckt: 1 – 10 mm

Gestreckt: Bis 50 mm

Verlegereif: ca. 4 h

Détails

Champs d'application: pour le remplissage des rampes et la réparation de marches d'escalier, de murs endommagés et de socles. Remplissage de trous et de cavités.

Consommation: env. 1.6 kg/m² par mm épaisseur de couche

Temps de mise en oeuvre: env. 10 – 15 min

Temps de prise: praticable et recouvrable au bout d'env. 30 min, prêt à encoller au bout d'env. 4 h jusqu'à 50 mm

Sans sable: 1 – 10 mm

Avec sable: jusqu'à 50 mm

Prêt à encoller: env. 4 h

✓ **hohe Härte und Festigkeit**
dureté et résistance élevées

✓ **geschmeidig in der Verarbeitung**
transformation aisée

Quarzsand / Sable de quartz



Quarzsand grob Sable quartzeux grossier

18100 K-QSG

ab/dès **0.78/kg**

25 kg	1.20
ab/dès 250 kg	0.96
ab/dès 1050 kg	0.78

- ✓ 25 kg
- 25 kg

Details

Verbrauch: Merkblätter der Spachtelmasse beachten

Auftragsweise: Einstreuen von Hand

Anwendung: Zum Strecken von Spachtelmassen (0.1–3.0 mm Korn)

Détails

Consommation: suivre les indications de la fiche technique du produit

Application: saupoudrer à la main

Objectif de l'application: étirer la masse de lissage (grain 0.1–3.0 mm)



Quarzsand fein Sable de quartz fin

18100 K-QSF

ab/dès **0.78/kg**

25 kg	1.20
ab/dès 250 kg	0.96
ab/dès 1050 kg	0.78

- ✓ 25 kg
- 25 kg

Details

Verbrauch: Merkblätter der Spachtelmasse beachten

Auftragsweise: Einstreuen von Hand

Anwendung: Zum Absanden von Vorstrichen (0.2 – 0.8 mm Korn)

Détails

Consommation: suivre les indications de la fiche technique du produit

Application: saupoudrer à la main

Objectif de l'application: pour le ponçage de la couche primaire (grain 0.2 – 0.8 mm)



PROFFLOOR PROFIX Tragfix PROFIX Tragfix PROFFLOOR

37572 00

ab/dès **17.30**

1 Stk./pc.	20.35
3 Stk./pcs.	18.31
5 Stk./pcs.	17.30

- ✓ optimale Verschluss- und Transportmöglichkeit
auxiliaire de transport et de fermeture optimal

- ✓ kein Austrocknen der Materialien dank Fixierklemmen
grâce aux deux pinces de fixation, le matériau ne sèche pas

- ✓ erleichtert das Tragen der Säcke
facilite le transport des sacs



Estrichfugenfräse und Zubehör / Fraiseuses de chape et accessoires



FESTOOL Freihand Trennsystem DSC-AG 125 FH Système de tronçonnage à main levée FESTOOL DSC-AG 125 FH

11986 20

364.-

Spannung 230 V
Tension 230 V

Leistung 1'400 W
Puissance absorbée 1'400 W

Gewicht 3.5 kg
Poids 3.5 kg

Scheibe Ø 125 mm
Disque Ø 125 mm

Drehzahl 3'500 – 11'000 U/min
Vitesse 3'500 – 11'000 tr/mn

Lieferumfang:
– Fugenfräse mit Absaughaube
– Diamanttrennscheibe
– Tischplatte
– Zusatzhandgriff VIBRASTOP
– Systainer

Contenu de la livraison:
– Système de tronçonnage avec capot d'aspiration
– Disque de tronçonnage diamant
– Plateau
– Poignée supplémentaire VIBRASTOP
– Systainer

- ✓ hohe Absaugeffektivität
grande efficacité d'aspiration
- ✓ sehr gute Sicht auf die Schnittstelle
excellente vision
- ✓ durch Öffnen der Absaughaube randnahe Arbeiten nach vorne
l'ouverture du capot d'aspiration permet un travail au ras des bords
- ✓ regelbare Drehzahl für materialgerechtes Arbeiten
vitesse réglable pour un travail adapté au matériau

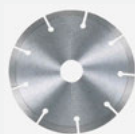

DeWalt Diamanttrennscheibe
Ø 125 mm, 1.8 mm
Disque de tronçonnage diamanté DeWalt
Ø 125 mm, 1.8 mm

13986 03

40.10



FESTOOL Diamanttrennscheibe
ALL-D 125 PREMIUM 2 mm
Disque à tronçonner diamanté FESTOOL
ALL-D 125 PREMIUM 2 mm

13986 01

88.50



FESTOOL Diamanttrennscheibe
MJ-D125 PREMIUM 6.5 mm
Disque à tronçonner diamanté FESTOOL
MJ-D125 PREMIUM 6.5 mm

13986 00

118.80



PROFLOOR Giessharz PF155 A und B Résine coulée PF155 A et B PROFLOOR

18300 PF155 A+B

ab/dès 16.64

1 Paar/paire	20.80
9 Paare/paires	17.68
18 Paare/paires	16.64

Komponenten A+B immer zusammen verwenden.
Utiliser les composants A+B toujours ensemble.

- ✓ zum Verfüllen von Rissen und Scheinfugen im Unterlagsboden
pour le comblement des fissures et des faux joints dans les sous-planchers
- ✓ schnell härtend und hoch belastbar
durcissement rapide et capacité de charge élevée
- ✓ Karton 18 Gebinde je 9 A+B
carton de 18 paquets de chacun 9 A+B



Wellenverbinder / Estrichklammern 75 × 5 × 2 mm Raccords ondulés / Agrafes pour chape 75 × 5 × 2 mm

ab/dès 6.95

Art. Nr. No. d'art.	Stk./Pack Pcs./paquet	ab 1 Pack dès 1 paquet
18320 00	100	6.95
18320 10	1'000	51.50



Montagekleber Falcohybrid 45 weiss Colle de montage Falcohybrid 45 blanche

28200 45

ab/dès **8.41**

1 Stk./pc.	9.90
12 Stk./pcs.	8.91
36 Stk./pcs.	8.41



Details

Anwendungsbereiche: Abdichten und Kleben von Metall, Holz, Stein, Kunststoff im Baubereich

Verbrauch: Keine Angaben, je nach Anwendung unterschiedlich

Hautbildungszeit:
ca. 25 min.

Endfestigkeit: ca. 24 h
(3 mm Auftragsstärke)

Détails

Champs d'application: pour le collage et colmatage de métal, bois, pierre, plastique dans le bâtiment

Consommation: aucune indication, différente selon l'utilisation

Temps de formation de peau:
env. 25 min

Adhérence finale: env. 24 h
(épaisseur d'application 3 mm)

✓ anstrichverträglich UV-beständig
compatible avec les peintures et résistant aux UV

✓ Cartouche à 290 ml, boîte à 12 cartouches
cartouche à 290 ml, boîte à 12 cartouches



Kontaktklebstoff Klebapren P Colle de contact Klebapren P

28000 K-P

17.15/kg

Details

Anwendungsbereiche: Lösemittelhaltiger Kontaktklebstoff für PVC Profile und Beläge, Gummiprofile- und beläge, Treppenprofile, Sockelleisten, Hohlkehlssockel, elastische Bodenbeläge PVC/CV, Kautschuk, Linoleum, Kork, textile Wand- und Bodenbeläge.

Verbrauch: ca. 250 – 350 g/m²

Auftragsweise: Beidseitig – mit Pinsel, Neoprenroller, glatter Spachtel oder TKB A1

Ablüftezeit: ca. 10 – 20 min, begehbar sofort nach Verlegung

Einlegezeit: ca. 2 – 3 h

Détails

Champs d'application: colle de contact à base de solvant pour la pose de revêtements et plinthes en PVC et caoutchouc, nez de marche, plinthes, moulures, ainsi que de revêtements élastiques PVC/CV et revêtements en linoléum, caoutchouc, liège, textile.

Consommation: env. 250 à 350 g/m²

Application: sur les deux faces à l'aide d'un pinceau, d'un rouleau de néoprène, d'une spatule

Temps d'attente: env. 10 – 20 min, praticable immédiatement après la pose

Temps de pose: env. 2 à 3 h

✓ 10 kg ✓ hohe Klebkraftentwicklung
10 kg développement d'une force adhésive élevée



Berger SolvSeal Pafuki Super SolvSeal Pafuki Super Berger

18300 PAF

19.90/kg

✓ 5 kg ✓ Fugenkitt/Holz kitt ✓ lösemittelhaltig
5 kg mastic à joint/bois contenant du solvant

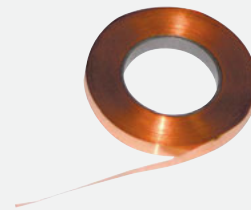

Kupferband Bande de cuivre

18500 50

33.15

✓ selbstklebeband
ruban autocollant

✓ zur Ableitung der statischen Ladung
pour dévier la charge statique

✓ 10 mm × 50 m/Rolle
10 mm × 50 m/rouleau



Kontakklebstoff und Zubehör / Colles de contact et accessoires

PROFLOOR Sprühkleber SpeedFix Premium Plus Système de vaporisation de colle SpeedFix Premium Plus PROFLOOR

28330 10

ab/dès **483.65**



1 Stk./pc.	569.00
3 Stk./pcs.	512.10
5 Stk./pcs.	483.65

Details

Anwendungsbereiche: Fussboden-Verlegearbeiten, Teppich- und Filzverlegung, Treppenverkleidungen, Polsterarbeiten, Laden- und Innenausbau, Messebau, Möbelbau, Gaststättenbau, Grossküchenbau

Nicht empfohlen: Weichmacherhaltige Vinyls, flexible Kunststoffe, aufgeschäumte oder extrudierte Polystyrole, PE oder PP

Reichweite: ca. 170 m² (beidseitiger Auftrag)

Auftragsweise: Beidseitig mit Sprühpistole in Entfernung von 10 – 15 cm

Offene Zeit: ca. 2 h

Ablüfzeit: 2 – 5 min. (abhängig von Temperatur und Luftfeuchtigkeit)

Détails

Champs d'application: travaux de pose de sols, pose de moquettes et de feutres, revêtements d'escaliers, travaux de rembourrage, aménagement de magasins et d'intérieurs, construction de foires, construction de meubles, construction de restaurants, construction de cuisines de cantines

Non recommandé: vinyls avec phthalate, plastiques souples, polystyrènes expansés ou extrudés, PE ou PP

Portée: env. 170 m² (application sur les deux côtés)

Objectif de l'application: sur les deux côtés avec un pistolet à peinture à une distance de 10 – 15 cm

Temps ouvert: env. 2 h

Temps d'attente: 2 – 5 min (selon la température et l'humidité de l'air)

- ✓ 19 Liter (15.4 kg), transparent
- ✓ hoher Feststoffanteil
- 19 litres (15.4 kg), transparente
- haute teneur en solides
- ✓ frei von Dichlormethan
- ✓ gute Anfangshaftung
- sans dichlorométhane
- bonne adhérence initiale

Zubehör zu SpeedFix Accessoires pour SpeedFix



Reiniger für Pistole und Schlauch auf Anfrage erhältlich.
Nettoyant pour pistolet et tuyau disponible sur demande.

Art. Nr. No. d'art.	Bezeichnung Description	ab 1 Stk. dès 1 pc.
24130 00	Sprühpistole aus Metal inkl. Düse Pistolet de vaporisation en métal avec buse	366.20
25130 04	Sprühschlauch aus Nylon 4 m Tuyau en nylon 4 m	141.25
25130 10	Werkzeug-Set mit Schlüssel und Drahbürste Kit d'outils avec clé et brosse métallique	24.05
28136 00	Klebstoffreiniger duro Spray 500 ml Nettoyant adhésif en spray duro 500 ml	24.20

PROFLOOR Kontakklebespray Colle de contact en spray PROFLOOR

28300 00

ab/dès **16.11**

1 Dose/boîte	17.90
12 Dosen/boîtes	16.11

- ✓ 500 ml
- 500 ml
- ✓ 12 Dosen pro Karton
- 12 boîtes par carton



Details

Anwendungsbereiche: Für Schaumstoffe in der Polsterei, als Haftvermittler für Klebeband auf Zementstrich oder Teppichrücken, Holz, Karton, Watte, Stoff, Formhaar, Flackverbund, Teppichrücken

Verbrauch: Unterschiedlich, je nach Anwendung

Auftragsweise: Im Abstand von ca. 25 – 35 cm parallel zur Oberfläche hin und her bewegen

Ablüfzeit: Max. 30 min offene Zeit

Détails

Champs d'application: colle idéale pour mousses de rembourrage, pour bandes adhésives ciment ou dos de tapis, bois, carton, ouate, tissu, composites floconneux, dos de tapis

Consommation: diffère selon l'application

Application: à une distance d'env. 25 – 35 cm d'un mouvement de va et vient en parallèle à la surface

Temps d'attente: max. 30 min temps d'ouverture

Klebstoffe für Teppich, Linol, PVC, Latex / Colles pour tapis, linoléum, PVC, latex



Teppichfliesen Haftfixierung Klebmul HF Fixation pour dalles de moquette Klebamul HF

48100 K-HF

ab / dès **10.15 / kg**

✓ 10 kg
10 kg

✓ dauerklebrig
persistant ✓ Haftfixierung für Teppichfliesen
fixation adhésive pour les dalles de moquette

Details

Anwendungsbereiche: Selbstliegende Teppichfliesen mit Bitumen-, Vlies-, PVC- oder PUR-Rücken sowie geeignete textile Beläge als Bahnenware

Verbrauch: ca. 100 – 150 g/m²

Auftragsweise: Mit der Rolle gleichmässig und vollflächig auftragen

Ablüfzeit: ca. 10 – 40 min, bei Berührung mit Finger darf nichts haften bleiben

Einlegezeit: ca. 30 - 120 min (sofort begehbar, Endfestigkeit nach ca. 24 h)

Détails

Champs d'application: dalles de moquettes plombantes avec dos en bitume, non tissé, PVC ou PUR et revêtements textile approprié plombants en lés

Consommation: env. 100 – 150 g/m²

Application: répartir avec le rouleau uniformément et sur toute la surface

Temps d'attente: env. 10 – 40 min, jusqu'à ce que la surface ne soit plus poisseuse lorsqu'on la touche avec le doigt

Temps de pose: env. 30 - 120 min, (praticable immédiatement, adhérence finale après env. 24 h)



PROFLOOR Teppich, Linoleum, Nadelvlies Klebstoff PRO8609 PROFLOOR Teppich, Linoleum, Nadelvlies Klebstoff PRO8609

48000 PRO8609

ab / dès **2.84 / kg**

✓ 22 kg
22 kg

✓ für Nassbettverklebung geeignet
convient sur fonds absorbants

22 kg	3.55
ab/dès 220 kg	3.02
ab/dès 528 kg	2.84

Details

Anwendungsbereiche: Textilbeläge mit Latex-, PU-, Synthetikzweitrücken oder füllstofffreie Rücken, Nadelvlies, Linoleum. Dispersionklebstoff

Verbrauch: ca. 300 – 500 g/m²

Auftragsweise: Spachtelzahnung nach TKB A2, B1 oder B2

Ablüfzeit: ca. 5 – 10 min

Einlegezeit: ca. 20 min (begehbar nach ca. 24 h, Endfestigkeit nach ca. 72 h)

Détails

Champs d'application: pour la pose de revêtements textiles à envers en latex, PU, à envers non tissé, à double dossier synthétique ou à envers en jute, ainsi que revêtements textiles tissés et feutres aiguilletés et linoléum, colle à dispersion

Consommation: env. 300 – 500 g/m²

Application: spatule crantée, dentelure selon TKB A2, B1 ou B2

Temps d'attente: env. 5–10 min

Temps de pose: env. 20 min (praticable après env. 24 h, adhérence finale après env. 72 h)



PROFLOOR Universal- klebstoff PRO8640 Colle universelle PROFLOOR PRO8640

48000 PRO8640

ab / dès **3.96 / kg**

✓ 18 kg
18 kg

18 kg	4.95
ab/dès 180 kg	4.21
ab/dès 432 kg	3.96

Details

Anwendungsbereiche: Linoleum, Textilbeläge mit Vliesrücken, Latex Schaumrücken, synthetische Zweitrücken oder Juterücken, gewebte Textilbeläge und Nadelvliesbeläge, homogene PVC-, CV- und Kautschukbeläge auf saugfähigen Untergründen

Verbrauch: ca. 250 – 600 g/m²

Auftragsweise: Spachtelzahnung nach TKB A2, B1 oder B2

Ablüfzeit: 10 – 15 min

Einlegezeit: 15 – 60 min

Détails

Champs d'application: pour la pose de linoléum, revêtements textiles à envers non tissé ou en latex, à double dossier synthétique ou en jute, revêtements textiles à envers tissé et feutres aiguilletés, revêtements homogènes en PVC, CV et revêtements en caoutchouc sur supports absorbants

Consommation: env. 250 – 600 g/m²

Application: spatule crantée, dentelure selon TKB A2, B1 ou B2

Temps d'attente: 10 – 15 min

Temps de pose: 15 – 60 min





PROFLOOR Parkettklebstoff elastisch PRO8625

Colle pour parquets elastique
PROFLOOR PRO8625

78000 PRO8625

ab/dès **4.16/kg**

18 kg	5.20
ab/dès 180 kg	4.42
ab/dès 594 kg	4.16

✓ 18 kg
18 kg

Details

Anwendungsbereiche: Mehrschichtparkett nach DIN EN 13489

Auftragsweise: Mit Zahnpachtel TKB B3, P6 oder P7

Verbrauch: ca. 800 – 1'200 g/m²

Ablüfzeit: Keine

Einlegezeit: ca. 30 min (begehbar nach ca. 16 h, Schleifbar nach ca. 24 – 48 h, Endfestigkeit nach ca. 72 h)

Détails

Champs d'application: parquets multicouches selon DIN EN 13489

Application: spatule crantée, dentelure selon TKB B3, P6 ou P7

Consommation: env. 800 à 1'200 g/m²

Temps d'attente: aucun

Temps de pose: env. 30 min (praticable après env. 16 h, ponçable après env. 24 – 48 h, adhérence finale après env. 72 h)



PROFLOOR Parkettklebstoff schubelastisch PRO8630

Colle pour parquets élastique
PROFLOOR PRO8630

78000 PRO8630

ab/dès **5.32/kg**

16 kg	6.65
ab/dès 160 kg	5.65
ab/dès 528 kg	5.32

✓ 16 kg
16 kg

✓ wasser- und lösemittelfrei
sans eau et sans solvant

Details

Anwendungsbereiche: Mehrschichtparkett nach DIN EN 13489

Verbrauch: ca. 900 – 1'200 g/m²

Auftragsweise: Mit Zahnpachtel TKB B3, P6 oder P7

Ablüfzeit: Keine

Einlegezeit: ca. 30 min (begehbar nach ca. 16 h, Schleifbar nach ca. 24 – 48 h, Endfestigkeit nach ca. 72 h)

Détails

Champs d'application: parquets multicouches selon DIN EN 13489

Consommation: env. 900 à 1'200 g/m²

Application: spatule crantée, dentelure selon TKB B3, P6 ou P7

Temps d'attente: aucun

Temps de pose: env. 30 min (praticable après env. 16 h, ponçable après env. 24 – 48 h, adhérence finale après env. 72 h)



PROFLOOR Parkettklebstoff fest elastisch PRO8660

Colle pour parquets élastique
ferme PROFLOOR PRO8660

78000 PRO8660

ab/dès **5.84/kg**

16 kg	7.30
ab/dès 160 kg	6.20
ab/dès 528 kg	5.84

✓ 16 kg
16 kg

✓ Hybrid Klebstoff
colle hybride

✓ Klebstoffreste auf Parkett gut entfernbar
les résidus de colle sur le parquet s'enlèvent facilement

Details

Anwendungsbereiche: Parkett aller gängigen Arten, Stab-, Riemen-, Tafel-, Hochkantlamellen-, Zweischicht-, Dreischicht-, Lamparkett, Massivdielen (Dicken-/Breitenverhältnis max. 1:10)

Auftragsweise: Mit Zahnpachtel TKB P4, P5, P6 oder P7

Verbrauch: ca. 800 – 1'200 g/m²

Ablüfzeit: Keine

Einlegezeit: ca. 30 min (begehbar nach ca. 16 h, Schleifbar nach ca. 24 – 48 h, Endfestigkeit nach 72 h)

Détails

Champs d'application: pour parquets de toutes sortes, à lames, à l'anglaise, à carreaux, à lamelles sur chant, à deux ou trois couches, à lamelles, massifs (rapport épaisseur/largeur, max. 1:10)

Application: spatule crantée, dentelure selon TKB, P4, P5, P6 ou P7

Consommation: env. 800 à 1'200 g/m²

Temps d'attente: aucun

Temps de pose: env. 30 min (praticable après env. 16 h, ponçable après env. 24 – 48 h, adhérence finale après env. 72 h)



Parkettklebstoffe / Colles à parquets

Parkettklebstoff 2K Klebapur PU Colle à parquet 2K Klebapur PU

78000 K-PU9

ab/dès **4.84/kg**

9.79 kg	6.05
ab/dès 97.9 kg	5.14
ab/dès 636.35 kg	4.84

✓ 9.79 kg
9.79 kg

✓ lösemittelfrei
sans solvant

Details

Anwendungsbereiche: Parkett, Stab-, Riemen-, Klebe-, Tafel-, Hochkant-, Zweischicht-, Dreischichtparkett, Ölhaltige Holzarten, Klebeparkett

Verbrauch: ca. 800 – 1'200 g/m²

Auftragsweise: Spachtelzahnung nach TKB B2, B3, P6 oder P7

Ablüfzeit: Keine

Einlegezeit: ca. 45 min (begehbar nach ca. 8 h, Schleifbar nach ca. 12 h, Endfestigkeit nach ca. 72 h)

Détails

Champs d'application: parquets, parquets finis à lames, à l'anglaise, à coller, à carreaux, à lamelles sur chant, à deux ou trois couches, en bois oléagineux

Consommation: env. 800 à 1'200 g/m²

Application: spatule crantée, dentelure selon TKB B2, B3, P6 ou P7

Temps d'attente: aucun

Temps de pose: env. 45 min (praticable après env. 8 h, ponçable après env. 12 h, adhérence finale après env. 72 h)



Parkettklebstoff schubelastisch iLINE Colle à parquet élastique iLINE

78000 K-ILINE

ab/dès **90.80**

1 Pack/paq.	113.50
ab/dès 24 Pack/paq.	96.47
ab/dès 48 Pack (1 Pal.)/paq.	90.80

✓ 12.6 kg (2 × 6.7 kg Beutel)
12.6 kg (2 × 6.7 kg sachet)

✓ schubelastisch, wasserfrei
élastique aux poussées, anhydre

Weitere Dimensionen von Schlauchbeuteln auf Anfrage.
Autres dimensions de sacs tubulaires sur demande.



Details

Anwendungsbereiche: Parkett aller gängigen Arten, Stab-, Riemen-, Tafel-, Hochkantlamellen-, Zweischicht-, Dreischicht-, Lamparkett, Massivdielen bis zu einer Länge von 1200 mm.

Auftragsweise: Mit iLine App in gleichmässigem Schrittempo rückwärts gehen.

Verbrauch: Düse 290 mm ca. 900 g/m²

Einlegezeit: ca. 25 – 40 min, Abbindezeit ca. 24 h, Weiterverarbeitung des Holzes nach 24 – 48 h

Détails

Champs d'application: pour parquets de toutes sortes, à lames, à l'anglaise, à carreaux, à lamelles sur chant, à deux ou trois couches, à lamelles, massifs jusqu'à une longueur de 1200 mm.

Application: avec iLine App de manière égale en reculant pas à pas.

Consommation: buse 290 mm env. 900 g/m²

Temps de pose: env. 25 – 40 min, temps de prise env. 24 h, transformation du bois après 24 – 48 h

Nut-/Feder Dispersionsweissleim Klebamul NF Colle blanche à dispersion à rainure et languette Klebamul NF

78000 K-NF

13.90



✓ 1.1 kg
1.1 kg

✓ gute Wasserbeständigkeit
bonne résistance à l'eau

Details

Anwendungsbereiche: Zapfen, Dübel- und Fugenverleimungen. Nut- und Federverleimung von Fertigparkett, Laminatböden und Spanplatten

Einlegezeit: ca. 6 min (begehbar nach ca. 12 h, Endfestigkeit nach ca. 24 – 48 h)

Détails

Champs d'application: pour les assemblages par tourillons, chevilles et joints. Particulièrement bien adapté pour coller par rainure/languette les parquets finis, laminés et panneaux d'aggloméré.

Temps de pose: env. 6 min (praticable après env. 12 h, adhérence finale après env. 24 h)

Repacol Reparaturkit Kit de réparation Repacol

28220 00

38.-



✓ gebrauchsfertig
prêt à l'emploi

✓ lösemittelfrei
sans solvant

✓ 50 ml Inhalt
contenu de 50 ml

Details

1K Polyurethan Flüssigklebstoff
Anwendungsbereiche: Beseitigung von Hohlstellen, Nachkleben loser Stäbe.

Aushärtezeit: ca. 24 h, ausreichend beschweren

Lagerfähigkeit: Kühl, trocken, frostfrei und gut verschlossen bis 6 Monate haltbar

Détails

Colle liquide polyuréthane 1K
Champs d'application: élimination de cavités, collage ultérieur de lamelles.

Le temps de durcissement: env. 24 h, lester suffisamment

Stockage: frais, sec, à l'abri du gel et bien scellés, peuvent être conservés jusqu'à 6 mois

Teppich- und Parkettunterlagen

Das optimal auf Ihre Bedürfnisse abgestimmte Sortiment unserer Unterlagen und Abdeckmaterialien deckt alle Anforderungen der derzeitigen Marktbedürfnisse. Entsprechende Muster stellen wir Ihnen gerne auf Anfrage zur Verfügung.

Supports de tapis et parquet

L'assortiment optimal de nos matériaux de protection et sous-couches adapté à vos besoins couvre tous les besoins actuels du marché. Sur demande, nous mettons volontiers à votre disposition les échantillons correspondants.



Abdeckmaterial / Matériaux de protection

Abdeckvlies protect Non-tissés de protection protect

ab/dès **1.54/m²**

Rolle/rouleau
1 m × 50 m = 50 m²
Palette/palette
30 Rollen/rouleaux = 1500 m²

Art. Nr. No. d'art.	Dicke Épaisseur	ab 1 Rolle dès 1 roul.	ab 3 Rollen dès 3 roul.	ab 5 Rollen dès 5 roul.
38450 00	2 mm	1.85	1.63	1.54

- ✓ leicht haftend
légèrement adhésif
- ✓ Unterseite rutschhemmend
dessous antidérapant
- ✓ dampfdurchlässiges Polyestergewebe
tissé en polyester absorbant
- ✓ PE-Folie als Feuchtigkeitsschutz
feuille de protection contre l'humidité en PE



Abdeckvlies protect plus Non-tissés de protection protect plus

ab/dès **1.74/m²**

Rolle/rouleau
1 m × 50 m = 50 m²
Palette/palette
24 Rollen/rouleaux = 1200 m²

Art. Nr. No. d'art.	Dicke Épaisseur	ab 1 Rolle dès 1 roul.	ab 3 Rollen dès 3 roul.	ab 5 Rollen dès 5 roul.
38455 00	2 mm	2.10	1.85	1.74

- ✓ geeignet für Parkett
convient pour le parquet
- ✓ leicht haftend
légèrement adhésif
- ✓ Unterseite rutschhemmend
dessous antidérapant
- ✓ dampfdurchlässiges Polyestergewebe
tissé en polyester absorbant
- ✓ atmungsaktives Schutzvlies
non-tissé de protection



Bodenabdeckpapier Papier de couverture plancher

ab/dès **0.58/m²**

Rolle/rouleau
1.50 m × 50 m = 75 m²
Palette/palette
30 Rollen/rouleaux = 2250 m²

Art. Nr. No. d'art.	Dicke Épaisseur	ab 1 Rolle dès 1 roul.	ab 3 Rollen dès 3 roul.	ab 5 Rollen dès 5 roul.
38420 00	0.4 mm	0.70	0.62	0.58

- ✓ Rolle à 20 kg (270 g/m²)
Rouleau à 20 kg (270 g/m²)



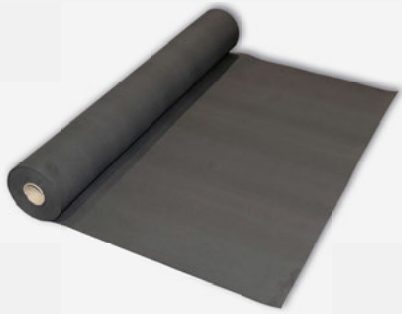

LVT- und Universalunterlage IMPACT Sous-couche pour LVT et universal IMPACT

ab/dès **4.07/m²**

Rolle/rouleau
1 m × 15 m = 15 m²
Palette/palette
35 Rollen/rouleaux = 525 m²

- ✓ für Designklickbeläge
pour les revêtements design à cliquer
- ✓ geringe Einbauhöhe
faible épaisseur de montage
- ✓ leichtes Eigengewicht
légère
- ✓ Trittschalldämmung 19 dB*
isolation phonique 19 dB*

Art. Nr. No. d'art.	Dicke Épaisseur	ab 1 Rolle dès 1 roul.	ab 3 Rollen dès 3 roul.	ab 5 Rollen dès 5 roul.
78433 01	1 mm	4.90	4.31	4.07



LVT- und Universalunterlage IMPACT plus Sous-couche pour LVT et universal IMPACT plus

ab/dès **4.19/m²**

Rolle/rouleau
1 m × 15 m = 15 m²
Palette/palette
54 Rollen/rouleaux = 810 m²

- ✓ für Designklickbeläge
pour les revêtements design à cliquer
- ✓ leichtes Eigengewicht
légère
- ✓ geringe Einbauhöhe
faible épaisseur de montage
- ✓ Trittschalldämmung 17 dB*
isolation phonique 17 dB*
- ✓ Oberseite rutschhemmend beschichtet
revêtement antidérapant sur la face supérieure

Art. Nr. No. d'art.	Dicke Épaisseur	ab 1 Rolle dès 1 roul.	ab 3 Rollen dès 3 roul.	ab 5 Rollen dès 5 roul.
78435 01	1.2 mm	5.05	4.44	4.19

**Mietflotte
und Service**
Flotte de location
et service

**Die richtige Mietmaschine
an jedem Ort, zu jeder Zeit, für jedes Projekt**
La bonne machine à chaque
endroit, à chaque moment, pour chaque projet

www.proffloor.swiss



Unterlagen / Matériaux sous-couches

Parkett- und Laminatunterlage EUROLAY2000 Sous-couche pour parquet et stratifiés EUROLAY2000

ab/dès **5.06/m²**

Rolle/rouleau
1 m × 8 m = 8 m²
Palette/palette
35 Rollen/rouleaux = 280 m²

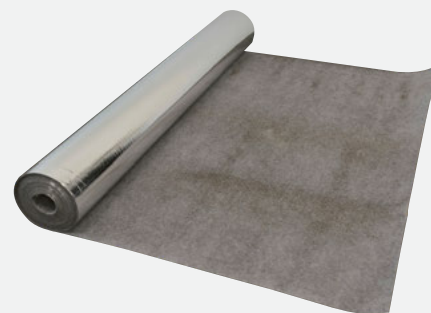

Art. Nr. No. d'art.	Dicke Épaisseur	ab 1 Rolle dès 1 roul.	ab 3 Rollen dès 3 roul.	ab 5 Rollen dès 5 roul.
78442 02	2.2 mm	6.10	5.37	5.06

- ✓ mit mineralischen Füllstoffen
avec agents de charge minéraux
- ✓ aus natürlichem Latex
en latex naturel
- ✓ mit Alufolie beschichtet
recouverte d'une feuille d'aluminium
- ✓ Trittschalldämmung 20 dB*
isolation phonique 20 dB*

Parkett- und Laminatunterlagen PE objekt pro Sous-couche pour parquet et stratifiés avec film PE objekt pro

ab/dès **3.98/m²**

Rolle/rouleau
1 m × 15 m = 15 m²
Palette/palette
24 Rollen/rouleaux = 360 m²



Art. Nr. No. d'art.	Dicke Épaisseur	ab 1 Rolle dès 1 roul.	ab 3 Rollen dès 3 roul.	ab 5 Rollen dès 5 roul.
78481 02	2 mm	4.80	4.22	3.98

- ✓ erhöhte Schalldämmung
plus grande isolation phonique
- ✓ 200 µm Feuchtigkeitssperre
barrière contre l'humidité de 200 µm
- ✓ Objektunterlage für Laminat und Parkett
sous-couche pour stratifié et parquet objet
- ✓ Überlappung mit Klebestreifen
chevauchement avec les bandes adhésives
- ✓ Trittschalldämmung 20 dB*
isolation phonique 20 dB*

Korkunterlagen natur Sous-couches en liège naturel

ab/dès **2.78/m²**

2 mm Rolle/rouleau 1 m × 30 m = 30 m ² Palette/palette 24 Rollen/rouleaux = 720 m ²	3 mm Rolle/rouleau 1 m × 20 m = 20 m ² Palette/palette 24 Rollen/rouleaux = 480 m ²	4 mm Rolle/rouleau 1 m × 15 m = 15 m ² Palette/palette 24 Rollen/rouleaux = 360 m ²
---	---	---



Art. Nr. No. d'art.	Dicke Épaisseur	Trittschalldämmung Isolation phonique	ab 1 Rolle dès 1 roul.	ab 3 Rollen dès 3 roul.	ab 5 Rollen dès 5 roul.
78400 02	2 mm	18 dB*	3.35	2.95	2.78
78400 03	3 mm	18–19 dB*	5.00	4.40	4.15
78400 04	4 mm	19 dB*	6.85	6.03	5.69

- ✓ Microban, antibakterieller Schutz
protection contre les microbes et les bactéries
- ✓ für schwimmende und geklebte Verlegung
pour une pose flottante ou collée



Universal Teppichunterlage Swisslay office Sous-couche universelle pour tapis Swisslay office

ab/dès **11.66/m²**

Rolle/rouleau
2 m × 25 m = 50 m²
Palette/palette
8 Rollen/rouleaux = 400 m²

- ✓ für aussergewöhnlichen Trittkomfort
pour un confort de marche exceptionnel
- ✓ dimensionsstabiles PES-Vlies
non-tissé en PES indéformable
- ✓ mit hochwertiger Latex Schaumbeschichtung
revêtue de mousse de latex
- ✓ Trittschalldämmung 20 dB*
isolation phonique 20 dB*

Art. Nr. No. d'art.	Dicke Épaisseur	ab 1 Rolle dès 1 roul.	ab 3 Rollen dès 3 roul.	ab 5 Rollen dès 5 roul.
48470 025	2.5 mm	14.05	12.36	11.66



Universal Teppichunterlage Swisslay comfort Sous-couche universelle pour tapis Swisslay comfort

ab/dès **12.03/m²**

Rolle/rouleau
2 m × 25 m = 50 m²
Palette/palette
6 Rollen/rouleaux = 300 m²

- ✓ für aussergewöhnlichen Trittkomfort
pour un confort de marche exceptionnel
- ✓ dimensionsstabiles PES-Vlies
non-tissé en PES indéformable
- ✓ mit hochwertiger Latex Schaumbeschichtung
revêtue de mousse de latex
- ✓ Trittschalldämmung 26 dB*
isolation phonique 26 dB*

Art. Nr. No. d'art.	Dicke Épaisseur	ab 1 Rolle dès 1 roul.	ab 3 Rollen dès 3 roul.	ab 5 Rollen dès 5 roul.
48480 045	4.5 mm	14.50	12.76	12.03



Unterlagen / Matériaux sous-couches

Trittschall-Dämmunterlagen universal Sous-couches d'isolation phonique universal

ab/dès **9.13/m²**

3 mm Rolle/rouleau 1 m × 40 m = 40 m ² Palette/palette 6 Rollen/rouleaux = 240 m ²	5 mm Rolle/rouleau 1 m × 25 m = 25 m ² Palette/palette 6 Rollen/rouleaux = 150 m ²
--	--



Art. Nr. No. d'art.	Dicke Épaisseur	Trittschalldämmung Isolation phonique	ab 1 Rolle dès 1 roul.	ab 3 Rollen dès 3 roul.	ab 5 Rollen dès 5 roul.
78415 03	3 mm	18 dB*	11.00	9.68	9.13
78415 05	5 mm	20 dB*	18.15	15.97	15.06

- ✓ PUR gebundenes Korkgranulat
granulé de liège lié au polyuréthane
- ✓ kein Durchlass von Klebstoffen
ne laissent pas passer la colle

Entkopplungsplatten reno Plaques de désolidarisation reno

ab/dès **10.91/m²**

4 mm Platte/paquet 1.20 m × 0.60 m = 0.72 m ² Palette/palette 250 Platten/plaques = 180 m ²	9 mm Platte/paquet 1.20 m × 0.60 m = 0.72 m ² Palette/palette 125 Platten/plaques = 90 m ²	15 mm Platte/paquet 1.20 m × 0.60 m = 0.72 m ² Palette/palette 75 Platten/plaques = 54 m ²
---	--	--

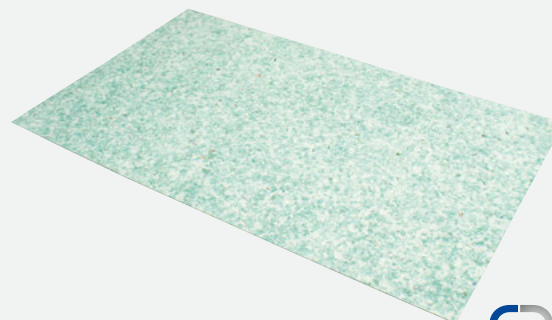

Art. Nr. No. d'art.	Dicke Épaisseur	Trittschalldämmung Isolation phonique	ab 1 Platte dès 1 plaque	ab 30 Platten dès 30 plaque	ab 60 Platten dès 60 plaque
78496 04	4 mm	8–9 dB*	13.15	11.57	10.91
78496 09	9 mm	11–15 dB*	20.30	17.86	16.85
78496 15	15 mm	13–17 dB*	27.55	24.24	22.87

- ✓ für Parkett geeignet
adaptées pour les parquets
- ✓ für elastische und textile Bodenbeläge nach Spachtelung
pour les revêtements résilients et textiles après enduction

Dämmunterlage Jumpax HD Sous-couche isolante Jumpax HD

ab/dès **31.37/m²**

Pack/paquet = 2.88 m²
 Palette/palette
 21 Pack/paquet = 60.48 m²

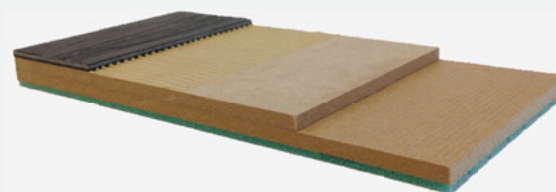

Art. Nr. No. d'art.	Dicke Épaisseur	ab 1 Pack dès 1 paquet	ab 5 Pack dès 5 paquet	ab 10 Pack dès 10 paquet
78460 01	10 mm	37.80	33.26	31.37

- ✓ für 2/3 Schicht-Fertigparkett
pour parquet préfini 2/3 couches
- ✓ geeignet für Fussbodenheizung
convient pour le chauffage par le sol
- ✓ für Laminat-, LVT-, Teppich-, PVC-
und CV-Unterlagen geeignet
adaptée pour les sous-couches pour
stratiifiés, tapis, PVC et CV
- ✓ optimal um 2-Schicht-Parkett zu verkleben
optimale pour coller un parquet à deux couches
- ✓ auf jedem Untergrund anwendbar
s'utilise sur tous les types xde sous-sols
- ✓ Trittschalldämmung 20 dB*
isolation phonique 20 dB*

Pflegeprodukte und Zubehör

Holzböden sind ein Garant für Wohnqualität. Damit sie ihre natürliche Schönheit und die hervorragenden Eigenschaften über viele Jahre behalten, ist die richtige Reinigung und Pflege das A und O. PROFF WOODCARE bietet ein umfangreiches und praxiserprobtes Holzpflege-System für Böden und Hölzer im Innen- und Aussenbereich.

Produits et accessoires de soins

Les sols en bois sont un garant de qualité de vie. Pour qu'ils conservent leur beauté naturelle et leurs excellentes propriétés pendant de nombreuses années, un nettoyage et un entretien appropriés sont indispensables. PROFF WOODCARE offre un système d'entretien du bois complet et testé sur le terrain pour les sols et les bois tant à l'intérieur qu'à l'extérieur.

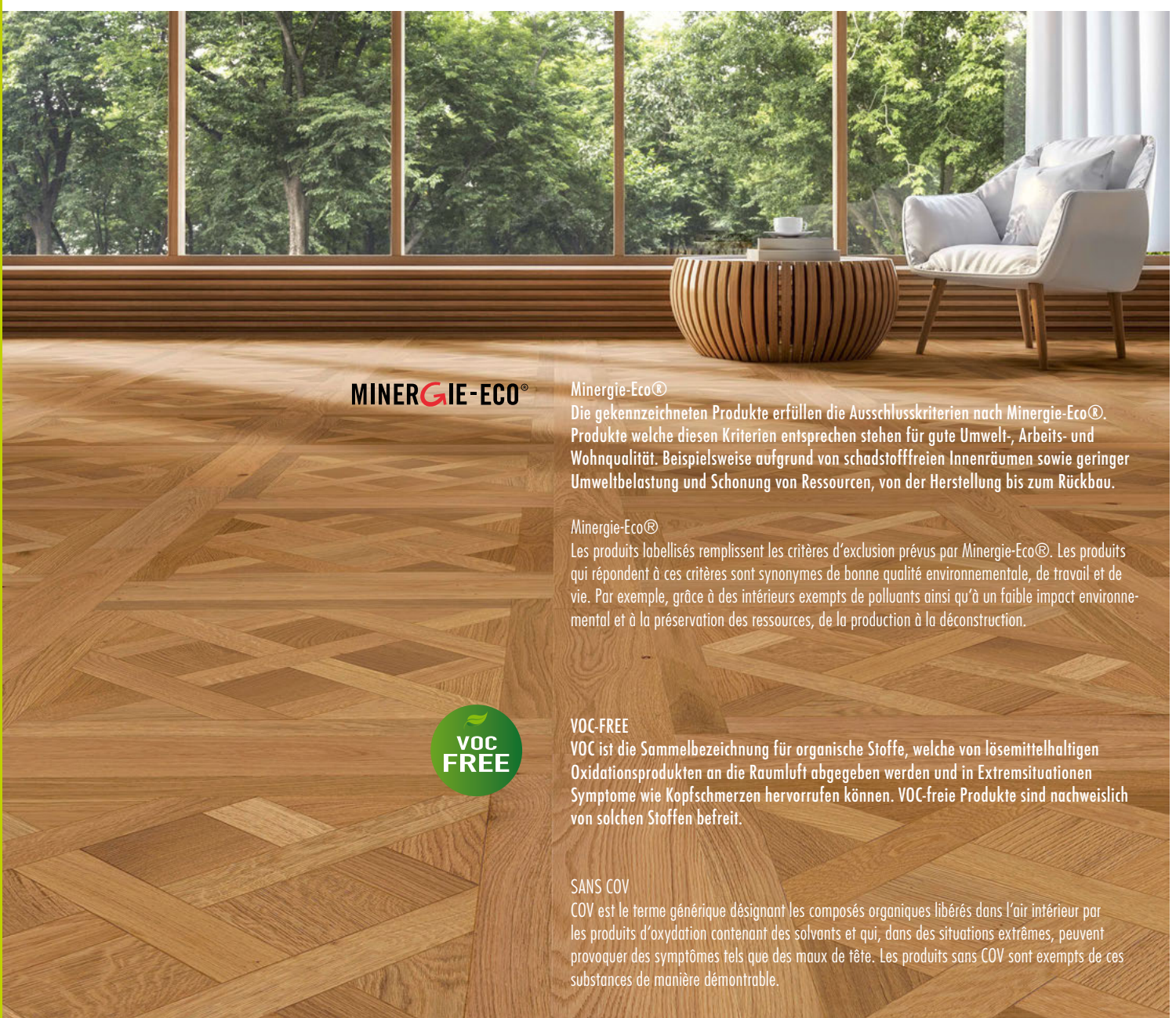

MINERGIE-ECO®

Minergie-Eco®

Die gekennzeichneten Produkte erfüllen die Ausschlusskriterien nach Minergie-Eco®. Produkte welche diesen Kriterien entsprechen stehen für gute Umwelt-, Arbeits- und Wohnqualität. Beispielsweise aufgrund von schadstofffreien Innenräumen sowie geringer Umweltbelastung und Schonung von Ressourcen, von der Herstellung bis zum Rückbau.

Minergie-Eco®

Les produits labellisés remplissent les critères d'exclusion prévus par Minergie-Eco®. Les produits qui répondent à ces critères sont synonymes de bonne qualité environnementale, de travail et de vie. Par exemple, grâce à des intérieurs exempts de polluants ainsi qu'à un faible impact environnemental et à la préservation des ressources, de la production à la déconstruction.

**VOC
FREE**

VOC-FREE

VOC ist die Sammelbezeichnung für organische Stoffe, welche von lösemittelhaltigen Oxidationsprodukten an die Raumluft abgegeben werden und in Extremsituationen Symptome wie Kopfschmerzen hervorrufen können. VOC-freie Produkte sind nachweislich von solchen Stoffen befreit.

SANS COV

COV est le terme générique désignant les composés organiques libérés dans l'air intérieur par les produits d'oxydation contenant des solvants et qui, dans des situations extrêmes, peuvent provoquer des symptômes tels que des maux de tête. Les produits sans COV sont exempts de ces substances de manière démontrable.



Reinigung / Nettoyant

PROFF WOODCARE Intensiv-Reiniger Nettoyant intensif pour le bois PROFF WOODCARE



29.10 / l

- ✓ für die Grundreinigung von unbehandelten, geölten, geseiften und gewachsen Böden pour le nettoyage de base des sols non traités, huilés, savonnés et cirés
- ✓ entfernt Fett, Schmutz und Seifenrückstände élimine les graisses, les saletés et les résidus de savon

Preise pro Liter/Prix par litre

Art. Nr. No. d'art.	Gebinde Bidon	Farbton Nuance	Ergiebigkeit Rendement	ab 1 Stk. dès 1 pcs.
78345 10	1.0 l	neutral/neutre	50-60 m ²	29.10

PROFF WOODCARE HP Holzreiniger Plus HP Nettoyant pour bois Plus PROFF WOODCARE



ab / dès 72.70 / l

- ✓ hochwirksamer Holzreiniger für behandelte und unbehandelte Hölzer im Innen- und Aussenbereich nettoyant pour bois très efficace pour le bois traité et non traité à l'intérieur et à l'extérieur
- ✓ zum Entfernen von Flecken pour enlever les taches

Preise pro Liter/Prix par litre

Art. Nr. No. d'art.	Gebinde Bidon	Farbton Nuance	Ergiebigkeit Rendement	ab 1 Stk. dès 1 pcs.
78344 10	1.0 l	neutral/neutre	30-40 m ²	78.00
78344 30	3.0 l	neutral/neutre	90-120 m ²	72.70

PROFF WOODCARE Fleckenentferner-Spray Spray détachant PROFF WOODCARE



24.60

- ✓ entfernt hartnäckige Flecken wie Tee, Fett, Kaffee und Rotwein enlève les taches tenaces comme le thé, la graisse, le café et le vin rouge
- ✓ für geölte, gewachste und geseifte Oberflächen pour les surfaces huilées, cirées et savonnées

Art. Nr. No. d'art.	Gebinde Bidon	Farbton Nuance	Ergiebigkeit Rendement	ab 1 Stk. dès 1 pcs.
78343 25	0.25 l	neutral/neutre	—	24.60

PROFF WOODCARE Oxidationsflecken-Spray Spray pour taches d'oxydation PROFF WOODCARE



46.30

- ✓ konzentrierter und stärker als das Fleckenentferner-Spray plus concentré et plus fort que le spray détachant
- ✓ für geölte, gewachste und geseifte Oberflächen pour les surfaces huilées, cirées et savonnées

Art. Nr. No. d'art.	Gebinde Bidon	Farbton Nuance	Ergiebigkeit Rendement	ab 1 Stk. dès 1 pcs.
78343 50	0.5 l	neutral/neutre	—	46.30



PROFF WOODCARE Öl-Refresher

Huile régénératrice PROFF WOODCARE

ab / dès **34.55 / l**



- ✓ sanftes Pflegemittel zur Reinigung und Pflege
produit d'entretien doux pour le nettoyage et l'entretien
- ✓ Boden wird gereinigt und gleichzeitig leicht nachgeölt
le sol est nettoyé et légèrement re-huilé en même temps
- ✓ bildet einen transparenten, schützenden Film auf der Oberfläche
forme une couche transparente et protectrice film sur la surface
- ✓ eignet sich auch in einer geringeren Dossierung für Rohholz-Optik Oberflächen
avec un dosage plus faible convient aux surfaces d'aspect bois brut

Art. Nr. No. d'art.	Gebinde Bidon	Farbton Nuance	Preise pro Liter/Prix par litre	
			Ergiebigkeit Rendement	ab 1 Stk. dès 1 pcs.
78336 10	1.0 l	natur/naturel	150-200 m ²	38.80
78336 25	2.5 l	natur/naturel	400-500 m ²	34.55
78337 10	1.0 l	weiss/blanche	150-200 m ²	38.80
78337 25	2.5 l	weiss/blanche	400-500 m ²	34.55



PROFF WOODCARE Holzboden-Seife

Savon pour parquets en bois PROFF WOODCARE

ab / dès **15.45 / l**



- ✓ schonende Pflege und Unterhaltsreinigung von Holzböden
nettoyage en douceur et entretien des sols en bois
- ✓ auf Basis von Kokos- und Sojafetten ohne Duftstoffe und Lösemittel
à base de graisses de coco et de soja sans parfums ni solvants
- ✓ Holzboden-Seife Weiss wird für weiss geölte Böden eingesetzt
savon pour parquets en bois blanche est utilisé pour les parquets huilés blancs

Art. Nr. No. d'art.	Gebinde Bidon	Farbton Nuance	Preise pro Liter/Prix par litre	
			Ergiebigkeit Rendement	ab 1 Stk. dès 1 pcs.
78338 10	1.0 l	natur/naturel	150-200 m ²	21.50
78338 25	2.5 l	natur/naturel	400-500 m ²	15.45
78339 10	1.0 l	weiss/blanche	150-200 m ²	21.50
78339 25	2.5 l	weiss/blanche	400-500 m ²	15.45



Bodpflege / Entretien des sols

PROFF WOODCARE Lack-Seife Savon laque PROFF WOODCARE

21.10 / l

✓ für die Reinigung von versiegelten Böden, Laminat und Linoleum
pour le nettoyage des sols parquets, des stratifiés et du linoléum

✓ nicht filmbildend, kann regelmässig aufgetragen werden
ne forme pas de film, peut être appliqué régulièrement

Nicht geeignet für ultramatt versiegelte Oberflächen.
Ne convient pas aux surfaces scellées ultramatt.



Preise pro Liter/Prix par litre

Art. Nr. No. d'art.	Gebinde Bidon	Farbton Nuance	Ergiebigkeit Rendement	ab 1 Stk. dès 1 pcs.
78342 10	1.0 l	neutral/neutre	150–200 m ²	21.10

PROFF WOODCARE Lack und Vinyl-Pflege Soin laque et vinyle PROFF WOODCARE

39.80 / l

✓ Pflegemittel zur Reinigung und Pflege von ultramatt lackierten Holz- und Vinylböden
produit d'entretien pour le nettoyage et la maintenance des sols en bois laqués ultra-mats et des sols en vinyle

✓ schützt die Kanten vor eindringender Feuchtigkeit
protège les bords de la pénétration de l'humidité

✓ geeignet für die Anwendung als Erstpflege.
convient pour une utilisation en tant que soin initial.



Preise pro Liter/Prix par litre

Art. Nr. No. d'art.	Gebinde Bidon	Farbton Nuance	Ergiebigkeit Rendement	ab 1 Stk. dès 1 pcs.
78340 10	1.0 l	neutral/neutre	150–200 m ²	39.80

PROFF WOODCARE Lack-Pflege Soin laque PROFF WOODCARE

24.60 / l

✓ bildet eine zusätzliche Schutzschicht und stärkt die Oberfläche
forme une couche protectrice supplémentaire et renforce la surface

✓ entfernt kleine Kratzer von der Oberfläche sowie Verschleisspuren
élimine les petites rayures de la surface ainsi que les marques d'usure

Nicht geeignet für Ahorn und Buche sowie ultramatt lackierte Oberflächen.
Ne convient pas pour l'érable et le hêtre ainsi que pour les surfaces laquées ultra-mates.



Preise pro Liter/Prix par litre

Art. Nr. No. d'art.	Gebinde Bidon	Farbton Nuance	Ergiebigkeit Rendement	ab 1 Stk. dès 1 pcs.
78341 10	1.0 l	neutral/neutre	150–200 m ²	24.60

Vorbehandlung und Grundierung / Prétraitement et application



VOC LOW

PROFF WOODCARE Grundier und Pflege-Öl Huile d'apprêt et d'entretien PROFF WOODCARE

31.40 / l

- ✓ für alle gedämpften Hölzer als Grundierung
pour tous les bois étuvés comme couche de fond
- ✓ als Pflege-Öl für alle geölten Hölzer im Innenbereich
(ausgenommen Tropenholz)
comme huile d'entretien pour tous les bois huilés à l'intérieur
(sauf les bois tropicaux)

		Preise pro Liter/Prix par litre		
Art. Nr. No. d'art.	Gebinde Bidon	Farbton Nuance	Ergiebigkeit Rendement	ab 1 Stk. dès 1 pcs.
78334 10	1.0 l	natur/naturel	10–20 m ²	31.40
78335 10	1.0 l	weiss/blanche	10–20 m ²	31.40



VOC FREE

PROFF WOODCARE HP Rohholz-Effekt HP Effet bois brut PROFF WOODCARE

92.20 / l

- ✓ für alle glatten, gebürsteten, strukturierten und geschropten
rohen Holzoberflächen im Innenbereich
pour toutes les surfaces en bois lisses, brossées, texturées
et rugueuses à l'intérieur
- ✓ die Grundierung minimiert eine Anfeuerung durch
den nachfolgenden Öl Auftrag erheblich
comme l'apprêt minimise considérablement la cuisson
causée par l'application ultérieure d'huile

		Preise pro Liter/Prix par litre		
Art. Nr. No. d'art.	Gebinde Bidon	Farbton Nuance	Ergiebigkeit Rendement	ab 1 Stk. dès 1 pcs.
78346 30	3.0 l	neutral/neutre	30–45 m ²	92.20



PROFF WOODCARE HP Grundierung HP Apprêt pour bois PROFF WOODCARE

33.80 / l

- ✓ rasch trocknende, transparente Grundierung für die Renovation
problembehafteter Untergründe
primaire transparent à séchage rapide pour la rénovation de substrats problématiques
- ✓ ausgezeichnete Sperrwirkung gegen Öle, Wachse, Fette sowie Holzinhaltsstoffen.
excellent effet de barrière contre les huiles, les cires, les graisses et les ingrédients du bois.

		Preise pro Liter/Prix par litre		
Art. Nr. No. d'art.	Gebinde Bidon	Farbton Nuance	Ergiebigkeit Rendement	ab 1 Stk. dès 1 pcs.
78349 05	5.0 l	neutral/neutre	40–50 m ²	33.80



Ölen / Huilage

PROFF WOODCARE Grundier und Pflege-Öl Huile d'apprêt et d'entretien PROFF WOODCARE

31.40 / l

- ✓ für alle gedämpften Hölzer als Grundierung
pour tous les bois étuvés comme couche de fond
- ✓ sehr dünnflüssig, dringt tief in die Holzporen ein
pénètre profondément dans les pores du bois
- ✓ als Pflege-Öl für alle geölten Hölzer im Innenbereich
(ausgenommen Tropenholz)
comme huile d'entretien pour tous les bois huilés à l'intérieur
(sauf les bois tropicaux)



Preise pro Liter/Prix par litre

Art. Nr. No. d'art.	Gebinde Bidon	Farbton Nuance	Ergiebigkeit Rendement	ab 1 Stk. dès 1 pcs.
78334 10	1.0 l	natur/naturel	10-20 m ²	31.40
78335 10	1.0 l	weiss/blanche	10-20 m ²	31.40

PROFF WOODCARE High Solid Profi-Öl Huile Profi à forte teneur en solides PROFF WOODCARE

ab/dès 62.65 / l

- ✓ schnell trocknendes Öl mit hohem Festkörperanteil
huile à séchage rapide et à forte teneur en matières solides
- ✓ erzeugt eine strapazierfähige, feuchtigkeits- und
schmutzabweisende Oberfläche
crée une surface résistante qui repousse l'humidité et la saleté
- ✓ für unbehandelte Holzböden, für die Erstpflege und zum Nachölen
pour les parquets non traités, pour l'entretien initial et le re-huilage



Preise pro Liter/Prix par litre

Art. Nr. No. d'art.	Gebinde Bidon	Farbton Nuance	Ergiebigkeit Rendement	ab 1 Stk. dès 1 pcs.
78330 10	1.0 l	natur/naturel	10-15 m ²	87.40
78330 25	2.5 l	natur/naturel	25-40 m ²	62.65
78331 10	1.0 l	weiss/blanc	10-15 m ²	87.40
78331 25	2.5 l	weiss/blanc	25-40 m ²	62.65

PROFF WOODCARE Hartwachs-Öl Huile Hardwax PROFF WOODCARE

ab/dès 74.15 / l

- ✓ erzeugt eine strapazierfähige, feuchtigkeits- und
schmutzabweisende Oberfläche
crée une surface résistante qui repousse l'humidité et la saleté
- ✓ als Deckschicht nach einer Vorbehandlung mit
anderen PROFF WOODCARE Ölen
comme couche de finition après un prétraitement avec
d'autres huiles PROFF WOODCARE

Nicht geeignet für eine Grundbehandlung von rohen Hölzern.
Ne convient pas pour un traitement de base des bois bruts.



Preise pro Liter/Prix par litre

Art. Nr. No. d'art.	Gebinde Bidon	Farbton Nuance	Ergiebigkeit Rendement	ab 1 Stk. dès 1 pcs.
78332 10	1.0 l	natur/naturel	70-90 m ²	81.50
78332 25	2.5 l	natur/naturel	175-225 m ²	74.15
78333 10	1.0 l	weiss 7%/blanc 7%	70-90 m ²	81.50
78333 25	2.5 l	weiss 7%/blanc 7%	175-225 m ²	74.15



PROFF WOODCARE Profi Home 1K-Lack Laque 1K Profi Home PROFF WOODCARE

21.-/l



- ✓ wasserverdünnbar, schnell aushärtend, licht- und vergilbungsbeständig
diluable à l'eau, à durcissement rapide, ne jaunit pas
- ✓ schafft eine solide, strapazierfähige Oberfläche von
ausgezeichneter Abrieb- und Kratzfestigkeit
créée une surface solide et résistante à l'abrasion et aux rayures
- ✓ geeignet für unbehandelte oder bereits versiegelte Holzflächen
im Innenbereich
convient aux surfaces en bois non traitées ou déjà scellées à l'intérieur

		Preise pro Liter/Prix par litre		
Art. Nr. No. d'art.	Gebinde Bidon	Farbton Nuance	Verbrauch Consommation	ab 1 Stk. dès 1 pcs.
78351 10	10 l	matt/matt	120-150 g/m ²	21.00



PROFF WOODCARE Profi High 2K-Lack Laque 2K Profi High PROFF WOODCARE

42.65 / l



- ✓ hohe Chemikalien- sowie Kratzbeständigkeit
haute résistance aux produits chimiques et aux rayures
- ✓ ausgezeichnete Haftung auch auf anderen Lacktypen
(nach Abschleif mit einem Schleifgitter)
excellente adhérence également sur d'autres types de laques (après
ponçage avec une grille de ponçage)
- ✓ für sämtliche Holzarten im Innenbereich
pour tous les types de bois à l'intérieur

		Preise pro Liter/Prix par litre		
Art. Nr. No. d'art.	Gebinde Bidon	Farbton Nuance	Verbrauch Consommation	ab 1 Stk. dès 1 pcs.
78350 10	10 l	extramatt/extramatt	120-150 g/m ²	42.65



Versiegeln und Ölen / Scellement et huilage



Lackierpinsel hell
Pinceau à vernir clair

ab/dès **2.80**

Preise pro Stück/Prix par pièce

Art. Nr. No. d'art.	Breite Largeur	VE UV	ab 1 Stk. dès 1 pc.	ab 6 Stk. dès 6 pcs.	ab 12 Stk. dès 12 pcs.
84532 40	40 mm	12	3.30	2.97	2.80
84532 50	50 mm	12	4.30	3.87	3.65
84532 60	60 mm	12	4.60	4.14	3.91

✓ helle Chinaborsten
poils en soie de Chine clairs

✓ Holzstiel
manche en bois

✓ lösemittelbeständig
résistant aux solvants

Flächenstreicher mit Griff 100 mm
Brosse plate avec manche 100 mm

84535 10

11.90



✓ helle Chinaborste
poils en soie de Chine clairs

✓ lösemittelbeständig
résistant aux solvants

Anstreichflächen-Pinsel 200 mm
Pinceau de surface 200 mm

84590 20

38.50



✓ helle Chinaborste
soies chinoises légères

✓ Holzkörper mit Stielhalterung 24 mm
corps en bois avec porte-poignée 24 mm

✓ lösemittelbeständig
résistant aux solvants

Passende Holzstiele finden Sie auf Seite 60.
Vous trouverez les manche en bois assorties sur la page 60.

Heizkörperpinsel 75 mm
Pinceau pour radiateurs 75 mm

84505 75

11.95



✓ hervorragende Lackverteilung
excellente répartition de la laque

✓ lösemittelbeständig
résistant aux solvants

✓ Holzstiel 35 cm
manche en bois 35 cm

Putzlappen weiss 5 kg
Chiffon de nettoyage blanc 5 kg

28175 00

28.80



✓ fusselfrei
non pelucheux

✓ gut saugend
bonne absorptivité

Frottee Poliertücher
Chiffons de polissage en tissu éponge

78370 10

154.-



✓ Bund à 10 kg
paquet de 10 kg

✓ ideal zum Trockenpolieren von frischem Öl
idéal pour le polissage à sec de l'huile frais

Pads und Halter für Ölarbeiten
Support et disque pour travaux à l'huile dans les bords

Preise pro Stück/Prix par pièce

Art. Nr. No. d'art.	Bezeichnung Désignation	1 Stk. 1 pc.	5 Stk. 5 pcs.	10 Stk. 10 pcs.
74520 00	Handpad Halter Support pour disques	10.20	9.18	8.67
76520 06	Pads grün/Disque vert	1.50	1.35	1.27
76520 00	Pads weiss/Disque blanc	1.50	1.35	1.27

✓ ideal für Treppen und Ecken
idéal pour les escaliers et les coins

✓ Pads 100 × 150 mm
disque patin 100 × 150 mm

✓ Halter 85 × 135 mm
support 85 × 135 mm

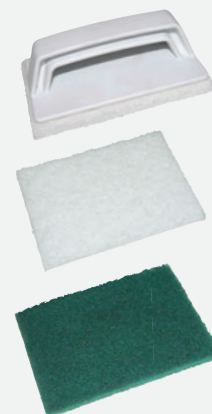



Steckbügel SoftTouch Poignée SoftTouch

ab/dès **2.76**

- ✓ hochwertiger Zweikomponentengriff
poignée à deux composants de haute qualité
- ✓ passend auf Verlängerungsstange SoftTouch
s'adapte sur la manche télescopique SoftTouch

Art. Nr. No. d'art.	Breite Largeur	Länge Longueur	VE UV	Preise pro Stück/Prix par pièce		
				ab 1 Stk. dès 1 pc.	ab 3 Stk. dès 3 pcs.	ab 5 Stk. dès 5 pcs.
84460 10	9 cm	40 cm	10	3.25	2.92	2.76
84460 25	25 cm	28 cm	10	4.70	4.23	3.99



Verlängerungsstange SoftTouch Manche télescopique SoftTouch

34601 20

35.20

- ✓ dickwandiges Aluminiumrohr
tube aluminium à paroi épaisse
- ✓ innovativer Spannverschluss
fermeture à tension innovante
- ✓ passend auf SoftTouch Steckbügel
convient pour les poignées SoftTouch
- ✓ hochwertiger Zweikomponentengriff
poignée à deux composants de haute qualité
- ✓ passend auf alle gängigen Steckbügel
convient sur toutes les poignées
- ✓ Masse 110 – 200 cm
dimension 110 – 200 cm



PULU-Spraymopp Serpillère en spray PULU

78370 01

182.50

- ✓ einfache, schnelle und effektive Holzbodenpflege
entretien simple, rapide et efficace des sols en bois
- ✓ Dosiersystem erlaubt das Zuführen von
Reinigungsflüssigkeit über eine wechselbare
Aussenflasche
le système de dosage permet de fournir du
liquide de nettoyage via une bouteille extérieure
interchangeable
- ✓ Auslösung erfolgt bequem und einfach mittels
eines Druckknopfs
le déclenchement est pratique et simple grâce à un
bouton poussoir
- ✓ inkl. zwei Druckflaschen
deux bouteilles à pression incl



PULU-Parkettmopp mit Klett Vadrouille de parquet PULU avec velcro

78370 02

25.50

- ✓ 40 cm breit
40 cm de large
- ✓ für geölte Oberflächen
pour les surfaces huilées

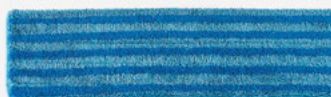

PULU-Lackmopp mit Klett Serpillère en laque PULU avec velcro

78370 03

27.20

- ✓ 40 cm breit
40 cm de large
- ✓ für Vinyl und versiegelte Oberflächen
pour le vinyle et les surfaces scellées



Versiegeln und Ölen / Scellement et huilage

PROFLOOR Versiegelungsrolle Microfaser 11 mm Flor Rouleau couleur en microfibres 11 mm poils de PROFLOOR

74563 25

ab/dès **12.56**

1 Stk./pc.	15.70
12 Stk./pcs.	14.13
60 Stk./pcs.	12.56



- ✓ Breite 25 cm
largeur 25 cm
- ✓ lösemittelbeständig
résistant aux solvants
- ✓ extrem saugfähig
extrêmement absorbant
- ✓ Roller für sensationelle Ergebnisse
rouleau pour des résultats sensationnels
- ✓ keine Ansätze oder Rollerbahnen
sans dépôts ou bandes de rouleau
- ✓ ohne jegliche Streifenbildung
sans bandes
- ✓ gleichmässiger Auftrag
étalement homogène du matériel
- ✓ keine Fasern mehr im Lack
pas de fibre dans la laque

Halter für Ölverteiler Manche pour distributeur d'huile

74580 35

11.20



- ✓ 35 cm breit
35 cm de large

Ersatzbezug für Ölverteiler Rechange pour distributeur d'huile

74585 35

17.55



- ✓ 35 cm breit
35 cm de large
- ✓ Lammfell
peau d'agneau



PROFLOOR Versiegelungsrolle Velour 4 mm Flor Rouleau vitrificateur velour 4 mm poils PROFLOOR

74560 25

ab/dès **10.24**

1 Stk./pc.	12.80
12 Stk./pcs.	11.52
60 Stk./pcs.	10.24

- ✓ auch zum Ölen
aussi pour huiler
- ✓ lösemittelbeständig
résistant aux solvants
- ✓ Breite 25 cm
largeur 25 cm



PROFLOOR Versiegelungsrolle 7 mm Flor Rouleau vitrificateur 7 mm poils PROFLOOR

74565 25

ab/dès **11.84**

1 Stk./pc.	14.80
12 Stk./pcs.	13.32
60 Stk./pcs.	11.84

- ✓ lösemittelbeständig
résistant aux solvants
- ✓ Breite 25 cm
largeur 25 cm



Versiegelungsrolle Microtex 10 mm Flor Rouleau vitrificateur Microtex 10 mm poils

74563 50

48.95

- ✓ Breite 50 cm
largeur 50 cm
- ✓ für Parkettlacke und
Versiegelungen
pour les laques et les produits
d'étanchéité pour parquet

Versiegelungsrolle 4 mm Flor Rouleau vitrificateur velours 4 mm poils

84757 10

2.20

- ✓ lösemittelbeständig
résistant aux solvants
- ✓ Breite 10 cm
largeur 10 cm



Versiegelungsrolle 7 mm Flor Rouleau vitrificateur 7 mm poils

84755 10

2.20

- ✓ lösemittelbeständig
résistant aux solvants
- ✓ Breite 10 cm
largeur 10 cm



Versiegelungsrolle 11 mm Flor Rouleau vitrificateur 11 mm poils

84751 10

2.10

- ✓ lösemittelbeständig
résistant aux solvants
- ✓ Breite 10 cm
largeur 10 cm





Normal und Schleif Pad Disque patin normal et de ponçage

ab / dès **3.40**

Normal Pad Disque patin normal		VE UV	Dicke Épais	Durchmesser Diamètre	Wachsen und Ölen – trocken polieren Cirage et huiler, polish	Unterhaltsreinigung Nettoyage d'entretien	Grundreinigung auf Parkett Nettoyage de base du parquet	Schleifeffekt Effet	Preise pro Stück/Prix par pièce		
Art. Nr. No. d'art.	Farbe Couleur								ab 1 Stk. dès 1 pc.	ab 1 VE dès 1 UV	ab 3 VE dès 3 UV
13710 00	weiss/blanc	10	10 mm	406 mm	×				4.00	3.60	3.40
13710 02	beige/beige	10	10 mm	406 mm	×				4.00	3.60	3.40
13710 04	rot/rouge	10	10 mm	406 mm		×		×	4.00	3.60	3.40
13710 06	grün/vert	10	10 mm	406 mm		×	×	×	4.00	3.60	3.40
13710 08	schwarz/noir	10	10 mm	406 mm			×	×	4.00	3.60	3.40

Schleif Pad/Disque patin de ponçage

13740 GS	violett/violet	10	8 mm	406 mm			×	×	9.90	8.91	8.41
13740 3M	violett/violet	5	8 mm	406 mm			×	×	19.50	17.55	16.57



Super Pad Disque patin super

ab / dès **7.22**

Super Pad		VE UV	Dicke Épais	Durchmesser Diamètre	Wachsen und Ölen – trocken polieren Cirage et huiler, polish	Unterhaltsreinigung Nettoyage d'entretien	Grundreinigung auf Parkett Nettoyage de base du parquet	Schleifeffekt Effet de boucle	Preise pro Stück/Prix par pièce		
Art. Nr. No. d'art.	Farbe Couleur								ab 1 Stk. dès 1 pc.	ab 1 VE dès 1 UV	ab 3 VE dès 3 UV
13720 00	weiss/blanc	5	20 mm	406 mm	×				8.65	7.78	7.35
13720 02	beige/beige	5	20 mm	406 mm	×				8.65	7.78	7.35
13720 04	rot/rouge	5	20 mm	406 mm		×		×	8.65	7.78	7.35
13720 06	grün/vert	5	20 mm	406 mm		×	×	×	8.65	7.78	7.35
13720 08	schwarz/noir	5	20 mm	406 mm			×	×	8.65	7.78	7.35
13708 00	weiss/blanc	5	20 mm	330 mm	×				8.50	7.65	7.22
13708 02	beige/beige	5	20 mm	330 mm	×				8.50	7.65	7.22



Pads und Bürsten / Disques patin et brosse

Filz Pad, Polier Pad Disque en feutre

ab/dès **7.09**

✓ Dicke 5 mm
épaisseur 5 mm



✓ für Ölarbeiten
pour travaux à huile

Preise pro Stück/Prix par pièce

Art. Nr. No. d'art.	VE UV	Durchmesser Diamètre	ab 1 Stk. des 1 pc.	ab 1 VE dès 1 UV	ab 3 VE dès 3 UV
13750 30	25	330	8.35	7.51	7.09
13750 40	25	410	10.70	9.63	9.09

Schafwoll Pad Disque en laine de mouton

ab/dès **7.56**

✓ Dicke 5 mm
épaisseur 5 mm



✓ 100% Schafwolle
100% laine de mouton

Preise pro Stück/Prix par pièce

Art. Nr. No. d'art.	VE UV	Durchmesser Diamètre	ab 1 Stk. des 1 pc.	ab 1 VE dès 1 UV	ab 3 VE dès 3 UV
13760 30	10	305	9.90	8.91	8.41
13760 40	10	410	8.90	8.01	7.56

Fiber Pad Disque patin en fibre

ab/dès **19.50**

Art. Nr. No. d'art.	VE UV	Dicke Épais	Durchmesser Diamètre	Bezeichnung Description	ab 1 Stk. dès 1 pc.
13150 FP	1	10 mm	150 mm	mit Klett avec velcro	19.50
13770 FP	1	10 mm	406 mm	doppelseitig double face	52.10

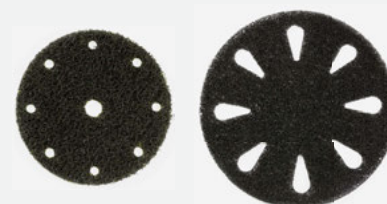

✓ für die Grundreinigung und
den Feinschliff auf Parkett
pour le nettoyage de base et
le ponçage fin des parquets

✓ konstant langanhaltender Schleifeffekt
effet de boucle constant et durable

✓ kratzerfreie Oberfläche
surface sans rayures

Bürstenteller und Strukturbürsten Plaque brosse et brosse de structur

Bezeichnung Description	Abmessung Dimension	passend zu convient pour	Art. Nr. No. d'art.	ab 1 Stk. dès 1 pc.
Bürstenteller Soft Brush Plaque brosse Soft Brush	406 mm	PROFLOOR PF1450, PF2300, PF3000 VS, PF450, Woody	12519 00	112.00
		RO-1800, RO-3000	12519 10	112.00
		Columbus 135, 145, 155	12519 20	112.00
		PROFLOOR PF2200 VS	12519 30	112.00
		Flamenco, Samba	12519 40	112.00
Bürstenteller Standard Brush Nylon Plaque brosse Standard Brosse Nylon	406 mm	PROFLOOR PF1450, PF2300, PF3000 VS, PF450, Woody	12518 00	106.75
		RO-1800, RO-3000	12518 10	106.75
		Columbus 135, 145, 155	12518 20	106.75
		PROFLOOR PF2200 VS	12518 30	106.75
		Flamenco, Samba	12518 40	106.75
Strukturbürsten Nylon, K46 Brosse de structur nylon, K46	140 mm	PROFLOOR PF2200 VS, PF450, Woody	12520 46	103.25
Strukturbürsten Nylon, K70 Brosse de structur nylon, K70		PROFLOOR PF2200 VS, PF450, Woody	12520 70	103.25
Strukturbürsten, Stahl Brosse de structur en acier	140 mm	PROFLOOR PF2200 VS, PF450, Woody	12520 10	198.90

Inhaltsverzeichnis / Sommaire

A									
Abbrechklingen 18 mm BLUE MARLIN	96	Bundhose beneline 3000 PROFLOOR	174	Ersatzleiste für SOLIDA Spachtelmeissel	39	Heissleimpistole Exakt Super	194		
Abbrechklingen 18 mm und 9 mm	97–98	Bürsten zu Rotowash R45B	149	Ersatz-Zahnleisten	61	Heissluftföhn STEINEL	117		
Abbrechklingen Black-Special 18 mm SHARK	97	Bürsten zu TERRASSEN BLITZ	150	Estrich Rakeln	60	Heissluftföhn und Düsen	117		
Abbrechmesser BLUE MARLIN 2000	92	Bürsten zu TERRASSEN RANDY	151	Estrichfugenfräse und Zubehör	54, 229	Heisswachsset Farben 1 – 10	162		
Abbrechmesser BLUE MARLIN 3000	92	Bürstenkränze zu Betonschleifer	45	Estrichklammern	54, 229	Heisswachsset Farben 11 – 20	162		
Abbrechmesser BLUE MARLIN 4000	92	Bürstenteller und Strukturbürsten	73, 142, 252	Exzentrerschleifer ETSC 125 FESTOOL	133	Heizelemente	116		
Abbrechmesser BLUE MARLIN 8000	92	Bürstmaschine	150, 151			Heizkörperpinsel 75mm	146, 165, 249		
Abdeckband beige TESA®	80, 168	C		F		Höhenanreisser	86		
Abdeckfolie mit Klebeband	169	CAVUM	184, 185	Fahrgestell für Turbo und BiTurbo Stripper	41	Höhenausgleichsspachtel 280 mm	59		
Abdeckfolie mit Washi-Tape gelb	169	CM Ampullen Calcium Carbide	24	Fahrwerk PROFLOOR zu DeWalt Betonschleifer	45	Hohlflachschiene	180		
Abdeckung	80	CM Messgerät ECO	24	Farbschaber	171	Holz und Laminat Reparaturset	162		
Abdeckvlies protect	169, 237	Contact Applicators	212	FEIN Akku Multimaster AMM 300	147	Holz- und Metallbohrerset DeWalt	101		
Abdeckvlies protect plus	169, 237			FEIN Multimaster MM 500	147	Holz-, Baufeuchtemessgerät TROTEC T510	26		
Abdeckfolie mit Gewebeband	80, 169	D		Feinstaubmasken	177	Hybrid-Dichtmasse und Montagekleber	208, 230		
Abfallsack	79	Designsockel CONTEGO cable und Zubehör	202, 203	Feuchteprüfgerät TRAMEX CME 4	26				
Abfallsackhalter PROFLOOR	79	Designstanze CUTINATOR	118, 119, 158	Feuchteprüfgerät TRAMEX CME 5	26	I			
Abstaughabe zu BOSCH Betonschleifer	45	Diamantsägeblatt zu BEPo Fugenfräse	157	Feuchtigkeitsmessung	28, 31–35	INDUSTRIAL WIPES PROFLOOR	219		
Abstaugmanschetten zu Einscheibenmaschinen	68, 131	Diamantscheibe FESTOOL	44	Fiber Pad	73, 142, 252	Infrarot-Thermohygrometer TROTEC T260	25		
Abstaugeset CS 50 FESTOOL	154	Diamantscheibe ROLL	51	Filz Pad, Polier Pad	73, 142, 252				
Abschlussprofile CAVUM	185	Diamantschleifopf PROFLOOR «Cemento»	46	Flächenstreicher mit Griff	165, 249	J			
Abschlussprofile SOLUM	186, 187	Diamantschleifopf PROFLOOR «Glutium»	47	Flachmeissel mit Handschutz	105	Japan Zugsäge	105, 159		
Abschlussprofile zu Clipsystem	183	Diamantschleifopf PROFLOOR «Hybrid»	47	Flachprofile	179				
Abschlusswinkel	181	Diamantschleifopf PROFLOOR «PKD»	47	Flor-, Teppichschere	88	K			
Abstandhalter Bessey	159	Diamantschleiföpfe	44, 46, 47	Frottee Poliertücher	146, 249	Kabelrolle	126		
Abstossmesser MOZART	113	Diamanttrennscheiben	54, 229	Fugen Gummispachtel	86	Kalibrierplatte für TRAMEX Messgeräte	26		
Akku-Kombihammer DeWalt	100	Dia-Wood Diamantschleifteller PROFLOOR	70, 141	Fugen- und Schattennutfräse BEPo	157	Kaltschweißmittel und Fugenhobel	112		
Akku-Schlagbohrschrauber DeWalt	99	Dia-Wood Diamantschleifopf PROFLOOR	136	Fugenfräse RotOn und Fräsblätter	114	Kantenfaser Fasenkönig	111		
Aluminiumsockel	200	Dia-Wood Schleifsegmente PROFLOOR	53	Fugenfräse und Fräsblätter	114	Kapp-Zugsäge KAPEX KS 60 FESTOOL	152		
Andrückrolle	109	Dielen-Kleberspachtel PROFLOOR	82	Fugenhobel	112	Kartuschenpistole	209		
Andrückwalze	109	Distanzgabel zu MOZART Abstossmesser	113	Fugenhobel GROOVY	113	Klappbeine zu CS 50 FESTOOL	154		
Andrückwalze Fahrgestell	109	DIY-Verlegeset 22-teilig	159	Führungsschiene zu FESTOOL Tauchsäge	155	Kleberspachtel	82		
Anreibhammer	108	Doppelarmbügel	144, 166, 250	Furniersockel konisch avoco	195	Klebespritzen und Nadelsatz	86		
Anreibknochen aus Holz	108	Doppelflächen Spachtel eckig PROFLOOR	161	Furniersockel parallel avoco	195	Klebesticks Heissleim	194		
Anreibkork	108	Doppelflächen Spachtel rund PROFLOOR	161	G		Klebstoffe für LVT, Linol, PVC, Latex	233		
Anrührer Profloor	57, 224	Doppelmeter PROFLOOR	88	Gehörschutz	177	Klebstoffe für Teppich, Linol, PVC, Latex	232		
Ansetzhilfe AH-ES-ETS FESTOOL	133	Drehgriffschaber BLUE MARLIN	37	Gehörschutzstöpsel 3M	177	Klemmprofile	179		
Anstreichflächen-Pinsel	165, 249	BM-9000/BM-9000L	135	Gewebeband silber TESA®	80, 169	Klimasensor TS210 SDI zu TROTEC T3000	27		
Antirutschstreifen selbstklebend	182	Dreieckspapier Granat FESTOOL	192, 193	Gewebeband silber TESA®	80, 169	Klingen zu Fasenkönig	111		
aquilex dropaard®	174, 175	Dreieckschleifpapier für FEIN Maschinen	192, 193	Giessharz PROFLOOR PFI 55	54, 229	Klingen zu Fugenhobel	112		
Arbeitsshosen	174, 175	dropaard® aquilex 1000	112	Gitterleinen Ø 406 mm	71, 140	Klingen zu MOZART Abstossmesser	113		
Arbeitskoffer Kaltschweißset	112	dropaard® aquilex 5000	112	Gitterscheibe Ø 150 mm für ELAN, FLIP, RO 150	193	Klingen zu Nachtverputzer	111		
Arbeitsschutz	176, 177	Düse zu Silikon-Kartusche	223	Gitterscheibe Ø 200 mm für TRIO	209	Klingen zu Klopffholz mit Gummknoppen	160		
Armierungsfasern Crak Blocker	223	Düsenbürsten für RONDA 200	69	Gitterscheibe Ø 200 mm für TRIO	140	Knieschoner	173, 178		
Aufnahmeteller Ø 140 mm QuickLock	69	Düsenbürsten für RONDA 2800	69	Glasfasermassband RICHTER	89	Koffler für Ersatzklingen zu Turbo und BiTurbo Stripper	41		
Aufnahmeteller Ø 400 mm QuickLock	69	Dustcontrol Vorabscheider F 60	59	Grundierung Klebamul RG 2	214	Koffler STANLEY zu Betonschleifer	45		
Augleichskelle PROFLOOR	185	E		Gummiaufflage zu Schlagholz	160	Kombihammer DeWalt	39		
Ausgleichsprofile CAVUM	186, 187	Eck-, End- und Verbindungsstücke	201	Gummihammer	105, 161	Kombihammer DeWalt	39		
Ausgleichsprofile SOLUM	186, 187	Eckbürstmaschine TERRASSEN MINI	151	Gummilippen für RONDA 200	75	Konkavklingen SHARK	97		
Ausgleichsprofile zu Clipsystem	183	Eckenbürste zu TERRASSEN MINI	151	Gummilippen für RONDA 2800	77	Kontaktklebstoff Klebapren P	230		
		Eckstücke	188	Gummilippenrolle für RONDA	74	Kontaktklebspray PROFLOOR	231		
B				H		Korbhührquirl	56		
Bahco Stechbeitel	159	Ein- und Dreischiene	66, 130	Hakenklingen gross BLUE MARLIN	96	Kreuz- und Torx Bits DeWalt	101		
Basisprofile zu Clipsystem	183	Ein- und Dreischiene	66, 130	Hakenklingen gross SHARK	96	Kuhfuss	105		
Belagseisenkiste PROFLOOR	109	Einhandhobel FESTOOL	135	Hakenklingen klein BLUE MARLIN	96	Kunststoff Aussecken zu 1000 dropaard®	193		
Besen aus Rosshaar	79	Einhand-Stahlhobel RALmatic	105	Hakenklingen klein SHARK	96	Kunststoffflasche für Roller	144		
Betonbohrer	101	Einschalstrombegrenzer	126	Hakenklingen klein SHARK	97	Kunststoffsockel aquilex 5500	188		
Betonschleifer BOSCH 180 mm PROFLOOR Set	44	Einscheibenschleifmaschine PROFLOOR PFI 450	62	Halter für Ölverteiler	146, 251	Kunststoffsockel cubus	194		
Betonschleifer DeWalt 125 mm PROFLOOR Set	45	Einscheibenschleifmaschine PROFLOOR PF2300	63	Hammerbohrer-Set DeWalt	101	Kupferband	230		
Betonschleifer und Zubehör	44, 45	Einweghandschuhe Nitril	176	Hand Elektrode TS060 zu TROTEC T3000	27	L			
Betonschleifmaschine	48, 50, 52	Elektrodrüsen für Hand Elektrode TROTEC	27	Hand Elektrode TS060 zu TROTEC T3000	27	Lack	248		
Betonschleifmaschine PROFLOOR PF300	50	Elektrokreismesser HERKULES	98	Handabroller zu Stretchfolie	171	Lackierpinsel	146, 165, 249		
Bit-Set 32-teilig DeWalt	101	Entlüftungsroller mit Griff	58	Handpad Halter	146, 249	Ladegerät und Akkupack DeWalt	39, 101		
BiTurbo Stripper	41	Ersatzbezug für Ölverteiler	146, 251	Handschaber	36, 37	Laminat- und Parkettverlegung	159–161		
Bodenabdeckpapier	169, 237	Ersatzbürsten zu Betonschleifer	45	Handschaber BLUE MARLIN BM-9500	37	Laminat- und Parkettverlegung	159–161		
Bodenlegerhose SNICKERS	174	Ersatzklingen zu Farbschaber	171	Handschaber mit Knauf BLUE MARLIN BM-9800	37	Laminatstanze PROFI	158		
Bodenlegermesser BLUE MARLIN 1000	91, 92	Ersatzklingen für Spatmeissel PROFLOOR	39	Handschleifmaschinen	132, 133	Laminatstanzen und Zugeisen	158		
Bodenlegermesser PANTHER PL-1000	94	Ersatzklingen Schaber	38	Handschuhe PU-Flex-B	176	Lasermessgeräte SHARK	89		
Bodenpflege	244, 245	Ersatzklingen zu BULLETT 33 und 66	119	Handschweißgerät LEISTER HOT JET S	116	Lasierung BLUE MARLIN 1000	92		
Bohrhammer und Meissel	39	Ersatzklingen zu Designstanzen	119, 158	Handschweißgerät RiOn	116	LED-Strahler	170		
Brecheisen BlackGiant	105	Ersatzklingen zu Turbo und BiTurbo Stripper	42	Handschweißgeräte RiOn	116	Leistensäge SYMMETRIC SYM 70 FESTOOL	152		
Breitschlitzdüse Electron & ErOn	117	Ersatzklingen zu Turbo und BiTurbo Stripper	42	Handschweißgeräte und Heizelemente	208	Leistenschere	194		
Breitschlitzdüse Triac & RiOn	117	Ersatznägeln zu Nagelsohlen	58	Handsprüher	71	Lino Kantenschneider	110		
Brillenetui 3M	176	Ersatzsägeblatt 180 zu Parkettsäge RO-4	43	Hartmetallschleifscheiben Ø 400 mm	162	LVT Andrückrolle	109		
Bügelgriffe zu Betonschleifer	45	Ersatzschrauben zu Handschaber BLUE MARLIN	37	Hartwachs	119				
		Ersatzsteine zu Schleifblitz	61	Heissleim	86				



Inhaltsverzeichnis / Sommaire

M									
Magazincutter L-2000									
Malerband Washi-Tape gelb									
Malerband Washi-Tape rot									
Malerpinsel									
Malersonne Stativ-Leuchte									
Malerspachtel									
Massivsockel Eiche konisch varius									
Massivsockel Eiche parallel varius									
Massivsockel konisch									
Massivsockel parallel									
Materialfeuchtesensor SDI TS660 zu TROTEC T3000									
Meissel und Zubehör									
Meisselhammer DeWalt									
Messeimer 10 L									
Messkabel MK8 zu TROTEC zu T3000									
Messkeil									
Messkoffer-Set TROTEC									
Metallsägebogen									
Mittag Teppichschneider									
Montagedübel									
Montagekleber Falcohybrid									
Multifunktionsgerät TROTEC T3000									
Multifunktionswerkzeug									
Mutterspachtel PROFLOOR									
N									
Nachfüllgas für Schmelzkolben									
Nagelsohlen aus Nylon									
Naht- und Kantenschneider									
Nahtanreisser Kombi									
Nahtklammer									
Nahtschneider LINOCUT									
Nahtverputzer									
Nahtwalze PROFLOOR									
Nivelliermasse PROFLOOR									
Normal- und Super Pad									
O									
Oberflächen Härteprüfer									
Oberflächenfeuchtemessgerät TROTEC T660									
Oberflächentemperaturmessgerät TROTEC TP7									
Ölen									
P									
Pads und Bürsten									
Patuki Berger SolvSeal									
PAINTER WIPES PROFLOOR									
Paneelsäge DWS771 und DWS774 DeWalt									
PANTHER Cutter									
Parallelanreisser OK Tools									
Parkett Set zu Turbo Stripper									
Parkett und Laminat U-Profil									
Parkettfräse Biber 200									
Parketthammer 1959 Hazet									
Parketthammer PF 42 PROFLOOR									
Parketthammer SIMPLEX 50 PROFLOOR									
Parkettklebstoffe									
Parkettsäge RO-4									
Parkettschleifmaschine									
Parkettschleifmaschine BORA II									
Parkettschleifmaschine MISTRAL II									
Parkettschleifmaschine PROFLOOR PF450									
Parkettschleifmaschinen Zubehör									
Parkettzugeisen 55 cm PROFLOOR									
Pastenenentferner									
Pendelstichsäge FESTOOL									
PKD Segmente zu PROFLOOR Maschinen									
Plastikfolie									
Plastikkeile									
plug it-Kabel FESTOOL									
Profilschrauben und Stahlstifte									
Protection Pad									
PU Rundschnur									
Putzlapfen weiss 5 kg									
PVC und Linoleum Verlegewerkzeug									
PVC, Lino und LVT Verlegewerkzeug									
Q									
Quarzsand									
R									
Randbürste zu Rotowash R45B									
Randbürstmaschine TERRASSEN RANDY									
Randschleifmaschine DeWalt PF125									
Randschleifmaschine TAIFUN									
Randstreifen									
Reinigung und Verdüner									
Reinigungen									
Reinigungsbehälter für Düsen									
Reinigungsbürste für Schweissdüse									
Reissklaue Profi PROFLOOR									
Reissverschluss									
Reparatursets									
Richtlatte									
RIO EDITION BLUE MARLIN									
Rohrdüse zu Hot Jet und Triac & RiOn									
Rollerbox mit Pinselhalter									
Rollstahllineal PROFLOOR									
RONDA 200 Zubehör									
RONDA 200H Power Staubsauger									
RONDA 2800 Zubehör									
RONDA 2800H Staubsauger									
RONDA Adapter für FESTOOL Maschinen									
Rondenrührquirl									
ROTEX 125 FESTOOL									
ROTEX 150 FESTOOL									
ROTEX 90 FESTOOL									
Rotowash Reinigungsmaschine R45B									
Rührstation PROFLOOR PF75									
Rührwerk FESTOOL MX 1200									
Rührwerk und Rührstäbe									
Rutscher RTS 400 FESTOOL									
Reinigungswerkzeuge									
S									
Sägeblatt zu BEPo Fugenfräse									
Sägeblätter									
Sägeblätter zu CS 50 FESTOOL									
Sägeblätter zu FESTOOL Tauchsäge TS 55									
Sanierungsschleifer FESTOOL Renofix RG 130									
Saug-Set zu TERRASSEN BLITZ									
Schaber und Reissklaue									
Schaber-Ersatzklingen BLUE MARLIN									
Schafwoll Pad									
Schlagbohrmaschinen DeWalt									
Schlagseisen Lukas									
Schlagklötze									
Schlagschnur									
Schlagschnurkreide									
Schleif Pad									
Schleifbänder für Bandschleifmaschinen									
Schleifblitze mit Griff									
Schleifbürstenmaschine TERRASSEN BLITZ									
Schleifmaschinen									
Schleifmittel									
Schleifmittel und Zubehör									
Schleifmittel zu PF2200, PF450, Woody									
Schleifplatte FEIN									
Schleifscheibe Edelkorund									
Schleifscheibe Granat FESTOOL									
Schleifscheibe Ø 200 mm für TRIO									
Schleifscheiben Ø 150 mm für ELAN und FLIP									
Schleifscheiben Ø 180 mm für TAIFUN, DSW-400									
Schleifscheiben Ø 400 mm									
Schleifsegmente zu PROFLOOR Maschinen									
Schleifstein									
Schleifstreifen Granat FESTOOL									
Schleifsteller FESTOOL									
Schleiftöpfe zu Betonschleifmaschine PF300									
Schlosserhammer									
Schmelzkolben zu Reparaturset									
Schnellschweissdüsen									
Schraubenzieher SwissTools									
Schreiner Winkel									
Schuhüberzüge									
Schutzbrille 3M									
Schutzmaske für Lösemittel 3M									
Schweissautomat und Schweisset									
Schweissdraht Andrückrolle									
Schweissmittel Tube									
Schwellenwinkelprofile									
SEAL Kaltschweissmittel									
Segmente und Aufnahmeteller									
Segmente zu Nestag									
Setzlatte mit Libelle									
Sicherheitsschuhe WORKWEAR PROFLOOR									
Sigan und Vorstrich									
Silikon Andrückrolle									
Silikon Fugenspachtel									
Silikon GYSO									
SNAKE BLADE Messerset									
Sockel-Bag									
Sockelbänder									
Sockelschrauben									
Spachtelersatz PROFLOOR									
Spachtelmassen									
Spachtelmassenvergütung Klebamul E									
Spachtelmeissel PROFLOOR									
Spachtelmeissel SOLIDA									
Spatelmeissel BOSCH									
Spiralmesser zu Einhandhobel FESTOOL									
Splitterschutz selbstklebend									
Spraymopp PULU									
Sprühkleber SpeedFix PROFLOOR									
Stahlrahtbürste									
Stahlhobel Ersatzklingen									
Stahlwinkel									
Stahlzirkel									
Stanze mit Koffer									
Staubschutzhülle Nemo Tools									
Steckbügel									
Steckbügel SoftTouch									

Inhaltsverzeichnis / Sommaire

A									
Abratif corindon									
Abratif Granat FESTOOL	134, 135								
Abratif Granat FESTOOL	135								
Abratif Granat FESTOOL	135								
Abratif pour PROFLOOR Machines PF2200 Toro, PF450 und Woody	70, 141								
Abratif triangle pour les machines FEIN	138								
Abrasifs	136–140								
Abrasifs et accessoires	134, 135								
Accessoires et HERKULES	98								
Accessoires et Serpillière en spray PULU	250								
Accessoires mono- et trois disques	68, 131								
Accessoires pour Appareil d'humidité	24								
Accessoires pour BORA et MISTRAL	126								
Accessoires pour Coupe-joint	110								
Accessoires pour la préparation de la chape	69								
Accessoires pour outil multifonctionnel	147								
Accessoires pour perceuses à percussion	101								
Accessoires pour perceuse à béton PF300	50								
Accessoires pour perceuse à main	134								
Accessoires pour Ponceuse bordures TAIFUN	126								
Accessoires pour règle, balai et déballeur	60, 79								
Accessoires pour scie plongeante FESTOOL TS 55	155								
Accessoires pour SpeedFix	231								
Accessoires pour Trusquin combi	111								
Accessoires pour VARIO	111								
Accessoires RONDA 200	75								
Accessoires RONDA 2800	77								
Adaptateur RONDA pour les machines FESTOOL	134								
Additif pour plastifi cation Klebamul E	223								
Agitateur et tiges mélangeuse	56								
Agitateur FESTOOL MX 1200	56								
Agrafes pour chape	54, 229								
Aide au positionnement FESTOOL AH-ES-ETS	133								
Aide de transport pour TERRASSEN BLITZ angles et bouts	150								
Angles sortants en plastique 1000 dropoard®	188								
Angles, Bouts et pièces de liaison	193								
Appareil de mesure de la température ambiante de surface TROTEC TP7	201								
Appareil de mesure laser SHARK	25								
Appareil de mesure multifonction TROTEC T3000	89								
Appareil d'humidité CM ECO angles et bouts	27								
Angles sortants en plastique 1000 dropoard®	24								
Angles, Bouts et pièces de liaison	188								
Appareil de mesure de la température ambiante de surface TROTEC TP7	193								
Appareil de mesure laser SHARK	201								
Appareil de mesure multifonction TROTEC T3000	25								
Appareil d'humidité CM ECO	89								
Appareils de mesure TROTEC aquilex dropoard®	27								
Araignée pour escaliers	24								
Arroseur pour couteau à tailler les bordures MOZART	25–27								
Aspirateur RONDA 200H Power	192, 193								
Aspirateur RONDA 2800H	87								
Assortiment de bâtons couleurs no. 1 – 10	113								
Assortiment de bâtons couleurs no. 11 – 20	74								
Assortiment de pose 22-teilig	76								
Assortiments de réparation	162								
	159								
	162								
	79								
	24								
	137								
	230								
	212								
	212								
	182								
	225								
	162								
	194								
	61								
	92								
	165, 220								
	144								
	151								
	144								
	149								
	19								
	165, 249								
	115								
	149								
	151								
	45								
	75								
	77								
	150								
	151								
D									
Déballeur avec manche	39								
Décolleuse Biturbo Stripper	39								
Décolleuse de moquette avec châssis FLEX SMR 2106	39								
Décolleuse Turbo Stripper	39								
Découpeuse à lamine PROFI	117								
Découpeuse BULLET 33 et 66	117								
Découpeuse CUTINATOR	117								
Défonceuse de parquet Biber 200	117								
Détachant pour restes de pâte	209								
Dia-Wood Disque abrasif diamanté PROFLOOR	158								
Disque à fraiseuse BEPo	160								
Disque à fraiseuse diamant BEPo									
Disque abrasif Ø 150 mm pour ELAN et FLIP	27								
Disque abrasif Ø 180 mm pour TAIFUN, UNICO et DSW-400	27								
Disque abrasif Ø 200mm pour TRION	134								
Disque de ponçage	108								
Disque de tronçonnage diamanté	159								
Disque diamant FESTOOL	54, 229								
Disque diamant ROLL	41								
Disque en feutre	73, 142, 252								
Disque en laine de mouton	73, 142, 252								
Disque patin en fibre	73, 142, 252								
Disque treilli Ø 150 mm pour ELAN, FLIP et RO 150	184, 185								
Disque treilli Ø 200mm pour TRIO	39, 101								
Disques abrasifs en alliage dur Ø 400 mm	149								
Disques abrasifs Ø 400 mm	45								
Disques patin et brosses	41								
Disques treillis Ø 406 mm	173								
Distributeur manuel de fil im étirable	146, 165, 220, 249								
dropoard® aquilex 1000	146, 249								
dropoard® aquilex 5000	194								
	105								
	159								
E									
Électrode manuelle TSO60 pour TROTEC T3000	58								
Élément chauffant	162								
Embouts transversaux Torx DeWalt	86								
Enrouleur de câble professionnel	231								
Ensemble de marteaux perforateurs DeWalt	230								
Entretien des sols	194								
Équerre de menuisier	214								
Équerre en acier	234, 235								
Étui à lunettes 3M	233								
	232								
	212								
F									
Faux rapporteur	19–23								
FEIN Multimaster MM	208								
FEIN Multimaster sans fil I AMM 300	88								
Fermeture à glissière	88								
Fibre de bord Fasenkönig	88								
Fibres de renforcement Crak Blocker	110								
Film de protection avec bande de tissu solide	110								
Film de protection avec ruban adhésif	88								
Film de protection tape jaune Washi	88								
Film en plastique	111								
Film étirable mini	110								
FORBO Trimmer	158								
Foret à béton	45								
Forets à métaux et bois DeWalt	27								
Fraiseuse universelle BEPo	111								
Fraiseuses de chape et accessoires	54, 229								
	92								
	92								
G									
Gants en nitrile à usage unique	92								
Gants PU-Flex-B	92								
Gaz de remplissage pour piston à colle chaude	92								
Genouillères	98								
Gouge à roulette	173, 178								
Gouges	91, 92								
Gouges	94								
Gouges GROOVY	113								
Goujons de montage	105								
Grattoir à main BLUE MARLIN BM-9500	135								
Grattoir avec pommeau BLUE MARLIN BM-9800	176								
Grattoir manuel BLUE MARLIN BM-9000/BM-9000L	94								
Grattoirs et pince arracheuse	36–38								
Grattoirs manuels	36–37								
	58								
	41								
H									
Hotte d'aspiration pour machine BOSCH	40								
Huilage	40								
	247								
	158								
	119								
I									
Indicateur d'humidité de surface TROTEC T660	118, 119, 158								
Indicateur d'humidité pour le bois et les bâtiments TROTEC T510	43								
INDUSTRIAL WIPES PROFLOOR	112								
Instruments de mesure et accessoires TRAMEX	70, 141								

Inhaltsverzeichnis / Sommaire

Lames trapèzes grandes SHARK	97	Outils	86	Ponceuse excentrique FESTOOL ETSC 125	133	Sabot de percussion avec noppe en caoutchouc	160
Lames trapèzes petites BLUE MARLIN	96	Outils de nettoyage en général	79	Ponceuse mono- et trois disques —	66, 130	Sac poubelle	79
Lames trapèzes petites PANTHER	98	Outils de pose de PVC et Lino	113	PROFLOOR PF2200 — Toro		Scellement et huilage	144–146, 249
Lames trapèzes petites SHARK	97	Outils de pose de PVC, Lino et LVT	111	Ponceuse monodisque PROFLOOR PF1450	62	Scie à anglets radiale KAPEX FESTOOL KS 60	152
Laque	248			Ponceuse monodisque PROFLOOR PF2300	63	Scie à anglets SYMMETRIC FESTOOL SYM 70	152
Levier à parquet 55 cm PROFLOOR	158	P		Ponceuse vibrante FESTOOL RTS 400	133	Scie à panneaux DWS771 et DWS774 DeWalt	153
Lèvres longues en caoutchouc pour RONDA 200	75	Pafuki Berger SolvSeal	230	Ponceuses à parquet accessoires	126	Scie à parquet RO-4	43
Lèvres longues en caoutchouc pour RONDA 2800	77	PAINTER WIPES PROFLOOR	219	Ponceuses portatives	132, 133	Scie guidée japonais	105, 159
Limiteur de courant	126	Palette de rentrée	108	Porte de protection contre la poussière de Nemo Tools	80	Scie plongeante FESTOOL TS 55	155
Liquide de soudure en tube	112	Pantalon de travail	174, 175	Porte-outil pour DSW-400	53	Scie sauteuse FESTOOL	156
Liquide de soudure et gouges	112	Pantalon de travail PROFLOOR beneline 3000	174	Pose de laminés	159–161	Scie semi-stationnaire et accessoires	154
Liquide de soudure SEAL	112	Pantalon SNICKERS	174	Poudre de craie	88	Scie universelle	105
Lunettes de protection 3M	176	PANTHER Cutter	95	Pré-séparateur cyclone	78	Scies semi-stationnaire PRECISIO FESTOOL CS 50	154
		Papier de couverture plancher	169, 237	Pré-séparateur cyclone DustControl F 60	78	Seau de mélange PROFLOOR	57, 224
M		Pare-éclats de rechange	155	Prétraitement et application	246	Seau-mesure 10 L	57, 224
Machine de nettoyage Rotowash R45B	149	Perceuse à percussion DeWalt	100	Primaire Klebamul RG 2	214	Séchoir à air chaud et buses	117
Machines à ponçage	67, 127–130	Perceuse-visseuse à percussion sans fil DeWalt	99	Primaires	221	Séchoir à air chaud STEINEL	117
Mallette pour les lames de rechange pour décolleuse —	41	Perforateur-burineur DeWalt	39	Produit de nettoyage pour buses	112	Segment de ponçage pour machine PROFLOOR	49, 51, 69
Turbo et Biturbo Stripper		Perforateur-burineur DeWalt	100	Profil ls d'arrêt	179	Segment pour PKD machine PROFLOOR	49
Mallette d'accessoires pour DSW-400	53	Perforateur-burineur et burin bêche	39	Profil ls d'arrêt coulés	179	Segments et porte-outil	53
Mallette STANLEY pour ponceuse à béton	45	Pièce de raccordement pour rail de guidage	155	Profil ls d'égalisation pour système de clip	183	Segments pour Nestag	53
Manche pour distributeur d'huile	146, 251	Pièce en T pour règle	87	Profil ls de transition SOLUM	186, 187	Segments Profloor Dia-Wood	53
Manche télescopique	144, 166, 250	Pied de biche	105	Profil ls plats	179	Semelles de clous en nylon	58
Manchon d'aspiration pour Ponceuse mono- et trois disques	68, 131	Pieds rabattables FESTOOL CS 50	154	Profil ls bombés	180	Seringue à colle et Aiguilles	86
Manomètre de rechange Classic CM	24	Pierre de rechange pour bloc à pancer	61	Profil ls d'égalisation CAVUM	185	Serpillère en spray PULU	250
Marouff eur à joints PROFLOOR	108	Pince arracheuse Profi PROFLOOR	38	Profil ls d'égalisation SOLUM	186, 187	Set de réparation à cire tendre	162
Marouff eur avec roue en silicone	113	Pince de raccordement	108	Profil ls de base pour système de clip	183	Sigan et primaire	213
Marouff eur avec rouleau	109	Pinceau à vernir	146, 165, 249	Profil ls de finition CAVUM	185	Silicone GYSO	207
Marouff eur avec rouleau LVT	109	Pinceau de peintre	165	Profil ls de finition	181	Socket-Bag	194
Marouff eur	109	Pinceau de surface	165, 249	Profil ls de finition pour système de clip	183	Soudeuse automatique et set soudeuse	115
Marqueur parallèle OK Tools	86, 159	Pinceau pour radiateurs 75 mm	146, 165, 249	Profil ls de raccord horizontal T	180	Soudeuse manuelle RiOn	116
Marteau à marouff eur	108	Pistolet à cartouches	209	Profil ls de raccord pour système de clip	183	Soudeuse manuelle et élément chauffant	116
Marteau à parquet Hazet 1959	161	Pistolet à colle chaude Steinell	86	Profil ls de transition	180	Soudure à froid pour PVC	112
Marteau à parquet PROFLOOR PF 42	161	Pistolet à colle uper	194	Profil ls de transition CAVUM	184	Souffeur d'air chaud LEISTER HOT JET S	116
Marteau à parquet PROFLOOR SIMPLEX 50	161	Piston à colle chaude	162	Profil ls d'efinition SOLUM	186, 187	Spatule à colle pour parquets massifs PROFLOOR	82
Marteau de serrurier	105	Plaque brosse et brosse de structur	73, 142, 252	Profil ls en U pour parquet et stratifiés	183	Spatule à jointoyer en silicone	208
Marteau en caoutchouc	105, 161	Plaque de base Ø 140 mm QuickLock	69	Protection au travail	176, 177	Spatule à stuc	171
Masque de protection pour solvant 3M	177	Plaque de base Ø 400mm QuickLock	69	Protection auditive	177	Spatule avec caoutchouc	86
Masques anti-poussière	177	Plaque d'étalonnage pour testeur d'humidité TRAMEX	26			Spatule double carré PROFLOOR	161
Masse de lissage et d'égalisation	225	Plateau de ponçage FEIN	147	R		Spatule double round PROFLOOR	161
Masse hybride et colle de montage	208, 230	Plateau de ponçage FESTOOL	134	Rabat à main en acier RALImatic	105	Spatule interchangeable PROFLOOR	84
Masses de lissage	226, 227	Plateau-entraîneur pour abrasifs	68, 131	Rabat FESTOOL	135	Spatules à colle	82
Matériaux sous-couches	238–241	Plateau-entraîneur pour pads	68, 131	Raccords ondulés	54, 229	Spatules de peintre	171
Mélangeur	56	Plinthes contreplaqué avoco coniques	195	Racleur à couleurs	171	Spot LED	170
Mélangeur	56	Plinthes contreplaqué avoco parallèles	195	Racloir pour plancher	38	Station de malaxage PROFLOOR PF75	57, 224
Mélangeur	56	Plinthes design CONTEGO cable et accessoires	202, 203	Rail de guidage pour FESTOOL machines	155	Support en caoutchouc pour butoir	160
Mesure d'humidité	28, 31–35	Plinthes en aluminium	200	Rainureuse et fraises de rechange	114	Support pour disques	146, 249
Mesure de température	29–30	Plinthes massives coniques	196	Rainureuse RotOn et fraises de rechange	114	Support pour sacs à déchets PROFLOOR	79
Mesure dureté de la surface	19	Plinthes massives parallèles	196	Rallonge électrique	126	Système de vaporisation de colle PROFLOOR	231
Meule	61	Plinthes massives varius chêne coniques	196	Rampes de chargement en aluminium	43		
Meule biseau diamantée «Cemento» PROFLOOR	46	Plinthes massives varius chêne parallèles	196	Rechange pour distributeur d'huile	146, 251	T	
Meule biseau diamantée «Glutinum» PROFLOOR	47	Plinthes plastique aquilex 5500	188	Recouvrement	80	Taloché à ragréage PROFLOOR	59
Meule biseau diamantée «Hybride» PROFLOOR	47	Plinthes plastique cubus	194	Règle à niveler	19	Taloché d'égalisation en acier chromé PROFLOOR	59
Meule biseau diamantée «PKD» PROFLOOR	47	Plinthes plates alunox®	204	Règle à niveler avec niveau à bulle	19	Taloché d'égalisation en acier inoxydable	59
Meule biseau diamantée Dia-Wood PROFLOOR	136	Plomb de température sous le parquet	25	Règle bombée PROFLOOR	87	Taloché pour nivellement 280 mm	59
Meule biseau pour ponceuse à béton PF300	50, 51	Poids en métal PROFLOOR	109	Règle de nivellement	60	Tapis de protection	134
Meules biseau diamantées	44, 46, 47	Poids supplémentaire pour décolleuse Turbo Stripper	41	Règle de seuils de porte	87	Testeur d'humidité TRAMEX CME 4	26
Moniteur de chaleur CPM	25	Poignée à deux branches	144, 166, 250	Résine coulée PF155 PROFLOOR	54, 229	Testeur d'humidité TRAMEX CME 5	26
		Poignée pour rouleau	144, 166, 250	ROTEX 125 FESTOOL	132	Thermohygromètre infrarouge TROTEC T260	25
		Poignée SoftTouch	144, 166, 250	ROTEX 150 FESTOOL	132	Tournevis SwissTools	105
		Poinçonneuse incl. Coffre	194	ROTEX 90 FESTOOL	132	Traceur compas	105
N		Pointe à ferrer SwissTools	105	Roues pour marouff eur	109	Traceur mural	86
Nettoyage et diluants	219, 220	Ponceuse à béton	48, 50, 52	Rouleau à lèvres en caoutchouc pour RONDA	74	Traceur-fil à plomb	88
Nettoyant universel Kleba Reiniger U	220	Ponceuse à béton BOSCH 180 mm kit PROFLOOR	44	Rouleau couleur PROFLOOR	145, 167, 251	Tragfix PROFLOOR	228
Nettoyants	243	Ponceuse à béton DeWalt 125 mm kit PROFLOOR	45	Rouleau de brosse	150, 151	Trendeur à genoux réglable	108
Nettoyeur de recoins TERRASSEN MINI	151	Ponceuse à béton et accessoires	44–45	Rouleau pour apprêts	145, 167, 220, 251	Trépied luminaire pour lampe de peintre	170
Nez de marche	181, 182	Ponceuse à béton PROFLOOR PF300	50	Rouleau vitrificateur Microtex	145, 167, 251	Trusquin combi	111
Nez de marche CAVUM stair	184	Ponceuse à brosse TERRASSEN BLITZ	150	Ruban de masquage jaune Washi	168	Trusquin mural 37 cm	111
Niveau à bulle	86	Ponceuse à parquet	124, 125	Ruban de masquage rouge Washi	168		
Non-tissés de protection protect	169, 237	Ponceuse à parquet BORA II	125	Ruban de masquage TESA®	80, 168	V	
Non-tissés de protection protect plus	169, 237	Ponceuse à parquet MISTRAL II	124	Ruban en tissu argent TESA®	80, 169	Vaise à outils	106, 107
Normal disque patin super	72, 142, 252	Ponceuse à parquet PROFLOOR PF450	67, 127	Ruban en toile de fibres de verre RICHTER	89	Vaporisateur manuel	208
		Ponceuse bordures DeWalt PF125	122			Vis de plinthe	102, 103, 197, 198
O		Ponceuse bordures TAIFUN	121	S		Vis de rechange pour grattoir à main BLUE MARLIN	37
Os à marouff eur en bois	108	Ponceuse de rénovation FESTOOL RENOFIX RG 130	44	Sable de quartz	228	Vis pour profils et tiges d'acier	104, 199
Outil de pose de tapis	108						
Outil multifonctionnel	147						

Allgemeines

Diese Allgemeinen Verkaufs- und Lieferbedingungen (nachfolgend AVB) der Profloor AG (nachfolgend Verkäuferin) gelten für sämtliche Verträge zwischen der Verkäuferin und dem Besteller.

Preise

Alle Preise verstehen sich in CHF und ohne die gesetzliche Mehrwertsteuer. Die Angaben in unseren Preislisten sind unverbindlich.

Bestellungen

Um Ihnen einen schnellen Service bieten zu können und um Missverständnisse vorzubeugen, bitten wir Sie nach Möglichkeit online oder per E-Mail zu bestellen. Mit Ihrer Bestellung anerkennen Sie die allgemeinen Geschäftsbedingungen.

Angebot

Unsere Angebote sind freibleibend. Die online und im Katalog abgebildeten Produkte sind nicht bindend. Durch Verbesserungen und Modelländerungen bedingte Abweichungen bleiben uns vorbehalten.

Lieferfrist

Bestellungen, welche bis 15:00 Uhr (Camion) und 16:30 Uhr (Post, Over Night Service) bei uns eintreffen, werden in der Regel am nächsten Arbeitstag ausgeliefert. Wird der Over Night Service gewählt (bis max. 40 kg), erfolgt die Auslieferung in der Regel am Folgetag bis 7:00 Uhr. Die Verkäuferin übernimmt keine Haftung für Zwischenverkauf, Lieferverzögerungen unserer Lieferanten, Betriebsstörungen, Verarbeitungs- und Transportschwierigkeiten sowie höhere Gewalt.

Zahlungskonditionen

30 Tage rein netto. Unberechtigte Skonto-, Versand- oder Verpackungsabzüge werden nicht anerkannt. Die Rechnungsstellung erfolgt auf dem elektronischen Weg. Wir machen Sie darauf aufmerksam, dass auch für digitale Rechnungen die gesetzlichen Aufbewahrungsfristen gelten und bitten Sie deshalb, diese PDF Dateien zu archivieren. Für den Versand von Papierrechnungen werden CHF 2.00 in Rechnung gestellt.

Sonderanfertigungen

Grössere Objekte und Sonderanfertigungen auf Anfrage möglich.

Bei Aufträgen ausserhalb des Standardsortiments der Profloor AG, gelten folgende Zahlungskonditionen: 50 % nach Erhalt der Auftragsbestätigung, 50 % nach Erhalt der Ware. Die komplette Auslieferung des Auftrages erfolgt spätestens 3 Monate nach Anlieferung der Ware ans Lager Profloor AG.

Bei Spezialanfertigungen behalten wir uns vor, 10 % mehr oder bis zu 5 % weniger als die bestellte Menge zu liefern. Zur Berechnung kommt die tatsächlich gelieferte Menge.

Zahlungsverzug

Nach Ablauf der Zahlungsfrist wird ein Verzugszins von 5 % verrechnet und sämtliche Rabatte und Sonderpreise

verfallen. Umtriebe und Spesen für wiederholtes Mahnen und notwendige Betreibungen werden in Rechnung gestellt.

Eigentumsvorbehalt

Bis zur Bezahlung sämtlicher Ansprüche aus der Geschäftsverbindung behält sich die Verkäuferin das Eigentum an ihren Warenlieferungen vor.

Versandkostenanteil

Der Versand erfolgt auf Rechnung und Gefahr des Bestellers.

Paket Service bis 30 kg/2.50 m:
Post Priority bis CHF 150.00 =
Porto und Verpackung CHF 19.00
Post Priority bis CHF 500.00 =
Porto und Verpackung CHF 14.00
Post Priority ab CHF 500.00 = frei Haus
Post Express (bis 09:00 Uhr geliefert) = CHF 25.00
Sperrgutzuschlag = CHF 10.00

Over Night Service: Lieferungen von Waren bis 40 kg und max. 400 cm Länge möglich. Es wird pauschal CHF 35.00 verrechnet. Die Auslieferung erfolgt in der Regel am Folgetag bis 7:00 Uhr.

Camion Service: Warenwert bis CHF 999.95 = Frachtkostenanteil CHF 68.00, Warenwert ab CHF 1'000.00 = frei Haus

Fixtermine: CHF 80.00/Sendung

Reparaturen Hin- und Rücktransport = pro Palette CHF 90.00/Sendung

Gefahrgutzuschlag = CHF 20.00

Telefonische Avisierung von Lieferungen: Die Kosten betragen CHF 7.00. LSVA = CHF 0.09/kg

Teillieferungen

Soweit die Entgegennahme von Teillieferungen dem Besteller zumutbar sind, muss er sie entgegennehmen.

Warenrücknahme

Eine Rücksendung zur Gutschrift, ist unter Abzug einer Bearbeitungspauschale von 20 % vom Nettowert, bei neuwertiger Lagerware inklusive Verpackung möglich. Eine schriftliche Bestätigung durch die Verkäuferin ist in jedem Falle zwingend abzuwarten. Die Rücksendung ist franko vorzunehmen.

Rügefrist für Transportschäden und andere Gewährleistungsansprüche

Der Käufer ist verpflichtet, die Ware unverzüglich nach deren Erhalt zu untersuchen und allfällige Transportschäden sofort zu rügen (bei ONS-Sendungen bis zum Folgetag 10.00 Uhr) und direkt vom Spediteur schriftlich bestätigen zu lassen. Andere Gewährleistungsansprüche sind verwirkt, wenn der Käufer die Ware vorbehaltlos montiert oder verlegt.

Garantie

Die Verkäuferin übernimmt während 2 Jahren nach der Lieferung bzw. Abholung die Garantie für Mängelfreiheit und Funktionsfähigkeit des Produktes. Die Garantie erstreckt sich nur auf nachweisbare Material- oder Fabrikationsfehler. Die Verkäuferin kann die Garantie wahlweise zusätzlich durch Ersatzlieferung oder Nachbesserung erbringen.

Schadenersatzansprüche

Die Verkäuferin haftet nicht für einfache Fahrlässigkeit. Soweit die Haftung der Verkäuferin ausgeschlossen oder beschränkt ist, gilt dies auch für die persönliche Haftung aller Angestellten, Arbeitnehmer, Mitarbeiter, Vertreter und Erfüllungshelfen der Verkäuferin.

Anwendungstechnische Hinweise

Die Gebrauchsanweisungen der Verkäuferin sind als allgemeine Richtlinien zu verstehen. Wegen der Vielfalt der Verwendungszwecke des einzelnen Produktes und unter Berücksichtigung der jeweiligen Gegebenheit obliegt dem Besteller die eigene Prüfung, die korrekte Auswahl des Produktes der Verkäuferin, die korrekte Instruktion der eigenen Mitarbeiter, das Anbringen von allfälligen Warnetiquetten, und die Überwachung sowohl des Produktes wie auch der Einhaltung allfälliger Sicherheitsvorschriften.

Entsorgungsgebühr

Elektronische Geräte und Maschinen gehören nicht in den Hauskehricht und müssen deshalb fachgerecht entsorgt werden. Diese Bestimmung wurde in der eidgenössischen Verordnung über die Rückgabe und Entsorgung von elektronischen Geräten gesetzlich verankert. Wir berechnen Ihnen deshalb eine Pauschale auf jede bei uns gekaufte Maschine und sorgen so bei Rückgabe für eine fachgerechte Entsorgung.

Schlussbestimmungen

Änderungen dieser AGB bedürfen zu ihrer Gültigkeit der Schriftform. Sollten einzelne Bestimmungen dieser AGB oder sonstige vertragliche Vereinbarungen ganz oder teilweise unwirksam sein oder werden, bleiben davon die übrigen Bestimmungen und die Wirksamkeit des Vertrages unberührt.

Gerichtsstand und anwendbares Recht

Ausschliesslicher Gerichtsstand für Streitigkeiten aus diesem Vertrag ist 8610 Uster. Es ist schweizerisches Recht anwendbar.

Uster, November 2021



AGB/CGV

Dispositions générales

Les conditions générales de vente et de livraison présentes (ci-après les CGV) de l'entreprise Profloor AG (ci-après vendeur) s'appliquent à l'ensemble des contrats entre le vendeur et l'acheteur.

Prix

Tous nos prix sont indiqués en CHF et sans TVA. Les informations figurant dans notre boutique en ligne et dans nos listes de prix sont sans engagement.

Commandes

Pour nous permettre d'honorer rapidement vos commandes et éviter tout malentendu, veuillez nous les adresser autant que possible en ligne ou par courriel. En nous passant commande, vous reconnaissez implicitement nos conditions générales de vente.

Offres

Nos offres sont sans engagement. Les produits présentés en ligne et dans le catalogue ne sont pas contractuels. Nous nous réservons le droit de modifier en tout temps nos produits.

Délais de livraison

Les commandes reçues avant 15 00 h (camion) et 16 30 h (poste, service de nuit) sont généralement expédiées le jour ouvrable suivant. Si le service Over Night est choisi (jusqu'à 40 kg maximum), la livraison est généralement effectuée le jour ouvrable suivant avant 7 h 00. Le vendeur n'assume aucune responsabilité en cas de vente effectuée entre-temps, de retard de livraison de nos fournisseurs, d'incidents techniques, de difficultés de traitement ou de transport ainsi que dans le cas de force majeure.

Conditions de paiement

Nos factures doivent être payées dans les 30 jours, montant net. Nous déclinons toute déduction, escompte ou autre liée à l'emballage ou à l'envoi des produits, qui n'a pas été préalablement convenu. Les factures sont émises par voie électronique. Nous attirons votre attention sur le fait que les délais légaux de conservation s'appliquent également aux factures numériques et vous demandons donc d'archiver ces fichiers PDF. L'envoi de factures papier sera facturé 2.00 CHF.

Exécutions spéciales

Des articles plus grands et des exécutions spéciales sont possibles sur demande.

Pour les commandes en dehors de l'assortiment standard de Profloor AG, les conditions de paiement suivantes s'appliquent: 50 % après réception de la confirmation de commande, 50 % après réception de la marchandise. La livraison complète de la commande aura lieu au plus tard 3 mois après la livraison de la marchandise chez Profloor AG.

Pour les produits sur mesure, nous nous réservons le droit de livrer jusqu'à 10% de plus ou jusqu'à 5% de moins que la quantité commandée. La quantité effectivement livrée sera prise en compte dans le calcul.

Retard de paiement

Après l'expiration du délai de paiement, nous facturons des frais de retard de 5 % et tous les rabais et autres tarifs spé-

ciaux sont annulés. Nous nous réservons le droit de facturer les frais de rappels successifs et de poursuites annulés. Nous nous réservons le droit de facturer les frais de rappels successifs et de poursuites.

Réserve de propriété

Nous restons propriétaires des produits fournis jusqu'au paiement intégral du montant qui nous est dû.

Responsabilité et frais de livraison

L'expédition se fait pour le compte et aux risques de l'acheteur.

Service paquet jusqu'à 30 kg/2,50 m :

Post Priority jusqu'à CHF 150.00 =

frais de port et d'emballage CHF 19.00

Post Priority jusqu'à CHF 500.00 =

frais de port et d'emballage CHF 14.00

Post Priority à partir de CHF 500.00 = franco domicile

Post Express (livré avant 09 h 00) = CHF 25.00

Marchandises encombrantes = CHF 10.00

Service camion: Valeur marchandises inférieure à

CHF 995.95 = frais de transport CHF 68.00. Valeur

marchandises à partir de CHF 1'000.00 = franco domicile

Service Over Night Service: Pour les livraisons de mar-

chandises jusqu'à 40 kg et 400 cm de longueur, un forfait

de CHF 35.00 est facturé. La livraison est généralement

effectuée le jour ouvrable suivant avant 7 h 00.

Notification des livraisons par téléphone: le coût est de

CHF 7.00.

Dates fixes CHF 80.00/livraison

Réparations transport aller /et retour =

par palette CHF 90.00/envoi

Supplément pour marchandises dangereuses = CHF 20.00

Notification des livraisons par téléphone: Le coût est de

CHF 7.00.

RPLP = CHF 0.09/kg

Livraison partielle

Si cela est raisonnable et tolérable pour le client, ce dernier doit accepter les livraisons partielles.

Reprise de marchandises

Un retour contre note de crédit est possible avec déduction de frais de traitement de 20 % de la valeur nette, les

articles doivent être à l'état neuf, y compris l'emballage.

Nous sommes en droit de refuser le retour, si la marchandise venait à être endommagée ou que l'emballage soit défectueux. Aucun retour de marchandise ne sera accepté sans notre accord écrit.

Réclamations et dommages de transport

L'acheteur est tenu d'inspecter les marchandises immédiatement après leur réception et de signaler immédiatement tout dommage de transport (dans le cas d'envois ONS, avant 10h00 le jour suivant) et de le faire confirmer par

écrit directement par le transporteur. Les autres droits de garantie sont annulés si

l'acheteur installe ou déplace la marchandise sans réserve.

Garantie

Pendant les 2 ans suivant la livraison ou l'enlèvement, le vendeur garantit l'absence de défauts et la fonctionnalité du produit. Cette garantie ne s'applique qu'aux défauts de matériaux ou de fabrication qui peuvent être documentés.

En outre, le vendeur peut, à sa discrétion, faire valoir cette garantie par une livraison de remplacement ou une réparation sous forme d'élimination des défauts.

Taxe d'élimination des déchets

Les équipements et appareils électroniques ne peuvent pas être jetés avec les déchets ménagers et doivent donc être éliminés de manière appropriée. Cette disposition se fonde sur les règles contenues dans l'Ordonnance fédérale sur la reprise et l'élimination des appareils électriques. C'est pourquoi nous facturons un montant forfaitaire pour chaque appareil acheté chez nous, afin de garantir qu'il soit éliminé correctement lorsqu'il nous est retourné.

Demande en dommages et intérêts

Le vendeur décline toute responsabilité en cas de faute légère. Si la responsabilité du Vendeur est exclue ou limitée, la responsabilité personnelle de tous les employés, préposés, représentants et auxiliaires du Vendeur est également réputée exclue ou limitée.

Notes techniques d'application

Les instructions d'utilisation fournies par le vendeur doivent être considérées comme des informations générales. Étant donné que l'utilisation prévue du produit individuel peut être multiple et compte tenu des circonstances respectives, il incombe au client de vérifier lui-même le produit, de choisir correctement le produit du vendeur, d'instruire ses employés en conséquence, d'apposer d'éventuels panneaux d'avertissement et de surveiller le produit et le respect des éventuelles règles de sécurité.

Dispositions finales

Pour être valables, toute modification des présentes CGV requière la forme écrite. Si certaines dispositions individuelles des présentes CGV ou d'autres accords contractuels devaient être ou devenir invalides en tout ou en partie, les autres dispositions et la validité du contrat n'en seraient pas affectées.

Juridiction et droit applicable

Tout litige découlant du présent contrat sera soumis exclusivement à la compétence du tribunal à 8610 Uster. Le droit suisse est applicable.

Uster, Novembre 2021

**Mietflotte
und Service**
Flotte de location
et service

**Die richtige Maschine an jedem Ort,
zu jeder Zeit, für jedes Projekt**
La bonne machine à chaque endroit,
à chaque moment, pour chaque projet

Unsere Mietflotte ab Seite 8
Notre flotte de location à partir
de la page 8

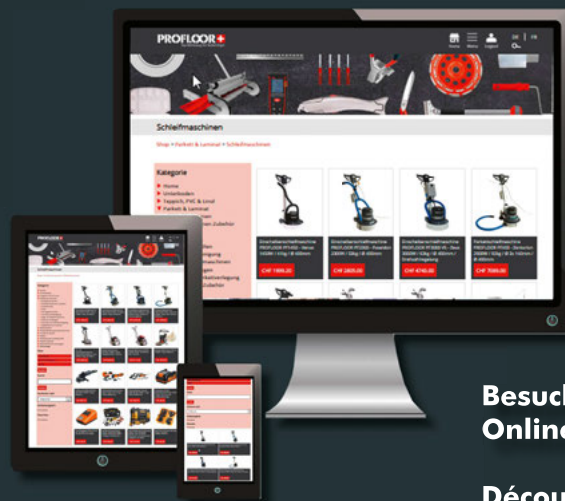

Profloor AG

**Wermatswilerstrasse 8
8610 Uster**

**Telefon 044 994 40 70
Telefax 044 994 40 78**

**info@profloor.swiss
www.profloor.swiss**

**Besuchen Sie unseren
Online-Shop unter**

**Découvrez notre
boutique en ligne sur**

www.profloor.swiss



Besuchen Sie uns in den sozialen Medien
Rendez-nous visite sur les réseaux sociaux



Wir unterstützen
Nous offrons notre parrainage



A SHARKGROUP.SWISS MEMBER 